LionsBase Documentation

Version 4.0-dev

Causal Sàrl

15 février 2022, 12:17

Table des matières

I Général	1
1 Introduction	3
2 Bien démarrer	9
II Membre	15
3 Bien démarrer	17
4 Événements	21
III Webmaster	25
5 Bien démarrer	27
6 Personnaliser le site du club	29
7 Actualités	55
8 Gestion des fichiers	57
9 Newsletters	65
10 Site externe	73
IV Club LionsBase Master	75
11 Bien démarrer	77
12 Gestion du club	81
13 Gestion des membres	89
14 Gestion des actions sociales	109
15 Gestion des événements	115

V District LionsBase Master	125
16 Bien démarrer	127
17 Gestion des membres	131
18 Synchronisation eMMR (Oak Brook)	135
19 Gestion des adresses e-mail	139
VI Multi-District LionsBase Master	141
20 Bien démarrer	143
21 Personnalisation du site du club	145
22 Gestion des clubs	149
23 Gestion des membres	151
24 Synchronisation eMMR (Oak Brook)	155
25 Création d'adresses e-mail	157
VII LionsBase Mobile	159
26 Manuel d'utilisation	163
27 Notes de mise à jour	209
28 Liens d'installation	347
VIII Extensions	349
29 Images	351
30 Exportation de données	353
IX Administrator	357
31 Database	359
Index	363

Première partie

Général

1.1 Présentation de LionsBase

1.1.1 Que sont les Lions Clubs ?

« Nous servons » — we serve ! Plus de 1,35 mio de membres dans plus de 200 pays au monde ont écrit cette devise sur leur fanion. L'organisation service la plus large au monde a été créée à Chicago en 1917, et compte aujourd'hui plus de 46'000 clubs Lions et Leo. Le Lions Clubs International a joué un rôle majeur à l'occasion de la conférence de fondation des Nations Unies à San Francisco en 1945.

Le mouvement Lion est aujourd'hui un réseau de femmes et d'hommes motivés et personnellement engagés socialement dans l'aide à la société, aux personnes et à l'environnement. Le travail des jeunes et la lutte contre la cécité en Afrique sont des points importants de l'aide financière et l'assistance personnelle à ceux qui sont dans le besoin.

Les Lions prennent soin de contacts et d'amis locaux et internationaux — aussi dans le cadre de projets en commun. De plus, ces actions — qu'elles soient locales, nationales ou internationales — renforcent la cohésion des clubs et témoignent des fondements du Lionisme.

1.1.2 Qu'est-ce que LionsBase ?

LionsBase est une application multilingue de gestion de données sur Internet. Chaque Lions Club est capable de stocker et mettre à jour les informations de ses membres. Les vues publiques sont générées automatiquement, tout en prenant soin de masquer les données personnelles. Les membres peuvent alors se connecter à leur propre club à l'aide d'informations d'identification personnelles. Le niveau d'accès peut être choisi pour chaque membre. Un historique complet des actions sociales et des événements du club peuvent être stockés, ainsi que les renseignements personnels des membres, ce qui permet d'extraire des statistiques.

Le but de l'application LionsBase est de fournir un moyen agréable pour gérer une hiérarchie à plusieurs clubs, chacun d'eux ayant un ensemble de membres et diverses responsabilités. LionsBase est en mesure de faire face à toutes ces contraintes...

Le projet a débuté en Juillet 2000 comme une initiative de MM. Sager et Rettby, webmasters du site du District 102 Ouest suisse et de leur site Lions respectif. Au début, seuls quelques Lions Clubs ont testé le système. Nous ne savions pas quels étaient les réels problèmes de sécurité en ayant beaucoup d'informations critiques sur le Web. Certaines personnes ont pensé qu'il pourrait y avoir certaines failles dans la protection et nous ont aidé à renforcer la défense de LionsBase.

Aujourd'hui, ce projet gère plus de 580 clubs Lions et Leo pour le multi-district 102 (Suisse et Liechtenstein) et le Multi District 114 (Autriche).

Multi-district	Clubs	Langues	Depuis
Suisse / Liechtenstein	293	allemand, français, italien, anglais	mi-2003
Autriche	293	allemand, anglais	fin 2012

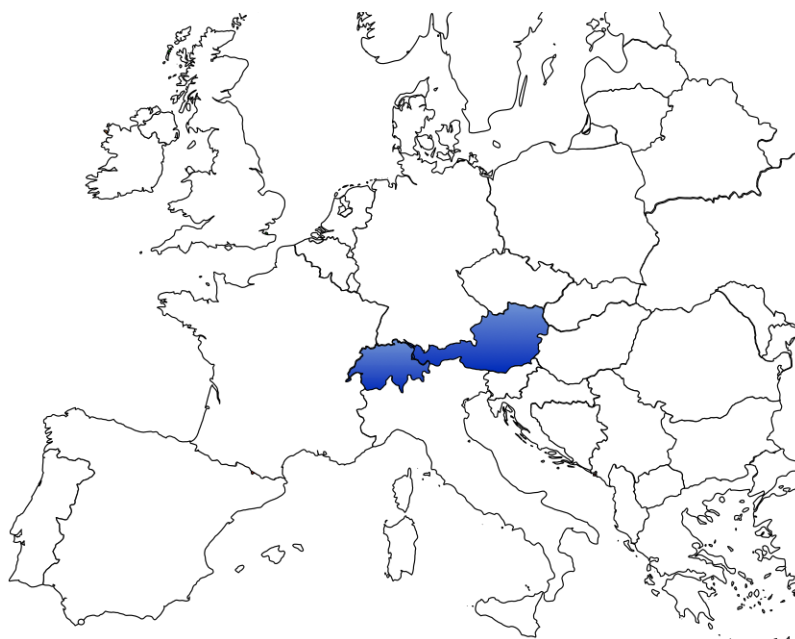

Certaines fonctionnalités peuvent ne pas être accessibles par tous les membres. Veuillez lire le chapitre *Concepts clés* pour comprendre le but des différents rôles dans LionsBase. Cette documentation est divisée en différentes parties, essentiellement une pour chaque «niveau» d'accès à LionsBase. N'hésitez pas à nous contacter si vous pensez que l'une ou l'autre section devrait être enrichie d'informations supplémentaires.

Nous vous souhaitons beaucoup de plaisir dans la lecture de cette documentation,
L'équipe de développement et de support LionsBase chez [Causal Sàrl](#).

1.2 Vue d'ensemble de LionsBase

Ce chapitre fournit une vue d'ensemble de ce que LionsBase met à disposition.

1.2.1 Fonctions principales



Édition multi-utilisateurs LionsBase permet à plusieurs utilisateurs de modifier les pages web et de gérer leur informations Lions.



Partage sécurisé de documents Les documents comme les procès-verbaux de séances peuvent facilement être partagés sur votre site et rendus accessibles aux membres de votre club uniquement.



Événements et actions sociales Que vous soyez dans votre ville ou à l'étranger, vous ne manquerez pas les événements du Lions Club le plus proche et pourrez voir d'un seul coup d'œil toutes les actions sociales passées et présentes.



Synchronisation avec Oak Brook Les changements dans les informations du club et des membres, les changements d'attribution au sein du comité et les actions sociales sont automatiquement synchronisées avec Oak Brook aux Etats-Unis comme l'exige le Lions Clubs International.



Bulletins d'information Avez-vous encore besoin de nombreuses heures à préparer et à envoyer des informations à vos membres ? Avec LionsBase, vous n'aurez plus cette charge si lourde et pourrez donc consacrer plus de temps pour vos communautés.



Environnement multilingue LionsBase est multilingue. Choisissez les langues que vous désirez pour vos sites de multi-district et choisissez la langue que vous préférez pour la modification du contenu et la gestion des informations Lions.



Application Web mobile Vous êtes en déplacement et avez besoin d'une adresse ou souhaitez annoncer si vous assistez à votre prochaine réunion Lions ? Profitez de la version simplifiée de LionsBase directement sur votre téléphone mobile.

1.2.2 Édition multi-utilisateurs

LionsBase est totalement intégré au CMS (Content Management System) de classe entreprise TYPO3.

TYPO3 est un outil convivial et intuitif pour produire et maintenir des pages Web avec quelques clics de souris. Les auteurs peuvent profiter de l'ensemble des fonctionnalités d'un éditeur de texte enrichi qui offre toutes les options de formatage dont ils auraient besoin dans un logiciel de traitement de texte WYSIWIG (*What You See What You Get* – présenté à l'écran tel qu'à l'écrit). L'intégration transparente de contenu multimédia et la manipulation d'image dynamique sont disponibles en standard dans TYPO3.

LionsBase, en combinaison avec les mécanismes intégrés à TYPO3, vous permet de précisément accorder des droits pour accéder aux différentes parties de l'application aux membres Lions. Ces « éditeurs » sont désignés comme « Webmaster » et « LionsBase Master » dans cette documentation.

1.2.3 Partager des documents en toute sécurité

Les sites référencent les données telles que PDFs, DOCs ou JPGs au travers d'une URL de la forme `https://votre-domain.tld/chemin/vers/document.doc`. Ceci implique que le fichier lui-même est directement délivré par le serveur web et il n'est par conséquent pas traité par le mécanisme de gestion des accès de l'application web. En clair, les fichiers restent non protégés étant donné que les URLs peuvent être réutilisées, envoyées par e-mail, référencées par Google ou même devinées.

Les installations LionsBase intègrent des modules supplémentaires à TYPO3 pour changer ce comportement de façon automatique et transparente en forçant les documents à être accédés par un proxy central prenant en compte les contrôles d'accès TYPO3 et LionsBase.

Les types de fichiers suivants sont automatiquement protégés : .pdf, .doc, .docx, .xls, .xlsx, .ppt, .pptx, .pps, .txt, .rtf, .zip.

1.2.4 Événement et actions sociales

Dans LionsBase, chaque club, zone, région et district de même que le multi-district possède un calendrier dédié pour organiser le planning des activités et facilement garder trace des événements importants dans un seul endroit. Une option d'inscription est disponible également, permettant de préparer des listes de présence qui peuvent être exportées au besoin.

Les actions sociales sont partie intégrante de la vie d'un Lions Club. Ces actions sociales peuvent facilement être enregistrées dans LionsBase et partagées avec le public, faisant de la gestion du contenu du site un jeu d'enfant par la mise à disposition automatique de contenu toujours à jour. Les informations complémentaires comme les fonds et la trésorerie associés aux actions sociales peuvent être facilement résumés et montrés aux membres authentifiés.

1.2.5 Environnement multilingue

Grâce au CMS (Content Management System) TYPO3, la partie de *gestion du site* est traduite dans plus de 50 langues tandis que LionsBase lui-même est actuellement disponible en anglais, allemand, français et italien. De nouvelles langues peuvent facilement être ajoutées en utilisant notre infrastructure de traduction.

1.2.6 Application mobile

LionsBase Mobile est une application qui peut être utilisée sur les smartphones et tablettes modernes tels que l'iPhone, l'iPad ou Android. Suite à un processus d'authentification, l'utilisateur a accès à certaines informations de LionsBase, en particulier :

- L'annuaire des membres, avec un moteur de recherche simple et un résumé des informations utiles telles que la photo, les différents numéros de téléphone, l'adresse e-mail et postale. Tous les champs réagissent au clic, permettant ainsi à la personne d'être contactée d'un seul geste.
- Les prochains événements du membre avec un mécanisme pratique pour mettre à jour le statut de présence (« Je serai présent à l'événement » / « Désolé, je ne peux pas participer cette fois* »).
- La liste des clubs dans le multi-district, avec la liste des membres et une carte pour géolocaliser chaque club.
- Et bien plus encore !

Pour plus d'informations et un manuel d'utilisation complet, veuillez consulter le *chapitre sur LionsBase mobile*.

1.3 Architecture de LionsBase

1.3.1 Vue d'ensemble

LionsBase est une application hébergée composée de trois composants principaux :

1. Un serveur web : ce composant reçoit les requêtes HTTP des clients (typiquement un navigateur web). Certaines requêtes sont traitées directement par le serveur web, typiquement les requêtes vers du contenu statique comme les images. Les requêtes vers les pages web sont transmises au serveur applicatif pour un traitement supplémentaire. LionsBase utilise [Nginx](#) comme serveur web,
2. Un serveur applicatif : ce composant est responsable de la gestion de la logique métier. Il prépare dynamiquement les pages web qui seront mises à disposition du client final par le serveur web. [PHP-FPM](#) est notre serveur applicatif de choix.
3. Un serveur de base de données : les données permanentes, comme les enregistrements de membres, sont stockées dans une base de données. LionsBase utilise [MySQL](#) comme base de données.

Les composants sont indépendants et peuvent être hébergés sur des serveurs différents.

1.3.2 Architecture

LionsBase utilise la plateforme de cloud computing fournie par Amazon Web Services (AWS). À l'heure actuelle, LionsBase est déployé sur plusieurs serveurs situés dans deux « zones de disponibilité » d'AWS. Un serveur web et un serveur applicatif sont hébergés sur le même serveur pour de meilleures performances, tandis que le serveur de base de données est hébergé sur un serveur dédié.

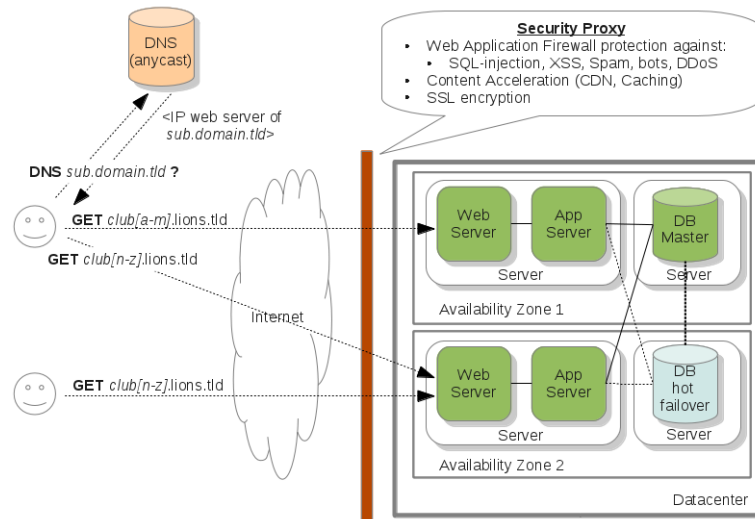

Fig. 1 – Figure 1 : Vue d'ensemble technique de l'architecture

Comme décrit sur la figure *Figure 1*, l'architecture peut facilement faire face à un nombre de clubs croissant en augmentant d'abord la capacité et la puissance des composants puis en les dupliquant :

Augmentation de capacité (alias évolutivité verticale) Comme l'infrastructure est virtualisée, dès que la charge ou le nombre de clubs augmente, la capacité des serveurs (c-à-d. les machines virtuelles) sera augmentée en conséquence (en ajoutant plus d'espace disque, de CPU ou de RAM).

Augmentation de ressources (alias évolutivité horizontale) Mise à part l'augmentation de capacité, de nouveaux serveurs peuvent être déployés et complètement configurés en l'espace de quelques minutes. Les requêtes pour les clubs sont ensuite redirigées vers le serveur de nom en utilisant les DNS. Nous comptons pour cela sur un service DNS anycast globalement distribué.

L'augmentation des capacités de la couche web et applicative n'est pas complexe. En revanche, l'augmentation de capacité de la base de données est plus difficile. Actuellement, notre architecture supporte une réplique à chaud du serveur de base de données principal et plusieurs répliques en lecture seule (dans toutes les zones de disponibilité). Pour augmenter encore plus la capacité, il nous suffit donc simplement de déployer une seconde configuration similaire. Notre architecture peut donc facilement suivre la croissance des besoins de nos clients.

Sécurité

Notre infrastructure suit les meilleures pratiques en terme de sécurité. En effet, chaque serveur est tenu à jour, totalement patché et sécurisé (contrôle d'accès, pare-feu, etc.). Pour accroître encore plus le niveau de sécurité, un reverse proxy analyse chaque requête à destination de notre infrastructure :

- Un pare-feu web applicatif (WAF (Web Application Firewall)) surveille les requêtes au niveau applicatif et empêche différentes attaques comme les injections SQL, le XSS (Cross Site Scripting), les robots, les aspirateurs de contenu, les DDoS (Distributed Denial of Service), etc.
- Le proxy place les ressources statiques (images, fichiers CSS, JS, etc.) dans un cache globalement distribué (c.-à-d. un CDN (Content Delivery Network)) afin d'améliorer les performances des sites.
- Le proxy se charge aussi de la gestion SSL.

Le reverse proxy est pris en charge par un fournisseur tiers (principalement pour protéger notre infrastructure des DDoS).

Serveurs de noms (DNS)

Comme LionsBase est une application hébergée, elle a besoin de contrôler les paramètres DNS de votre domaine, ceci afin de garantir la sécurité (SSL, WAF, anti-DDoS, etc.) et d'offrir une bonne expérience à vos utilisateurs. À cette fin, vous n'avez qu'à changer les serveurs DNS utilisés par votre domaine auprès de la société gérant votre nom de domaine.

Surveillance

Chaque serveur est vérifié toutes les 5 minutes et des alertes sont envoyées en cas de problème.

Backup

Chaque serveur utilise des volumes de stockage par bloc (*block level storage volumes*) hautement disponibles qui peuvent être attachés à un serveur en fonction. Des clichés (*snapshots*) de chaque volume sont pris chaque jour et stockés hors-site (dans Amazon S3). Ces clichés, qui permettent de restaurer un serveur défaillant très rapidement, sont parfaitement adaptés à une récupération efficace en cas de désastre. Mis à part les clichés, des backups incrémentiels réguliers sont faits quotidiennement et stockés hors site sous une forme chiffrée (dans RackSpace CloudFile). L'historique maintenu est de 30 jours pour les backups et de 10 jours pour les clichés.

Échange d'information

La figure *Figure 2* montre le processus général lorsqu'un membre accepte de partager ses informations (veuillez lire la section *Échange d'information dans l'application mobile* pour plus de détails).

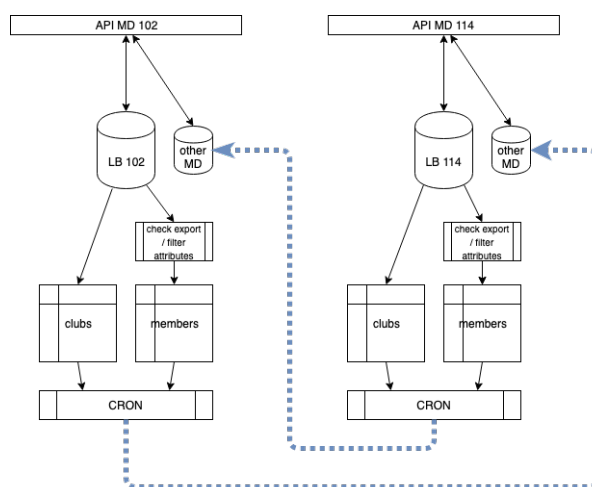

Fig. 2 – Figure 2 : Vue d'ensemble de l'échange d'information

Ce qu'il est vraiment important de comprendre, c'est que les données de LionsBase associées à un multi-district particulier sont complètement distinctes d'un autre multi-district. En bref, chaque multi-district gère sa propre base de données LionsBase, son code (application) et naturellement ses documents, images et photos, ...

Lorsque les membres choisissent de partager leurs informations, un fanion dans la base de données source marque cette décision, ainsi que la liste des champs supplémentaires qui peuvent être publiés. Une tâche quotidienne exporte les données correspondantes sous forme de fichier plat et le place dans un répertoire « d'importation » des zones protégées des autres multi districts où une autre tâche, d'importation cette fois, vient les lire pour les ajouter à la base de données LionsBase, dans une table séparée.

Note : Les membres qui changent d'avis et décident de ne plus partager leur profil verront leurs données supprimées des autres multi districts lors de la prochaine exécution de la tâche d'importation, soit un jour après.

2.1 Concepts clés

2.1.1 Site public

Par la suite aussi décrit comme le *Frontend*, le site public correspond à ce que les utilisateurs anonymes et les membres authentifiés voient lorsqu'ils visitent le site d'un club.

2.1.2 Intranet

Par la suite aussi décrit comme le *Frontend*, l'intranet est la sous-partie du site public dont les pages et le contenu ne sont disponibles que pour les membres authentifiés.

Les pages et contenus privés peuvent être définis n'importe où dans le site du club. Quelques pages sont communes à tous les clubs. Ce sont les pages relatives à LionsBase avec par exemple la liste des membres ou le comité avec un sélecteur permettant de montrer les comités passés ou futurs.

Rôles dans l'intranet

Une fois authentifiés, les membres reçoivent automatiquement un rôle « membre de leur club » qui permet au webmaster du club de publier du contenu pour eux uniquement.

Si le membre fait partie d'un comité à un quelconque niveau de la hiérarchie (club, zone, région, district ou multi-district), il reçoit automatiquement un rôle correspondant. Il existe deux rôles différents pour les membres du comité à chaque niveau. L'un pour les membres avec une fonction normale de comité (préfixé par « [C] » dans la liste des groupes d'utilisateurs disponibles pour la restriction d'accès) et l'autre pour les membres ayant une fonction spéciale au sein du comité (préfixé par « [CE] » dans la liste des groupes d'utilisateurs).

2.1.3 Site de gestion

Aussi connu sous le nom de *Backend* ou *backoffice*, le site d'administration est accessible aux utilisateurs autorisés en tapant `https://lionsbase.<votre-domaine>/typo3/` dans la barre d'adresse de votre navigateur (où `<votre-domain>` est `lionsclub.ch`, `lions.at`, ...).

Veillez lire le chapitre *Authentification dans LionsBase* pour apprendre à gérer votre site de club et les informations Lions.

Rôles dans le site de gestion

L'organigramme suivant montre les différents rôles associés à LionsBase :

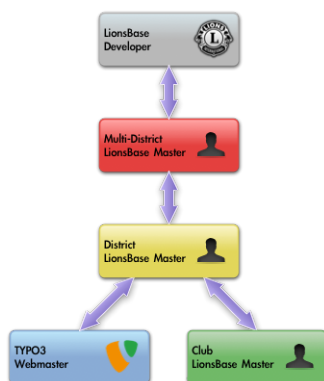

Webmaster TYPO3 Le webmaster TYPO3 est responsable pour le contenu du site du club. Ce rôle est fréquemment nommé « Éditeur TYPO3 » dans la littérature. Veuillez lire *Comprendre le rôle de Webmaster* pour de plus amples informations.

Gestion des informations du club et des membres Ce rôle donne au membre un accès aux informations du club et de ses membres. Certains champs peuvent cependant ne pas être disponibles parce qu'ils requièrent un niveau plus élevé, plus particulièrement le rôle de « LionsBase Administrator ». Ce rôle est également nommé « Club LionsBase Master » ou CLBM (Club LionsBase Master). Veuillez lire *Comprendre le rôle d'un Club LionsBase Master* pour de plus amples informations.

Gestion des actions sociales Ce rôle donne au membre le droit de gérer les actions sociales. Ce rôle peut être donné individuellement à un membre mais il sera néanmoins référencé comme Club LionsBase Master dans cette documentation. Veuillez lire *Comprendre le rôle d'un Club LionsBase Master* pour de plus amples informations.

Gestion des événements Ce rôle donne au membre le droit de gérer les événements. Ce rôle peut être donné individuellement à un membre mais il sera néanmoins référencé comme Club LionsBase Master dans cette documentation. Veuillez lire *Comprendre le rôle d'un Club LionsBase Master* pour de plus amples informations.

Administrateur LionsBase Uniquement disponible pour les districts ou les multi-districts, ce rôle est appelé « District LionsBase Master » ou DLBM (District LionsBase Master) pour les districts et « Multi-District LionsBase Master » ou MDLBM (Multi-District LionsBase Master) pour la totalité du multi-district. Veuillez lire *Comprendre le rôle District LionsBase Master* et *Comprendre le rôle Multi-District LionsBase Master* pour de plus amples informations.

2.2 À propos de la sécurité

2.2.1 Accès SSL

LionsBase délivre toutes les pages au travers d'un canal SSL (communément reconnu comme le préfixe « <https://> » dans l'URL) :

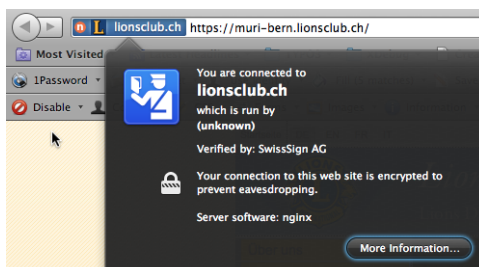

2.2.2 Information du club et des membres

Ni les informations du club, ni les données des membres ne sont rendues visibles à moins que le *webmaster du Club Lions ou Leo* ne les ait explicitement autorisées en modifiant la configuration des plugins correspondants :

- *Configurer le plugin des informations du club*
- *Configurer le plugin des membres*
- *Configurer le plugin du comité*

2.2.3 Pages et contenu

L'accès aux pages et même aux éléments de contenu au sein d'une page peut être restreint. C'est une fonctionnalité standard de TYPO3, le Système de Gestion de Contenu (SGC) utilisé pour générer les sites. LionsBase s'intègre dans la couche de sécurité de TYPO3 et assigne de façon transparente *des rôles aux membres authentifiés*.

2.3 TYPO3 et LionsBase

LionsBase a démarré comme une application web autonome. Au fil des ans, le besoin de contenu personnalisé, de listes de documents à télécharger et de galeries de photos s'est fait sentir au point que nous avons décidé d'utiliser le CMS (Content Management System) TYPO3 pour permettre à chaque webmaster LionsBase de gérer la présence internet de son club.

Les quelques sections suivantes devraient vous aider à acquérir les concepts de base de TYPO3. De la documentation complémentaire est disponible sur [le site officiel de TYPO3](#).

2.3.1 Comprendre le backoffice de TYPO3

1. Lorsque vous vous authentifiez la première fois, l'écran est par défaut divisé en deux sections. Sur la gauche nous avons le menu TYPO3 et sur la droite une description de chaque élément du menu. Ces entrées de menu sont parfois appelées « modules Backend » ou « modules ».
2. L'arborescence des pages est placée vers le milieu de l'écran lorsque l'élément de menu sélectionné (le module) a besoin d'accéder aux pages ; ce qui est typiquement le cas lorsque vous utilisez les modules « Page » ou « Liste », tous deux placés sous « Web ». Dans cette documentation nous faisons référence aux modules en utilisant leur nom complet comme « Web > Page » ou « Web > Liste ». L'arborescence des pages montre une vue hiérarchique des pages et des répertoires de votre site.
3. Dans l'arborescence des pages, cliquez sur le titre d'une page. La large section sur la droite montre la zone de contenu. Elle liste les éléments de contenu de la page correspondante. Elle montrera différents types d'informations en fonction de l'élément de menu (module) sélectionné sur la gauche.

4. La vue liste (Web > Liste) montre une liste d'enregistrements de base de données associés à la page ou au répertoire (en fait, les répertoires sont des pages TYPO3 normales mais dont le type est « répertoire »). Les vues page et liste sont utilisées fréquemment dans le backoffice TYPO3. Comme règle de base, vous aurez à passer en mode Web > Liste à chaque fois que vous devrez gérer des news ou des informations LionsBase (données des membres, actions sociales, événements, ...).

2.3.2 Comprendre le menu du backoffice de TYPO3

Le backoffice de TYPO3 a de nombreuses options de menu. Les administrateurs LionsBase font de leur mieux pour ne montrer que les options dont vous êtes supposés avoir besoin. Les options de menu vont maintenant être résumées.

Rubrique Web

Page Page est la vue la plus simple d'une page dans TYPO3. Elle montre la structure du gabarit ou la mise en page en colonnes d'une page et l'agencement des éléments de contenu dans une page. Utilisez-la pour préparer et modifier le contenu que vous voulez montrer sur votre site.

Liste Liste montre une liste de tous les éléments présents sur une page et/ou tous les enregistrements d'un dossier. Utilisez ce module lorsque vous ajoutez des contenus de type news, des actions sociales, des événements de calendrier ou lorsque vous travaillez comme administrateur LionsBase pour gérer toutes les sortes d'informations LionsBase.

Rubrique Fichier

Fichiers Fichiers ouvre une arborescence des répertoires et fichiers stockés dans TYPO3. Utilisez ce module pour charger des fichiers dans un espace de stockage en ligne pour votre site. Nous vous conseillons de créer et d'organiser des répertoires pour vous assurez de garder une vue d'ensemble des différentes ressources (documents, images) que vous chargez. Il est utile de savoir que les documents que vous stockez sont automatiquement protégés contre un accès direct, ce qui vous permet de donner accès à certaines informations confidentielles que vous pourriez avoir dans certains documents aux membres et groupes de membres que vous souhaitez.

Rubrique LionsBase

Synchronisation Oak Brook Le module « Synchro Oak Brook » est utilisé pour surveiller la synchronisation des données LionsBase vers la base de données du Lions Clubs International située à Oak Brook (USA) et à manuellement résoudre les conflits, si nécessaire.

Rubrique Outils Utilisateur

Configuration utilisateur Configuration utilisateur vous permet de changer votre mot de passe ou la langue de l'interface. De plus, cela vous permet de changer le module par défaut qui est sélectionné lorsque vous vous connectez au backoffice ainsi que de personnaliser d'autres paramètres avancés.

Rubrique Direct Mail

Direct Mail Le module Direct Mail est utilisé pour préparer l'envoi de newsletters, choisir la liste des destinataires et planifier la distribution de votre newsletter.

Listes de destinataires Listes de destinataires est utilisé pour gérer les groupes de destinataires de vos newsletters. Vous pouvez facilement préparer des listes ciblant les membres de votre club, les membres du comité ou pratiquement n'importe quel groupe de membres Lions et non Lions.

Vous trouverez de plus amples informations sur les newsletters *dans le chapitre correspondant*.

Deuxième partie

Membre

3.1 Authentification dans LionsBase

LionsBase utilise un mécanisme d'authentification central pour permettre aux membres de s'authentifier dans les parties privées en utilisant systématiquement le même nom d'utilisateur (leur adresse e-mail) et leur mot de passe personnel.

Les droits d'accès effectifs pour les différents modules LionsBase sont calculés pendant la phase d'authentification et mis à jour au besoin. Ce mécanisme permet de s'assurer par exemple que des pages dont l'accès n'est autorisé qu'aux membres du comité ne seront effectivement visibles que si le membre fait partie de ce comité au moment où il s'authentifie.

3.1.1 Authentification dans l'intranet

La partie intranet du site est accessible à chaque membre en cliquant sur l'icône de cadenas () en haut à droite du site. Un écran d'authentification est alors montré et, pour les membres déjà authentifié, un lien est proposé pour terminer leur session :

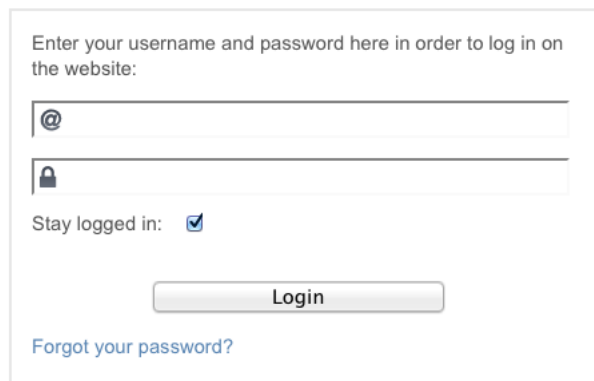

Enter your username and password here in order to log in on the website:

@

🔒

Stay logged in:

Login

[Forgot your password?](#)

Le nom d'utilisateur à utiliser est votre adresse e-mail principale et le mot de passe est votre mot de passe personnel. Si vous ne vous rappelez pas votre mot de passe ou que vous êtes nouveau membre de votre club, vous pouvez cliquer sur le lien *Mot de passe oublié ?* et suivre les instructions pour le réinitialiser.

Garder la session active

Si elle est cochée, la case à cocher « Rester connecté » stockera une date d'expiration correspondant à une semaine dans le cookie de session. Cette option ne doit évidemment être activée que sur vos ordinateurs personnels. La prochaine fois que vous visiterez votre site de club, vous devriez être automatiquement authentifié.

Mot de passe personnel

Votre mot de passe est personnel et ne devrait pas être donné à d'autres. Si vous cherchez de l'aide, votre *Club* (en tant que membre) ou votre *District* LionsBase Master (en tant que *Webmaster* ou *Club LionsBase Master*) sera en mesure de simuler votre compte que ce soit au niveau *Frontend* ou *Backend* grâce à une caractéristique unique de LionsBase. C'est la raison pour laquelle vous ne devriez jamais avoir besoin de divulguer votre mot de passe personnel ou vous inciter à le définir simplement et facile à deviner.

3.2 Récupérer le mot de passe

Les mots de passe ne peuvent pas être récupérés parce qu'ils sont cryptés dans la base de données LionsBase. Cependant, le lien « Mot de passe oublié? » sur l'écran d'authentification (voir le *chapitre précédent*) permet au membre de recevoir un lien privé lui permettant de réinitialiser son mot de passe en fournissant son nom d'utilisateur, c'est-à-dire son adresse e-mail telle que stockée dans LionsBase :

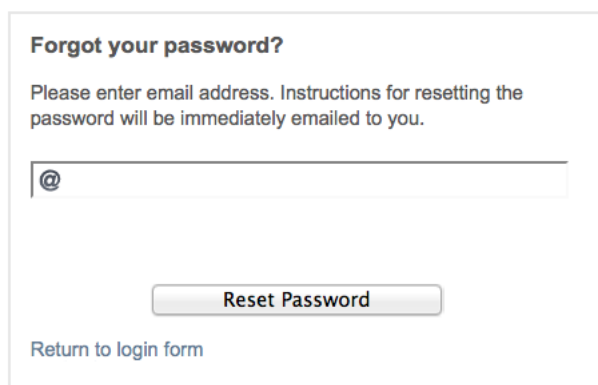

Veillez noter : Si vous avez été autorisé à accéder au site de gestion LionsBase, ce même assistant vous permet de réinitialiser votre mot de passe d'accès puisque les informations de connexion sont partagées par les différents formulaires d'authentification.

3.2.1 Directives de mot de passe

Même aujourd'hui avec le grand nombre de comptes et de sites sur lesquels nous sommes toutes et tous enregistrés, le choix d'un bon mot de passe reste pour beaucoup quelque chose de compliqué. En effet, cette grande quantité de comptes utilisateurs que nous possédons peut également être l'une des raisons pour laquelle de nombreuses personnes choisissent mal leur mot de passe. Les quelques astuces suivantes sont destinées à vous aider à choisir un mot de passe valable.

Faites :

- Choisissez un mot de passe avec une combinaison de lettres majuscules et minuscules, des chiffres et des symboles tels que @ # \$ % ^ & () _ +. Soyez néanmoins attentifs au fait que certains signes de ponctuation peuvent être difficiles à taper sur des claviers étrangers ;
- Choisissez un mot de passe contenant au moins huit caractères.

Ne faites pas :

- **Utiliser des mots de passe faciles à deviner tels que :**
 - Votre nom d'utilisateur ou vos nom et prénom ;
 - Le nom de votre président de club ou similaire ;
- Un mot de dictionnaire courant.

Votre mot de passe est votre césame pour accéder aux informations utiles et précieuses stockées dans LionsBase. Nous savons qu'imposer l'utilisation d'un mot de passe trop complexe peut gêner certaines personnes, et c'est pourquoi nous préférons vous permettre de choisir votre propre mot de passe à votre convenance. C'est pourquoi nous vous prions de le choisir judicieusement. Le chapitre suivant vous donne des informations supplémentaires sur *la façon dont est calculée la complexité du mot de passe* dans LionsBase.

Encore une fois, les mots de passe dans LionsBase sont cryptés de façon forte et ne peuvent par conséquent pas être récupérés, même par les développeurs. De plus, LionsBase offre des mécanismes pour permettre à vos administrateurs de vous aider sans jamais avoir à vous demander votre mot de passe ; ceci grâce à des fonctions d'emprunt d'identité.

3.3 Mettre à jour son profil

Après vous être authentifié avec succès, vous aurez accès à un lien vous permettant de mettre à jour votre profil. En tant que membre vous n'êtes pas autorisé à mettre à jour n'importe quelle information vous concernant, ceci afin d'éviter des pertes potentielles de données critiques. S'il est nécessaire de modifier l'une ou l'autre information qui n'est pas proposée dans l'édition de votre profil, vous devez prendre contact avec votre *Club LionsBase Master* (typiquement votre secrétaire de club).

3.3.1 Changer le mot de passe

Ce formulaire vous permet de facilement changer votre propre mot de passe :

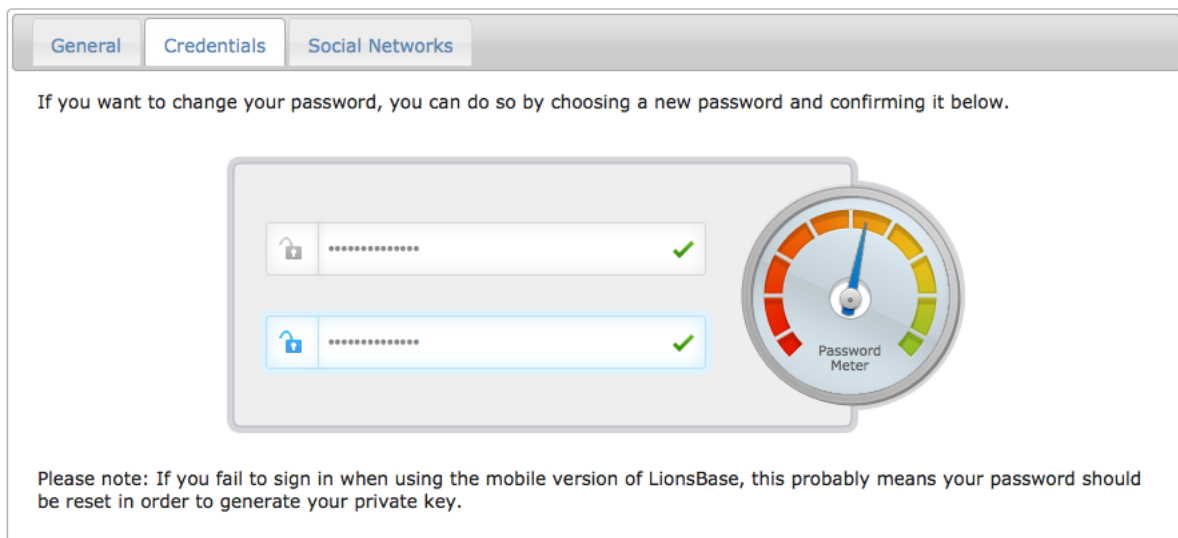

Lors de l'enregistrement, votre mot de passe sera utilisé pour générer une clef privée nécessaire pour vous permettre d'utiliser *LionsBase Mobile*.

Complexité du mot de passe

LionsBase a la responsabilité envers les utilisateurs de leur dire avec précision à quel point leur mot de passe est bon.

- Si votre mot de passe est de 8 caractères et qu'il n'est formé que de lettres minuscules, vous devez le rendre meilleur, peut-être en ajoutant un nombre et plus de caractères.
- Si votre mot de passe est de 25 caractères mais ne contient aucun nombre, une politique de sécurité de mot de passe ne devrait pas vous forcer à en ajouter un, car votre mot de passe est assurément très sûr.

La bibliothèque externe que LionsBase utilise pour calculer la complexité d'un mot de passe vise à fournir une bonne mesure de la complexité du mot de passe pour les sites et à conseiller les utilisateurs sous la forme d'une gauge, pour faire respecter une complexité minimale pour des raisons de sécurité.

Votre mot de passe doit contenir au minimum 8 caractères et avoir une complexité de 70% sur la gauge. Veuillez lire *les directives de mot de passe* pour quelques conseils sur comment choisir un bon mot de passe.

La bibliothèque que nous utilisons fournit un site de démo où vous pouvez taper un mot de passe et vérifier à quel point il est réellement complexe : <https://danpalmer.me/jquery-complexify/>.

3.4 Demander de l'aide

Au cas où vous avez besoin d'assistance en utilisant LionsBase ou si vous découvrez un problème, LionsBase vous permet facilement de contacter la personne responsable (d'après le *diagramme des rôles*).

La façon la plus simple est d'ouvrir le site de votre club, de vous assurer que *vous êtes authentifié*, et de cliquer sur le lien « Contact » au bas de la page :

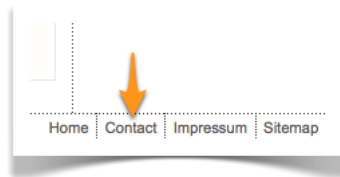

4.1 Bien démarrer

En tant que membre authentifié, vous pouvez visiter n'importe quel site de club au sein de votre multi-district et avoir accès aux pages privées (en fonction des restrictions d'accès actives).

La liste des futurs événements d'un club est en faite légèrement différente si vous êtes authentifié. En effet, cette liste d'événements contiendra également toutes les entrées de l'agenda qui vous ciblent spécifiquement ou pour lesquelles vous avez mis à jour votre statut de participation.

Cependant, si vous naviguez sur votre propre site de club tout en étant authentifié, ça ne vous évitera pas de devoir d'abord afficher le calendrier d'un club voisin, depuis son propre site, pour pouvoir participer à l'un de leurs événements publics. La raison est que le calendrier personnel, tel qu'affiché au sein de votre propre club, ne montre que les événements de votre propre club et les événements publics (ou ciblés) de votre zone, région, district et finalement multi-district mais pas des clubs voisins.

Veuillez continuer la lecture pour apprendre comment vous pouvez vous *inscrire à un événement*.

4.2 S'inscrire aux événements

Afin d'informer l'organisateur de votre présence (ou absence) à un événement, vous devez respecter certaines conditions :







- Vous affichez la liste des événements à venir tout en étant authentifié
- Votre *webmaster* a activé l'option vous permettant de montrer mon statut d'inscription (voir le chapitre *Configurer le plugin des événements*)

Si c'est le cas, la dernière colonne vous montrera deux icônes ; la première () reflète votre statut et la seconde



() vous permet de montrer un résumé des inscriptions.

L'icône de statut sera en fait l'une de celles-ci :

Icône	Description
	Vous participez à l'événement
	Vous participez à l'événement et il y a des questions associées
	Vous ne participez pas à l'événement
	Vous ne participez pas à l'événement et il y a des questions associées
	Vous n'avez pas encore répondu si vous participez
	Vous n'avez pas encore répondu si vous participiez et il y a des questions associées

4.2.1 Icônes dans la dernière colonne

Nous avons expliqué que la dernière colonne montre deux icônes, l'une pour indiquer votre statut d'inscription



et l'autre pour afficher le résumé des inscriptions ().

Les conditions d'affichage sont en fait un peu plus élaborées :

- Si l'événement n'autorise pas les inscriptions, vous ne verrez évidemment pas l'icône de statut d'inscription ;
- Si vous n'êtes pas ciblé par l'événement – c'est-à-dire que l'événement n'est pas « public », n'est pas lié à votre club ou cible des membres dont les fonctions sont différentes des vôtres – vous ne verrez ni l'icône de statut d'inscription ni celle de résumé des inscriptions.

L'icône de résumé des inscriptions est supprimée si vous n'êtes pas ciblé par un événement pour s'assurer que l'accès est restreint pour les événements ne vous concernant pas.

4.2.2 Mettre à jour son inscription

Pour mettre à jour votre inscription, cliquer sur l'icône de statut. Une fenêtre s'affichera et vous permettra de mettre à jour votre inscription et éventuellement d'y ajouter un commentaire.

De plus, si l'événement possède des questions associées et que vous participez, un formulaire vous permettra d'y répondre.

Indication : Vous pouvez aussi mettre à jour votre inscription en déplacement depuis *LionsBase Mobile*.

4.2.3 Date d'échéance

Vous pouvez mettre à jour votre inscription soit jusqu'au jour précédent le début de l'événement, soit jusqu'à la date fixée par le LionsBase Master.

4.3 Résumé des inscriptions

Le résumé des inscriptions montre une liste de tous les membres ayant répondu ainsi que quelques informations supplémentaires comme leurs numéros de téléphone, le nom du club, leur statut d'inscription et un commentaire facultatif.

La liste est triée par état d'inscription (présent puis absent) et ensuite par nom du membre.

4.3.1 Liste des membres sans inscription

La liste est étendue pour montrer tous les membres ne s'étant pas encore inscrits si :

- L'événement est associé à un club, *ou*
- L'événement est configuré pour que les membres ciblés soient censés participer.

4.3.2 Exporter le résumé des inscriptions

À la fin de la liste vous trouvez un bouton d'exportation qui génère une feuille de calcul Excel 2007 (*.xlsx) à partir du résumé des inscriptions :





Cette exportation contient certaines informations des membres, l'état de l'inscription, les commentaires facultatifs et les réponses aux questions associées à l'événement correspondant.

4.4 Accéder aux calendriers

Chaque site LionsBase met à disposition une page publique contenant le plugin de calendrier. Le *Webmaster* peut ensuite le configurer pour inclure un nombre arbitraire de sources de calendriers. De plus, des options du plugin vous permettent de récupérer les événements et de les stocker dans votre propre logiciel ou application mobile de calendrier (p. ex. iCal/Calendrier, Microsoft Outlook, Sunbird).

La première façon de récupérer les détails d'un événement est de cliquer sur l'icône  à côté de l'événement :

Date	Time	Description	Location
 Mon 20/08/12	18:30 21:00	Abendmeeting Nestlé - von der Grundlagenforschung zur personalisierten Ernährung	Clublokal 

Cette action devrait automatiquement ouvrir votre application préférée de calendrier et ajouter une nouvelle entrée à votre calendrier par défaut. Les détails de l'événement correspondant sont *téléchargés* et sont donc *déconnectés* de l'événement original. Si certaines informations changent (comme la date et l'heure), l'événement téléchargé ne sera pas mis à jour.

4.4.1 Synchroniser les événements

Une autre option est de *s'abonner* au calendrier directement. Cela permet de s'assurer que le calendrier local est toujours synchronisé avec le calendrier LionsBase correspondant.

La démarche exacte pour s'abonner à un calendrier peut varier d'une application à une autre mais typiquement elle passe par la création d'un nouveau calendrier qui est lié à une URL publique. Si vous utilisez iCal/Calendar, une entrée de menu est dédiée à cette opération :

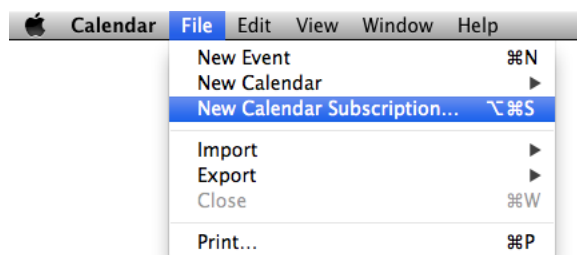

et demande ensuite l'URL du calendrier :

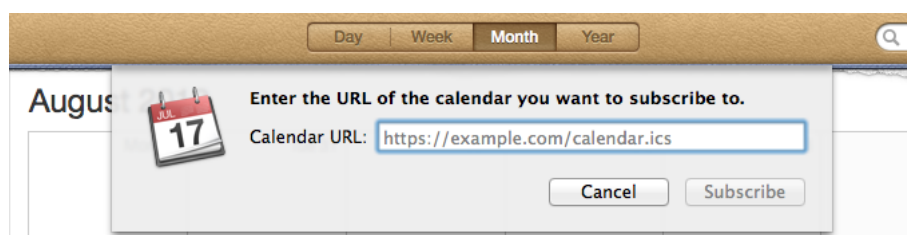

LionsBase rend cette opération encore plus facile en tirant partie du schéma d'URI `webcal://`. En effet, un lien utilisant ce préfixe (en opposition aux classiques `http://` ou `https://`) demande à votre navigateur de lancer l'application de calendrier par défaut et de *s'abonner* à l'URL au lieu de télécharger le calendrier.

Vous pouvez voir l'un de ces deux boutons à la fin de la liste des événements, selon que vous êtes authentifié (à gauche) ou pas (à droite) :



Le calendrier des membres authentifiés contient tous leurs événements personnels et sera par conséquent probablement beaucoup plus intéressant que le calendrier public. Veuillez noter que l'URL de calendrier une fois authentifiée doit être considérée comme « privée » et ne devrait jamais être partagée avec d'autres personnes.

Si pour une quelconque raison le lien `webcal://` ne devait pas être supporté par votre environnement, vous devriez effectuer un clic droit sur le bouton, choisir de copier l'URL et ensuite manuellement créer un abonnement au calendrier dans votre application préférée de gestion des calendriers.

Troisième partie

Webmaster

Vous êtes le webmaster de votre club et vous souhaitez rapidement comprendre comment publier du contenu sur votre site :

En savoir plus :

5.1 Comprendre le rôle de Webmaster

Le webmaster (aussi connu sous le nom d'Éditeur Web) est la personne qui a principalement à gérer le contenu du site du Lions Club. Il est responsable de la publication des news, des photos, des articles, des rapports d'activité ainsi que de la préparation et de l'envoi des newsletters.

Comme montré sur le diagramme suivant, lorsque le webmaster a besoin d'aide, il peut prendre contact avec son *Club* ou son *District* LionsBase Master.

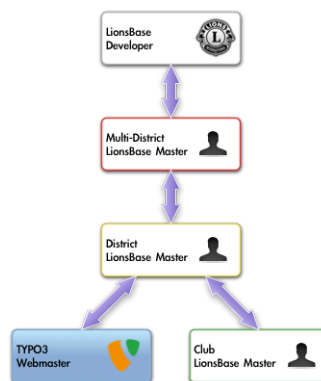

Veillez noter : Le rôle « Webmaster » peut en fait être attribué soit comme de « Niveau 1 » ou de « Niveau 2 ». Veuillez lire le chapitre *Niveaux de webmaster* de la partie *District LionsBase Master* pour plus de renseignements.

5.2 Authentification dans LionsBase

LionsBase utilise un mécanisme d'authentification central pour permettre aux membres de s'authentifier dans les parties privées en utilisant systématiquement le même nom d'utilisateur (leur adresse e-mail) et leur mot de passe personnel.

Les droits d'accès effectifs pour les différents modules LionsBase sont calculés pendant la phase d'authentification et mis à jour au besoin. Ce mécanisme permet de s'assurer par exemple que des pages dont l'accès n'est autorisé qu'aux membres du comité ne seront effectivement visibles que si le membre fait partie de ce comité au moment où il s'authentifie.

5.2.1 Authentification dans le site de gestion

Le site d'administration est accessible aux utilisateurs autorisés en tapant `https://lionsbase.<votre-domaine>/typo3/` dans la barre d'adresse de votre navigateur (où `<votre-domaine>` est `lionsclub.ch`, `lions.at`, ...). Cela affiche l'écran d'authentification backoffice :

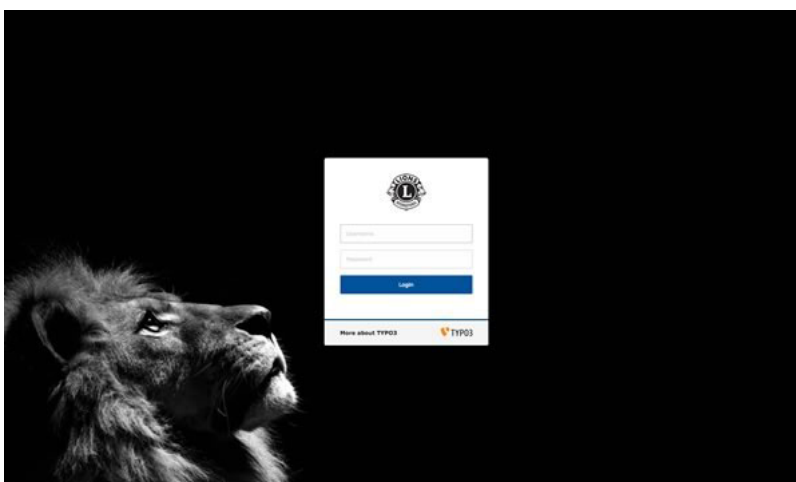

Les membres autorisés peuvent s'authentifier en utilisant leur nom d'utilisateur (qui est une adresse e-mail) et leur mot de passe personnel. Si le mot de passe a été oublié, *la procédure* est la même que lors d'une authentification dans l'intranet.

Personnaliser le site du club

6.1 Trouver les pages web

Lorsque vous utilisez le module Web > Page, la page d'accueil de votre site est symbolisée par une icône de globe terrestre dans l'arborescence des pages :

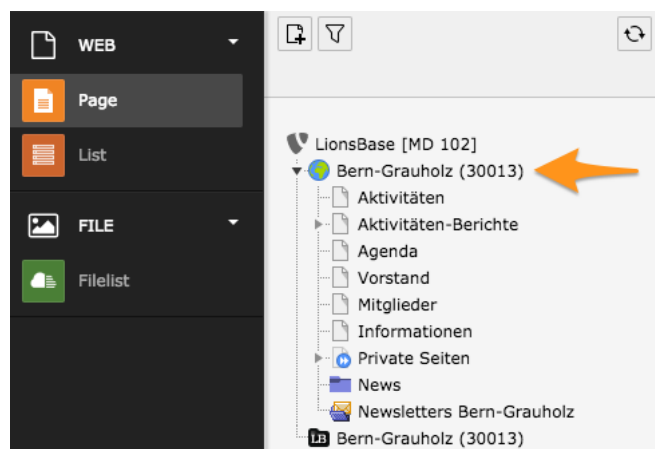



6.2 Opérations TYPO3 classiques

Cette section vous donne quelques informations de base sur les opérations TYPO3 classiques :

6.2.1 Créer une nouvelle page

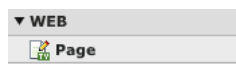
Avant toute chose, assurez-vous de sélectionner Web > Page dans le menu de gauche :



Dans l'arborescence, cliquez sur l'icône . Ceci aura comme effet d'afficher une seconde barre d'outils avec quelques types de pages communément utilisés lors de la création d'une nouvelle page. Comme vous voulez certainement créer une page standard, cliquez avec le bouton gauche sur la première icône de type de page et tout en maintenant le bouton de votre souris enfoncé, glissez-la dans l'arborescence des pages existantes jusqu'à la position désirée :

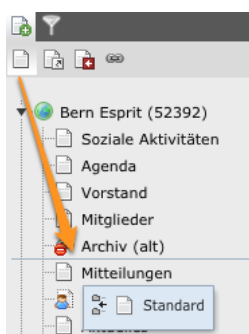

La ligne bleue montre l'endroit où la page va être ajoutée. Dans ce cas, directement après « Archiv (alt) ». Si vous souhaitez ajouter une page comme sous-page d'une autre page, lâchez le bouton de votre souris au-dessus la page en question.

Lorsque vous lâchez l'icône de page, une nouvelle page est créée dans l'arborescence des pages et son titre passe en mode édition (un état que vous pouvez accéder à tout moment en double-cliquant sur le titre d'une page) :

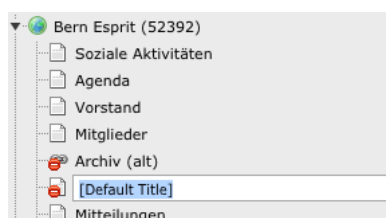

À cette étape, taper un texte et valider avec ENTRER.

La page va en fait rester invisible dans le site aussi longtemps que le symbole « interdit » est affiché sur l'icône de la page : . Une fois que vous avez ajouté du contenu à votre page et que la page est prête à être publiée, faites un clic gauche sur l'icône de la page et choisissez « Activer »

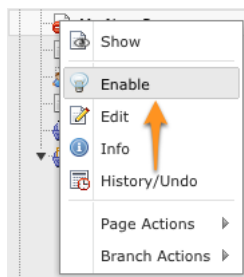

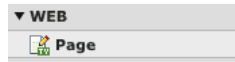

6.2.2 Ajouter du contenu à une page

Avant toute chose, assurez-vous de sélectionner Web > Page dans le menu de gauche :

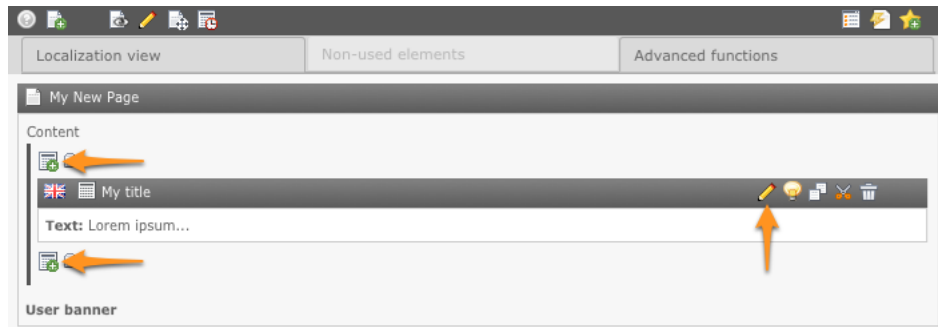

Sélectionnez ensuite dans l'arborescence des pages, la page pour laquelle vous désirez ajouter du contenu. Vous verrez alors votre page et ses éléments de contenus existants :



L'icône  est utilisée pour ajouter un élément de contenu avant ou après un bloc de contenu existant tandis que les éléments de contenu existants affichent l'icône  pour vous permettre de les modifier.

Lorsque vous ajoutez un élément de contenu, vous devez choisir son type :

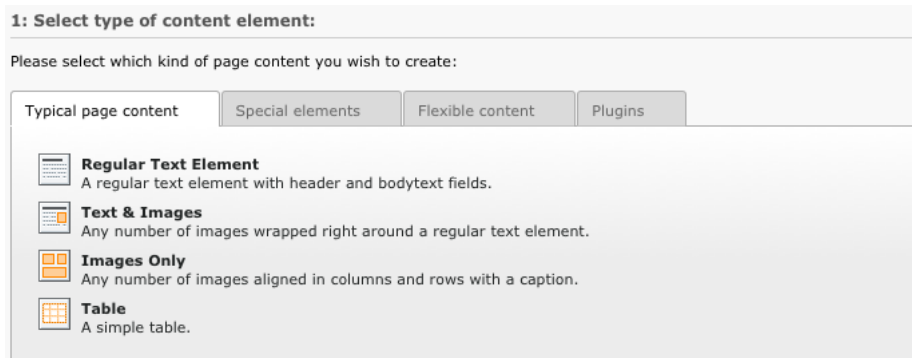

6.2.3 Importer du contenu de MS Word



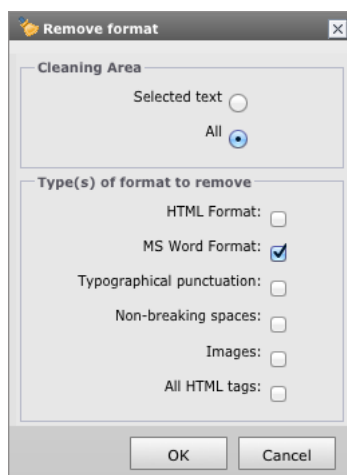

Lorsque vous copiez du contenu de Microsoft Word, vous avez un risque de copier par la même occasion des paramètres de formatage non-souhaités qui peuvent désorganiser l'aspect de votre site. Ceci est dû au fait que Microsoft Word ajoute de nombreuses informations internes de formatage dans le texte copié.

Afin de « nettoyer » le contenu que vous collez dans votre site TYPO3, veuillez toujours utiliser le bouton « Supprimer le formatage » de la barre d'outils de l'éditeur de texte (). Choisissez ensuite de supprimer le formatage MS Word :



6.2.4 Changer la structure d'une page

LionsBase fournit 4 gabarits différents (en réalité cela peut varier légèrement dans votre instance personnelle de LionsBase mais le concept reste le même) :

Structure / Gabarit	Description
	2 colonnes de contenu (le menu de navigation sur la gauche et une zone large de contenu arbitraire).
	2 colonnes de contenu avec bannière (le menu de navigation sur la gauche et une zone large de contenu arbitraire. En sus, une bannière ou image est ajoutée. La bannière devrait idéalement faire 940x100 pixels).
	3 colonnes de contenu (le menu de navigation sur la gauche, une zone large de contenu arbitraire et une zone étroite sur la droite).
	3 colonnes de contenu avec bannière (le menu de navigation sur la gauche, une zone large de contenu arbitraire et une zone étroite sur la droite. En sus, une bannière ou image est ajoutée. La bannière devrait idéalement faire 940x100 pixels).

Pour choisir une mise en page, veuillez sélectionner la page dans l'arborescence des pages et la modifier avec l'icône  de la barre d'outils, en haut de l'écran :



Sélectionnez ensuite l'onglet « Apparence », choisissez la mise en page (un gabarit) que vous souhaitez pour la page correspondante et sauvegarder vos changements comme d'habitude.

6.2.5 Restreindre l'accès à un groupe d'utilisateurs

TYPO3 vous permet de restreindre l'accès aux pages ou aux éléments de contenu. La restriction d'accès à une page rendra celle-ci totalement indisponible si les conditions d'affichages ne sont pas remplies. Si par contre vous restreignez l'accès à un élément de contenu particulier, les restrictions ne s'appliqueront bien évidemment que sur le bloc correspondant, ce qui vous permet d'afficher ou de masquer des éléments d'une page en fonction des restrictions que vous mettez en place.



Les types de conditions sont :

Date de début et/ou de fin La page ou le contenu sera visible à partir de ou jusqu'à une certaine date et heure.

Cacher à la connexion La page ou le contenu sera masqué dès qu'un membre est authentifié (et donc a accès à l'intranet LionsBase). En pratique cette « restriction » permet d'afficher du contenu que lorsqu'un utilisateur anonyme visite le site.

Afficher à toutes les connexions C'est la règle contraire, la page ou le contenu sera accessible dès lors qu'un membre est authentifié.

Restreindre l'accès à un groupe d'utilisateurs Seulement valable pour les membres authentifiés. En plus, les membres doivent faire partie du groupe correspondant pour que la condition soit respectée.

Utilisez l'icône  pour modifier une page ou un élément de contenu. L'icône  pour la page est placé dans la barre d'outils, en haut de l'écran :

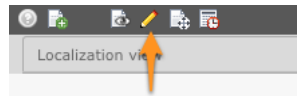

Ouvrez l'onglet « Accès » (qui est soit l'un des premiers onglets ou pour une page le dernier présent) :

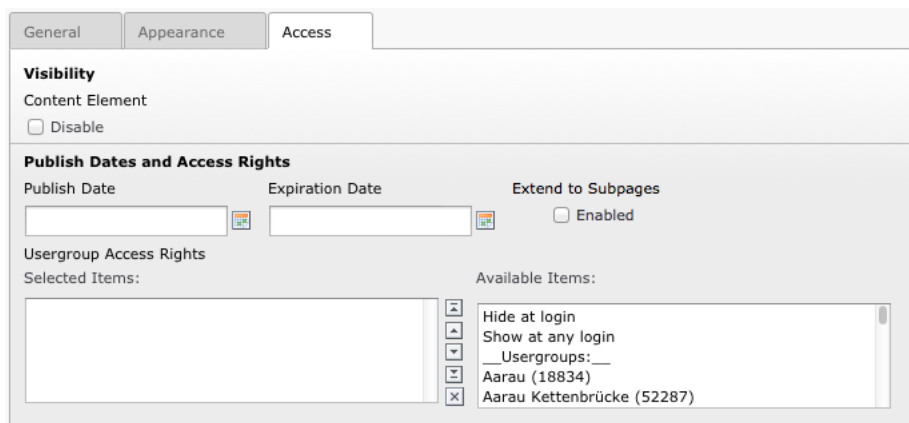

Sélectionnez les conditions qui doivent être respectées et sauvegardez vos changements en cliquant sur l'une des icônes de sauvegarde  de la barre d'outils.

Lors de l'édition des droits d'accès pour **une page**, la case « Étendre aux sous-pages » vous permet d'hériter automatiquement des restrictions d'accès sur les sous-pages. Veuillez continuer de lire pour plus de détails sur l'*Héritage d'accès*.

Indication visuelle d'une restriction d'accès

TYPO3 donne une indication visuelle qu'une page a des restrictions d'accès :

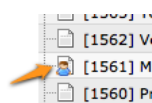

Vous pouvez survoler l'icône de la page avec votre souris dans l'arborescence des pages pour afficher une info-bulle avec une vue d'ensemble pratique des restrictions d'accès :

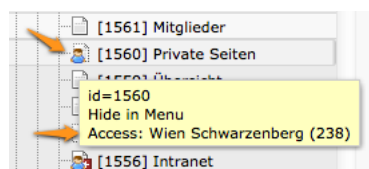

Dans cet exemple, l'accès à la page est limité aux membres du [LC Wien Schwarzenberg](#).

De manière analogue, si vous définissez des restrictions d'accès sur les éléments de contenu eux-mêmes, TYPO3 indiquera également cette restriction avec la superposition d'une icône de personne sur l'icône de l'élément de contenu correspondant :

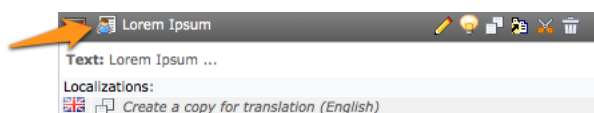

Malheureusement, l'info-bulle d'un élément de contenu protégé ne donne pas d'indication sur les restrictions d'accès comme c'était le cas avec les pages ; il faut donc éditer l'élément de contenu pour les contrôler.

Groupes d'utilisateurs

LionsBase crée automatiquement quelques groupes prédéfinis :

- Un groupe pour tous les membres actifs d'un club. Le libellé d'un groupe est simplement le nom du club.
- Un groupe pour tous les membres du comité actifs d'un club. Le libellé du groupe est le nom du club préfixé par « [C] » qui veut dire « comité ».
- Un groupe pour tous les membres du comité actifs d'un club mais avec des fonctions spéciales. Le libellé du groupe est le nom du club préfixé par « [CE] » qui veut dire « comité étendu ».

Si vous sélectionnez plus d'une condition, n'importe laquelle des conditions devra être respectée (disjonction).

Des groupes d'utilisateurs spéciaux peuvent être disponibles pour les membres ayant une fonction Lions spécifique (p. ex. « Gouverneur de District »). Veuillez lire le chapitre [Groupe d'utilisateurs Frontend](#) pour de plus amples informations.

Héritage d'accès

Imaginez la structure de pages suivante :

```

Page d'accueil
|— Page 1
|— Page 2
|   |— Page 2.1
|   `— Page 2.2
`— Page 3
    
```

Si vous mettez une restriction d'accès « Afficher à toutes les connexions » sur la « Page 2 », les membres qui ne sont pas authentifiés verront une liste de pages raccourcie :

```

Page d'accueil
|— Page 1
`— Page 3
    
```

alors que les membres authentifiés verront la structure complète.

Comme règle de base, vous devriez *toujours* cocher la case « Étendre les droits aux sous-pages » lorsque vous définissez des restrictions d'accès sur les pages ayant des sous-pages, dans un souci de garder un héritage de droits d'accès simple et logique.

Maintenant imaginez qu'en plus de la restriction « Afficher à toutes les connexions » sur la « Page 2 », vous mettez une restriction « Wien Schwarzenberg » sur la « Page 2.1 ». Les membres authentifiés qui **ne sont pas** membres du LC Wien Schwarzenberg verront la liste de pages suivante :

Page d'accueil
 |— Page 1
 |— Page 2
 | `— Page 2.2
 `— Page 3

Comme escompté, la « Page 2.1 » est masquée et inaccessible.

C'est la raison pour laquelle vous devriez prêter attention à définir des restrictions d'accès allant de très permissif à très précis au fur et à mesure que vous vous déplacez en profondeur dans la hiérarchie de pages et non pas en sens inverse.

6.2.6 Copier ou déplacer du contenu

Pour copier du contenu dans votre site, vous devez utiliser le presse-papiers de TYPO3.

Pour déplacer et réorganiser des blocs de contenu dans votre site, vous pouvez soit utiliser le presse-papiers de TYPO3 ou effectuer une opération de drag-and-drop. Veuillez noter que le drag-and-drop est limité à la réorganisation de blocs de contenu au sein de la même page.

Utiliser le presse-papiers

Vous pouvez copier ou déplacer des éléments de contenu à l'aide des icônes de contrôle qui s'affichent en haut à droite au passage de la souris sur la barre de titre de l'élément correspondant :



Cliquez soit sur l'icône de copie (📄) ou sur celle de déplacement (👉) pour placer le contenu dans le presse-papiers.

Naviguez ensuite à l'endroit où vous voulez insérer le contenu du presse-papiers (ça peut être sur une autre page évidemment) et cliquez sur l'icône pour coller le contenu (📄). Votre élément de contenu a maintenant vraiment été copié ou déplacé.

Utiliser le drag-and-drop

Cliquez avec le bouton gauche sur un bloc de contenu et effectuez un drag and drop sur la page :

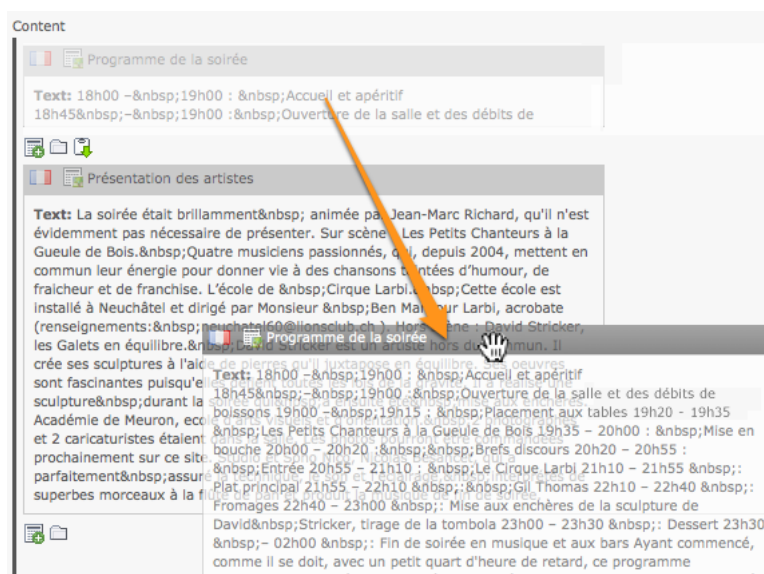

6.2.7 Traduction du contenu

Comme vous le savez, votre site LionsBase est composé de deux structures séparées :

1. Les pages spécifiques à LionsBase comme l'intranet et les pages partagées (login, contact, ...);
2. Vos propres pages de club.

Les pages spécifiques à LionsBase sont traduites pour vous et tout ce que vous pouvez faire, si vous découvrez que certains textes ou libellés pourraient être adaptés, est de prendre contact avec nous.

Si vous ne traduisez pas une page ou certains contenus, TYPO3 est configuré pour utiliser l'élément correspondant dans la langue par défaut à la place.

Afin de traduire des blocs de contenu, vous devez d'abord traduire la page elle-même en créant un enregistrement de type « Langue alternative de page » pour la page en question :

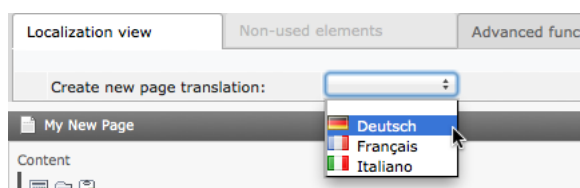

L'écran contient des champs similaires à ceux de l'enregistrement de la page que vous pouvez remplir avec du contenu traduit :

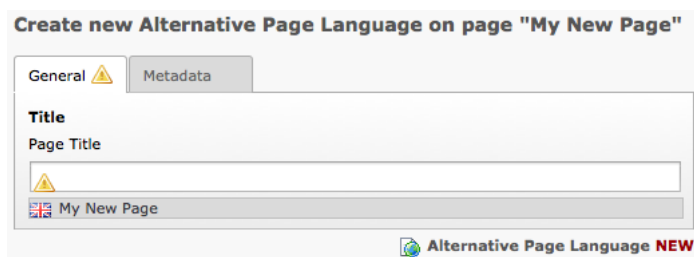

Lorsqu'un tel enregistrement existe, vous pouvez traduire le contenu de la page dans la langue qu'il définit. Si vous voulez modifier la traduction d'une page, vous pouvez cliquer sur l'icône du drapeau correspondant :

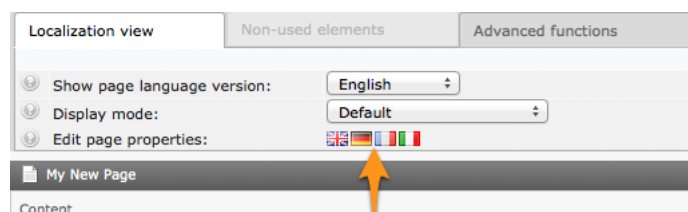

Vous pouvez maintenant traduire chacun des blocs de contenu de votre page séparément :



Veillez remarquer que lorsque vous créez une traduction en cliquant sur le lien « Créer une copie pour la traduction (une langue) », la traduction demeure masquée jusqu'à ce que vous la « publiez » en la rendant visible, tout comme c'est le cas avec les nouvelles pages.

Étant donné que vos blocs traduits ne proposent pas toute la palette de contrôles d'édition du bloc parent (avec l'icône ) , vous devez faire un clic gauche sur l'icône de type de bloc traduit (pas l'icône du drapeau) et choisir l'action dans le menu contextuel qui apparaît :

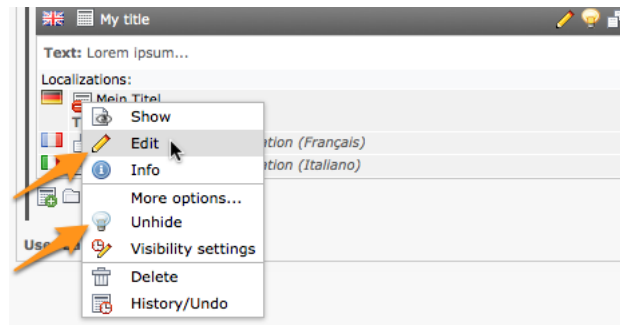

Vue d'ensemble de l'état de traduction

À tout moment vous pouvez utiliser le module Web > Info pour obtenir une vue d'ensemble des pages traduites de votre site :

Page:	Default:	Français	Italiano	English
Bern-Esprit (52392)	8			
Soziale Aktivitäten	1	Activités sociales	Attività sociali	Social Activities
Agenda	1	Agenda	Eventi	Agenda
Vorstand	6	Comité	Comitato	Committee
Mitglieder	1	Membres	Membri	Members
Archiv (alt)	-			
My New Page	1	Ma nouvelle page	La mia nuova pagina	
Mitteilungen	4			
Private Seiten	-	Pages privées	Privato pagine	Private Pages
Aktuelles	1	Actualité	Notizie	News
News	-			
Newsletters Bern Esprit	-			

La documentation LionsBase ne cherche pas à aller trop loin dans les principes généraux de TYPO3. Au lieu de cela, et si vous lisez l'anglais, vous devriez envisager de lire et d'étudier les premiers chapitres du tutoriel « Getting Started ».

Des podcasts d'introduction à TYPO3 sont disponibles sur <https://typo3.org/help/documentation/video-tutorials/>.

6.3 Gestion des fichiers et des images

6.3.1 Téléchargement de fichiers

Dans certaines circonstances (par exemple lors de l'insertion d'un élément de contenu de type « Images »), vous pouvez être en mesure de télécharger une image alors que vous éditez votre site. Cependant, la plupart du temps vous devriez envisager d'organiser vos fichiers dans votre répertoire de club, dans le fameux « fileadmin/ ».

Pour cela, ouvrez le module Fichier > Liste de fichiers :



Vous verrez une arborescence de répertoires :

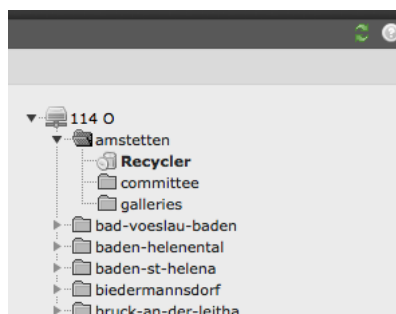

Bien entendu cette hiérarchie de répertoires sera fonction de vos droits d'accès effectifs et devrait typiquement vous restreindre au répertoire de votre propre club.

Opérations sur les répertoires

Votre répertoire de club est préconfiguré avec un répertoire spécial, une « corbeille », qui recueillera les fichiers que vous supprimez ; vous permettant facilement de les récupérer pendant un certain laps de temps (habituellement environ 1 mois) avant d'être définitivement effacés. Il est possible que vous ayez d'autres répertoires par défaut mais n'hésitez pas à les renommer ou les supprimer selon vos besoins. Vous devez organiser votre répertoire de club selon la structure de fichiers et de sous-répertoires que vous préférez.

Pour gérer la structure des répertoires existants, cliquez à gauche sur une icône de répertoire :

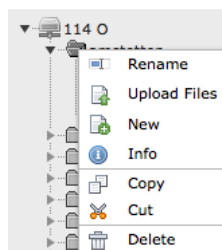

Opérations sur les fichiers

Dans la partie principale, vous voyez la liste des fichiers et sous-répertoires du répertoire actuellement sélectionné. Comme d'habitude, cliquez avec le bouton gauche sur une icône de fichier pour travailler sur celui-ci. Vous aurez peut-être envie de cocher la case « Vue étendue » — de la même façon que vous le feriez lorsque vous utilisez le module Web > Liste pour les enregistrements LionsBase — pour montrer des icônes supplémentaires permettant de travailler sur les fichiers et donc vous éviter d'utiliser le menu contextuel pour les opérations sur les fichiers et les répertoires.

Pour créer des répertoires ou télécharger des fichiers, utilisez les deux icônes au début de la liste :



Les fichiers peuvent être téléchargés soit au travers d'un formulaire standard :

soit avec un Uploader Flash pratique permettant de transférer une sélection de plusieurs fichiers à la fois :

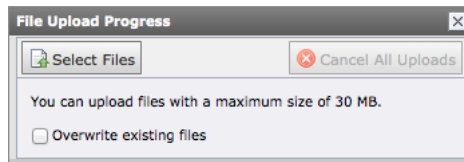

Astuce : Cochez la case « Remplacer les fichiers existants » *avant* la sélection de fichiers si vous voulez remplacer les fichiers existants. Par défaut, les fichiers existants ne seront pas écrasés pour éviter toute perte accidentelle et les fichiers téléchargés seront automatiquement suffixés en conséquence.

Attention : Selon la configuration de LionsBase, la taille des fichiers que vous pouvez télécharger doit être généralement de moins de 30 Mo. En outre, la façon dont fonctionne le formulaire de téléchargement traditionnel (donc pas le Flash Uploader) peut peut-être vous empêcher de télécharger plus d'une dizaine de fichiers à la fois (le nombre peut varier selon la taille des fichiers correspondants).

Le plugin de téléchargement de fichiers Flash n'apparaît pas

L'uploader Flash nécessite que votre navigateur dispose d'un plugin Flash installé.

TYPO3 va automatiquement utiliser le formulaire de téléchargement de fichier standard si Flash n'est pas trouvé, ne peut pas être exécuté correctement, ou si le plugin de téléchargement de fichiers Flash n'est pas activé dans vos préférences utilisateur. Dans ce cas, ouvrez le module Outils utilisateur > Configuration utilisateur :

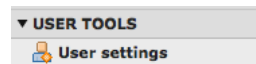

et cochez ou décochez la case correspondante avant de sauvegarder vos préférences :

6.3.2 Création d'une galerie d'images

Pour créer une galerie de photos, vous devez tout d'abord télécharger vos photos comme expliqué ci-dessus, probablement dans un répertoire dédié à la « galerie » que vous voulez créer.

Ensuite *créez une page* dans votre site et insérez un plugin Simple Gallery :

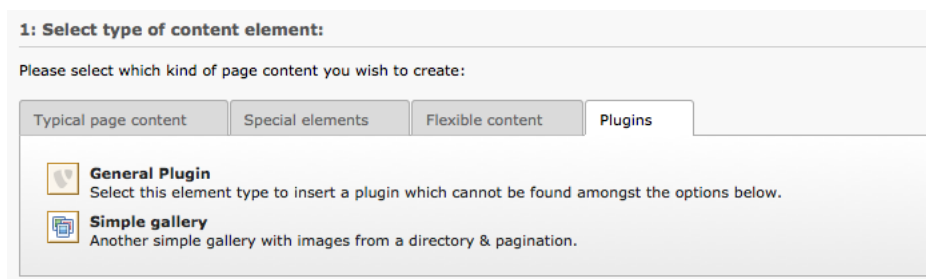

Définissez le répertoire contenant vos photos et voilà :

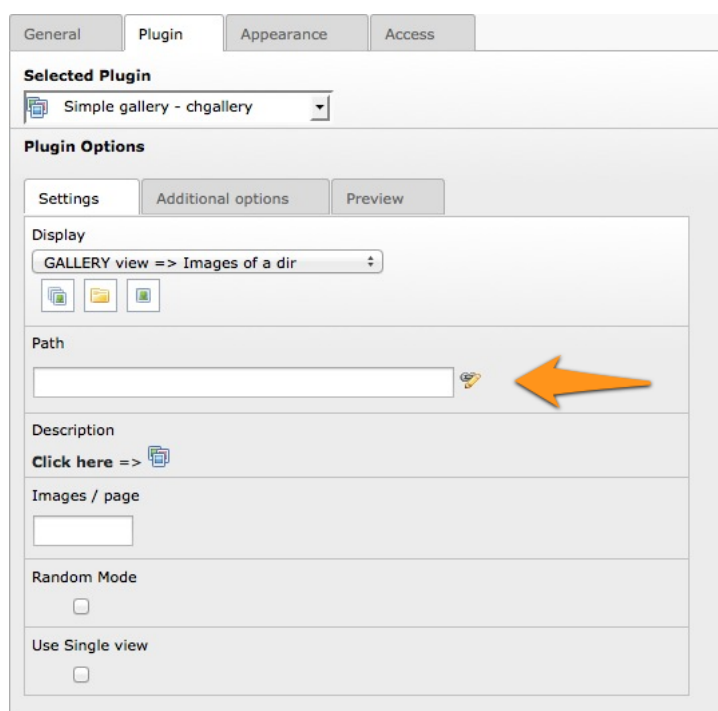

Le plugin de galeries propose une autre option intéressante. Au lieu de configurer un répertoire avec vos photos, vous pouvez configurer un répertoire contenant des sous-répertoires avec des photos. Chaque sous-répertoire devient donc une « mini-galerie ». Dans ce cas, assurez-vous de modifier les paramètres d'affichage à « CATEGORY » :

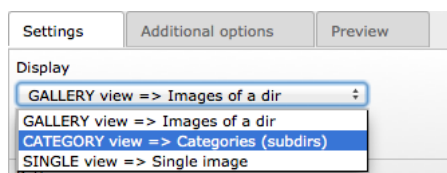

6.4 Pages privées

Votre site est automatiquement configuré pour vous permettre de créer des pages dont l'accès est limité uniquement aux membres de votre club.

Tout ce que vous avez à faire est de créer de nouvelles pages filles sous « Pages privées » (Private Pages) :

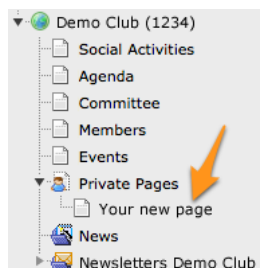

Ces pages apparaîtront automatiquement comme des liens supplémentaires au début du menu violet, une fois authentifié :

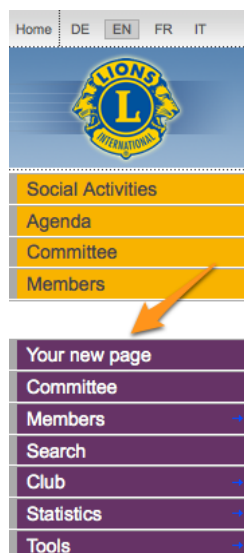

Vous pouvez bien entendu changer le comportement par défaut et choisir d'autoriser tous les membres authentifiés à accéder à vos pages privées de club. Veuillez lire le chapitre *Restreindre l'accès à un groupe d'utilisateurs* pour les instructions expliquant comment vous pouvez modifier le comportement de la page « Pages privées » elle-même.

6.5 Configurer le plugin des informations du club



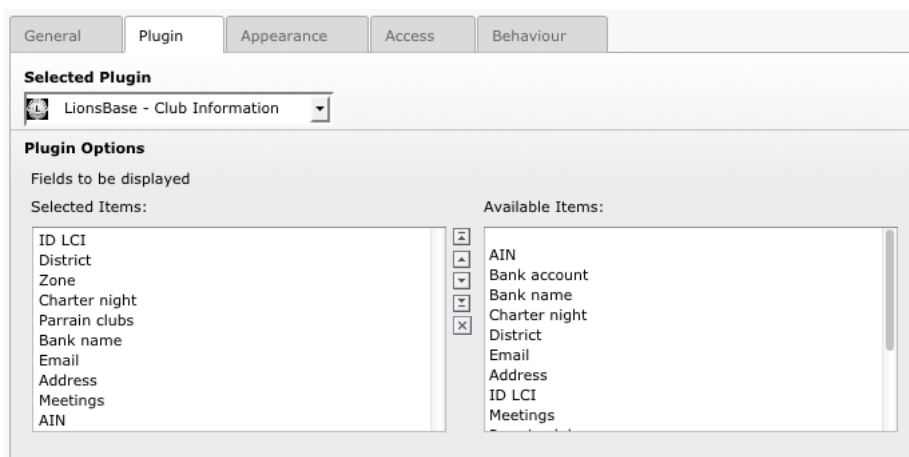

Lorsque vous modifiez le plugin d'informations du club, l'onglet « Plugin » vous permet de choisir les champs devant être affichés :



Les deux listes vous permettent de choisir quels champs doivent être montrés sur le site. La liste de droite montre tous les champs disponibles alors que la liste de gauche montre votre sélection pour le site. Cliquez sur un champ dans la liste de droite pour l'ajouter automatiquement dans la liste de gauche.

6.5.1 Changer l'ordre des champs

Pour déplacer un ou plusieurs champs vers une position dans la liste de gauche et utilisez l'un des boutons situés entre les deux listes pour les réordonner :

- Bouton**  Ce bouton déplace les éléments sélectionnés en début de liste.
- Bouton**  Ce bouton déplace les éléments sélectionnés d'une position vers le haut de la liste.
- Bouton**  Ce bouton déplace les éléments sélectionnés d'une position vers le bas de la liste.
- Bouton**  Ce bouton déplace les éléments sélectionnés en fin de liste.
- Bouton**  Ce bouton supprime les éléments sélectionnés de la liste.

6.5.2 Modifier les informations du club

Le responsable pour la gestion des informations du club est le *Club LionsBase Master*. Le processus de gestion des informations du club est décrit dans le chapitre *Gérer les informations du club*.

6.5.3 Ajout d'un plugin d'information du club

Créer un nouvel élément de contenu et choisir d'insérer un « Plugin Général » :

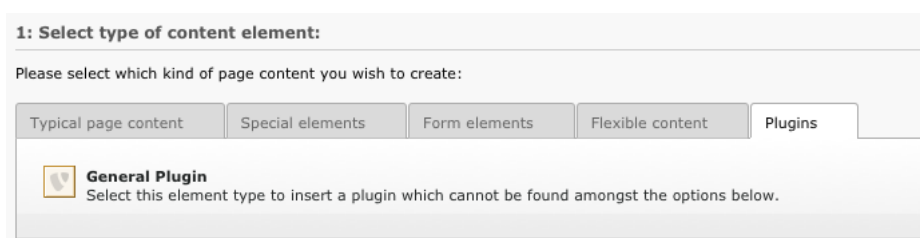

Il est ensuite considéré comme bonne pratique de donner un titre à votre élément de contenu. Afin que le titre que vous donnez ne soit pas visible sur votre site, vous pouvez changer son type à « masqué » :

Finalement, sous l'onglet « Plugin », choisissez le plugin d'information du club :

Puis procéder comme d'habitude pour *configurer le plugin*.

6.6 Configurer le plugin des membres

Lorsque vous éditez un plugin de membres, l'onglet « Plugin » vous permet de choisir les champs à afficher :

Les deux listes vous permettent de choisir quels champs doivent être montrés sur le site. La liste de droite montre tous les champs disponibles alors que la liste de gauche montre votre sélection pour le site. Cliquez sur un champ dans la liste de droite pour l'ajouter automatiquement dans la liste de gauche.

Trois éléments spéciaux sont présents en début de liste :

[espace] Cet élément ajoute une espace à la suite de l'élément précédent. Une utilisation typique est pour séparer le prénom du nom de famille d'une personne lorsqu'ils sont affichés sur une même ligne, ou alors pour séparer le code postal de la localité.

[nouvelle ligne] Cet élément va afficher le champ suivant sur une nouvelle ligne.

[nouvelle colonne] Cet élément va afficher le champ suivant dans une nouvelle colonne de tableau. Le fait d'avoir une nouvelle colonne signifie qu'une en-tête de tableau supplémentaire devra être définie.

6.6.1 Changer l'ordre des champs

Pour déplacer un ou plusieurs champs vers une position dans la liste de gauche et utilisez l'un des boutons situés entre les deux listes pour les réordonner :

Bouton  Ce bouton déplace les éléments sélectionnés en début de liste.

Bouton  Ce bouton déplace les éléments sélectionnés d'une position vers le haut de la liste.

Bouton  Ce bouton déplace les éléments sélectionnés d'une position vers le bas de la liste.

Bouton  Ce bouton déplace les éléments sélectionnés en fin de liste.

Bouton  Ce bouton supprime les éléments sélectionnés de la liste.

6.6.2 Modifier les en-têtes du tableau

À chaque fois que vous ajoutez un élément spécial [nouvelle colonne], une nouvelle colonne est créée et donc une nouvelle en-tête est requise pour le tableau final. Le champ situé sous la liste des champs devant être affichés vous permet de rentrer un libellé pour chaque colonne du tableau. Les en-têtes de colonnes sont séparées par une double barre verticale (| |).

6.6.3 Lien de téléchargement vCard

vCard est un format de fichier standard utilisé par les cartes de visites professionnelles. LionsBase vous permet d'afficher un bouton de téléchargement  pour récupérer le profil d'un membre en tant que vCard et ainsi vous permet d'importer facilement les détails dans votre carnet d'adresses personnel.

Question : Pourquoi est-ce que je vois des caractères bizarres au lieu de lettres accentuées lorsque j'ouvre la vCard dans Microsoft Outlook ? Exemple :

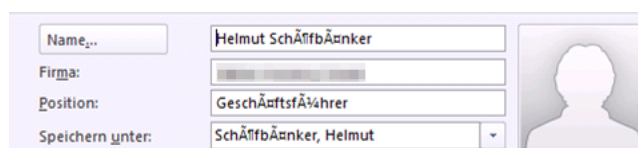

Un formulaire de vCard avec des champs suivants : Name, Helmut SchÄffbÄnker; Firma: [blanc]; Position: GeschÄftsÄvÄhrer; Speichern unter: SchÄffbÄnker, Helmut. À droite, une icône de profil d'utilisateur.

Réponse courte : Microsoft Windows ne supporte pas correctement l'encodage de fichier multi-plateforme utilisé par LionsBase. C'est pourquoi, lorsque LionsBase détecte un système d'exploitation Microsoft Windows, il modifie l'encodage vCard pour être lisible lorsque vous téléchargez la vCard. Les caractères étranges peuvent être visibles lorsque vous échangez des fichiers vCard entre plateformes, par exemple en téléchargeant la vCard depuis Mac OS X et en l'ouvrant avec Microsoft Windows, dans une version d'Outlook plus vieille que la version 2010. La solution est de télécharger à nouveau la vCard depuis votre propre ordinateur.

Réponse longue : Les versions précédant Microsoft Outlook 2010 ne reconnaissent pas correctement l'encodage UTF-8 qui est largement utilisé de nos jours et permet de stocker des caractères dans n'importe quelle alphabet (latin, slave, cyrillique, ...). Afin de tenter d'être aussi compatible que possible, le bouton de téléchargement ne se comporte pas de la même façon quand vous utilisez un ordinateur avec Microsoft Windows ou si vous utilisez Mac OS X ou un système d'exploitation Linux. Lorsque Microsoft Windows est détecté, l'encodage standard UTF-8 de la vCard est converti dans un jeu de caractères compatible avec les vieilles versions d'Outlook. Donc si vous voyez des caractères étranges, vous avez probablement téléchargé la vCard depuis une autre plateforme que Microsoft

Windows et vous essayez par conséquent d'ouvrir un fichier qui est malheureusement pas compatible avec votre plateforme.

6.6.4 Ajout ou modification de membres

La personne responsable de la gestion des membres est le *Club LionsBase Master*. Le processus de gestion des membres est décrit dans le chapitre *Gérer les informations d'un membre*.

6.6.5 Ajouter un nouveau plugin de membres

Créer un nouvel élément de contenu et choisir d'insérer un « Plugin Général » :

1: Select type of content element:

Please select which kind of page content you wish to create:

Typical page content | Special elements | Form elements | Flexible content | **Plugins**

General Plugin
Select this element type to insert a plugin which cannot be found amongst the options below.

Il est ensuite considéré comme bonne pratique de donner un titre à votre élément de contenu. Afin que le titre que vous donnez ne soit pas visible sur votre site, vous pouvez changer son type à « masqué » :

General | **Plugin** | Appearance | Access | Behaviour

Content Element

Type: Insert Plugin | Column: Normal | Language: Default

Header

Header: Some name for this content element (just for you)

Type: Hidden | Alignment: Default | Date: []

Link: []

Finalement, sous l'onglet « Plugin », choisissez le plugin d'information du club :

General | **Plugin** | Appearance | Access | Behaviour

Selected Plugin

- LionsBase - Social Activities
- LionsBase - Club Information**
- LionsBase - Committee
- LionsBase - Members
- LionsBase Calendar - Events

Ensuite procéder comme d'habitude pour *configurer le plugin*.

6.7 Configurer le plugin du comité

Lorsque vous modifiez un plugin de comité, l'onglet « Plugin » vous permet de choisir les champs devant être affichés et quels types de fonctions (normales, chargés de mission ou réviseurs de compte) aussi bien que le comité devant être montré :

Les deux listes vous permettent de choisir quels champs doivent être montrés sur le site. La liste de droite montre tous les champs disponibles alors que la liste de gauche montre votre sélection pour le site. Cliquez sur un champ dans la liste de droite pour l'ajouter automatiquement dans la liste de gauche.

Trois éléments spéciaux sont présents en début de liste :

[espace] Cet élément ajoute une espace à la suite de l'élément précédent. Une utilisation typique est pour séparer le prénom du nom de famille d'une personne lorsqu'ils sont affichés sur une même ligne, ou alors pour séparer le code postal de la localité.

[nouvelle ligne] Cet élément va afficher le champ suivant sur une nouvelle ligne.

[nouvelle colonne] Cet élément va afficher le champ suivant dans une nouvelle colonne de tableau. Le fait d'avoir une nouvelle colonne signifie qu'une en-tête de tableau supplémentaire devra être définie.

6.7.1 Changer l'ordre des champs

Pour déplacer un ou plusieurs champs vers une position dans la liste de gauche et utilisez l'un des boutons situés entre les deux listes pour les réordonner :

Bouton  Ce bouton déplace les éléments sélectionnés en début de liste.

Bouton  Ce bouton déplace les éléments sélectionnés d'une position vers le haut de la liste.

Bouton  Ce bouton déplace les éléments sélectionnés d'une position vers le bas de la liste.

Bouton  Ce bouton déplace les éléments sélectionnés en fin de liste.

Bouton  Ce bouton supprime les éléments sélectionnés de la liste.

6.7.2 Modifier les en-têtes du tableau

À chaque fois que vous ajoutez un élément spécial [nouvelle colonne], une nouvelle colonne est créée et donc une nouvelle en-tête est requise pour le tableau final. Le champ situé sous la liste des champs devant être affichés vous permet de rentrer un libellé pour chaque colonne du tableau. Les en-têtes de colonnes sont séparées par une double barre verticale (| |).

6.7.3 Ajout ou modification de membres du comité

Le responsable pour la gestion des comités de club, zone, région, district ou multi district est le *Club*, le *District* ou le *Multi-District* LionsBase Master, en fonction du niveau du comité qui doit être mis à jour. Le processus de gestion des membres du comité est décrit dans le chapitre *gestion des informations des membres*.

6.7.4 Composition du futur comité

Il est important de prendre conscience d'un comportement spécial du plugin du comité. En effet, afin de permettre au *Club LionsBase Master* de préparer les fonctions des membres pour le comité de l'année Lions à venir, le plugin va automatiquement montrer, pour les membres authentifiés uniquement, la composition du futur comité à partir du 1er mai. Pour les utilisateurs anonymes, le nouveau comité ne sera montré qu'au début de la prochaine année Lions, c'est-à-dire le 1er juillet.

6.7.5 Ajout d'un plugin du comité

Créer un nouvel élément de contenu et choisir d'insérer un « Plugin Général » :

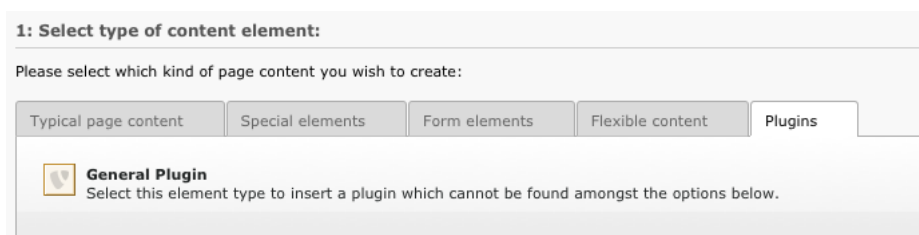

Il est ensuite considéré comme bonne pratique de donner un titre à votre élément de contenu. Afin que le titre que vous donnez ne soit pas visible sur votre site, vous pouvez changer son type à « masqué » :

Finalement, sous l'onglet « Plugin », choisissez le plugin d'information du club :

Ensuite procéder comme d'habitude pour *configurer le plugin*.

6.8 Configuration du plugin des actions sociales

Ce chapitre décrit comment configurer le plugin des actions sociales sur votre site. Nous allons montrer la configuration de base pour un club Lions ou Leo. Les options avancées (principalement pour une zone, une région, un district et le multi-district) sont décrites dans la *partie multi-district* de la documentation.

Comme d'habitude lorsque vous éditez le plugin des actions sociales, l'onglet « Plugin » vous permet de configurer comment l'information doit être présentée sur le site :

6.8.1 Utilisation du plugin pour votre site de club

Les options sont nombreuses mais la seule chose que vous avez probablement à changer lorsque vous affichez les actions sociales pour votre propre club est le mode (soit Liste, soit Résumé) et si vous voulez montrer les détails.

Mode

Listings Affiche une liste simple de toutes les actions sociales groupées par année Lions.

Résumé Affiche un tableau résumant le nombre d'actions sociales par année Lions, les fonds collectés et reversés et le nombre d'heures de travail.

Restreindre l'année Lions

Cette option vous permet de filtrer la liste des actions sociales à l'année Lions courante au lieu de montrer tout l'historique.

Afficher les détails

Lorsqu'elle est cochée, cette case à cocher ajoute trois colonnes à la liste des actions sociales, pour montrer les fonds collectés, reversés et le nombre d'heures de travail.

6.8.2 Ajouter ou modifier des actions sociales

Le responsable pour la gestion des actions sociales est le *Club*, le *District* ou le *Multi-District* LionsBase Master, en fonction du type d'action sociale devant être mise à jour. Le processus de gestion des actions sociales est décrit dans le chapitre *Gestion des informations d'une action sociale*.

6.8.3 Ajouter un nouveau plugin des actions sociales

Créer un nouvel élément de contenu et choisir d'insérer un « Plugin Général » :

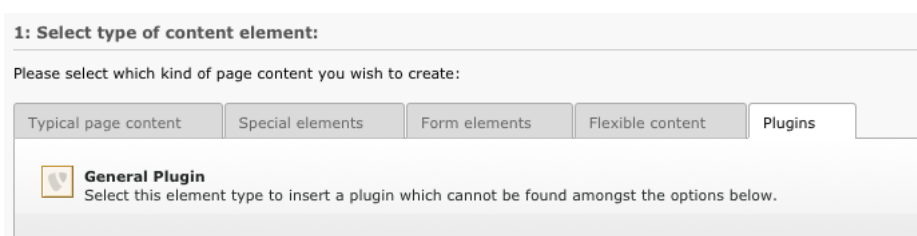

Il est ensuite considéré comme bonne pratique de donner un titre à votre élément de contenu. Afin que le titre que vous donnez ne soit pas visible sur votre site, vous pouvez changer son type à « masqué » :

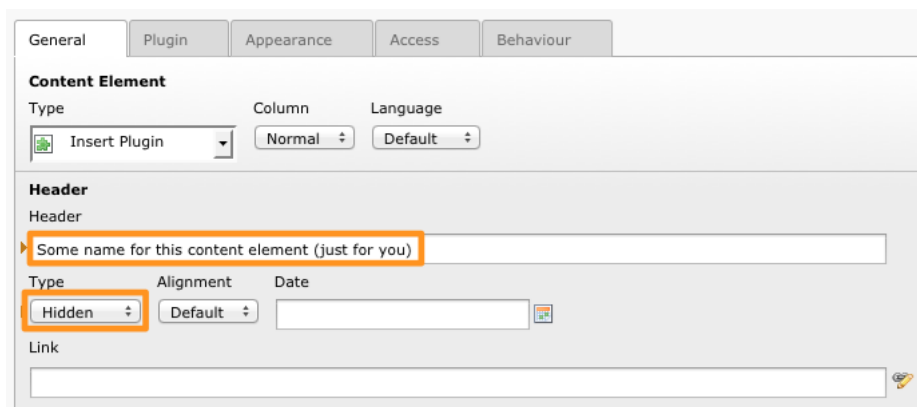

Finalement, sous l'onglet « Plugin », choisissez le plugin d'information du club :

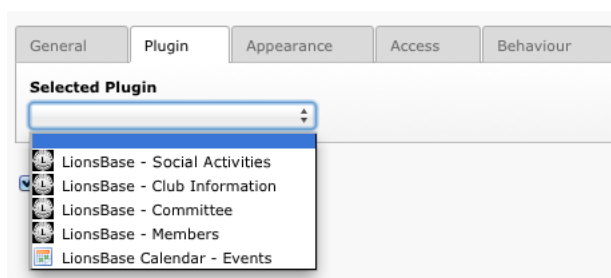

Procédez ensuite comme d'habitude pour *configurer le plugin*.

6.9 Configurer le plugin des événements

Lorsque vous modifiez le plugin d'événements, l'onglet « Plugin » vous permet de choisir le champ à afficher :

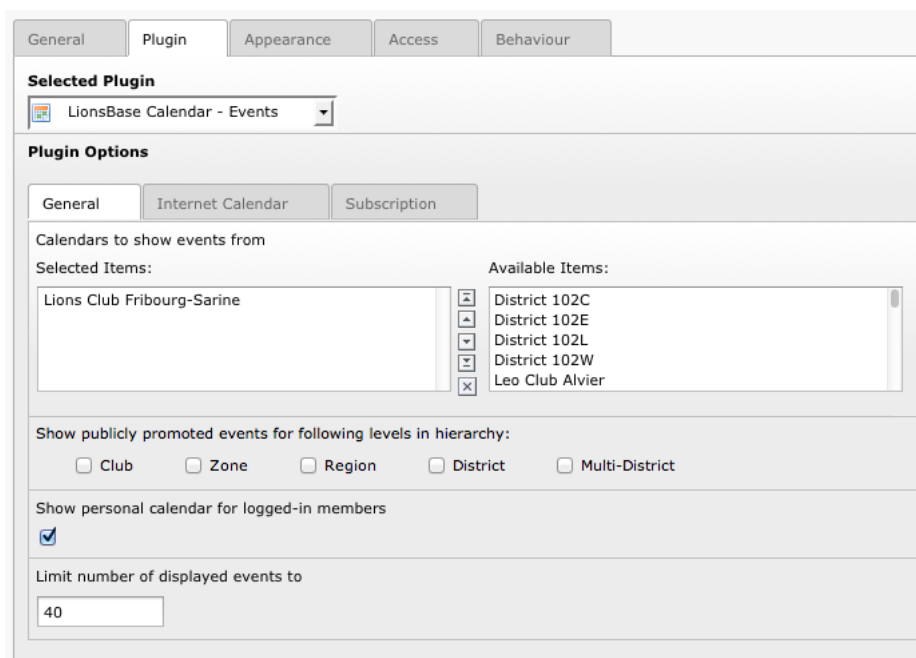

Nous suggérons de limiter le nombre de futurs événements affichés à 10 sur votre page d'accueil afin d'empêcher l'affichage du menu de navigation temporelle pour les membres authentifiés (voir *Anciens événements* ci-dessous).

6.9.1 Options du plugin

Les options du plugin des événements sont groupées en trois catégories.

Général

The screenshot shows the 'General' tab of the plugin options dialog. It features a tabbed interface with 'General', 'Internet Calendar', 'Subscription', and 'Review' tabs. The 'General' tab is active and contains the following settings:

- Layout (only with LionsBase Design 2012):** A dropdown menu set to 'Default'.
- Calendars to show events from:** A section with two panes:
 - Selected Items:** A list containing 'Lions Club Broye Vully'.
 - Available Items:** A list of various Lions Club locations, including Andelfingen, Appenzell, Arosa, Bachtel, Bad Ragaz, Baden, Baden-Heitersberg, Basel, Basel Brüglingen, Basel Dreiländereck, Basel Passerelle, Basel St. Alban, Basel St. Jakob, Basel-Riviera, Basel-Wenkenhof, Basel-Wettstein, Bellinzona e Moesa, Bern, Bern Esprit, and Bern Metropolitan.
- Show publicly promoted events for following levels in hierarchy:** A row of checkboxes for 'Club', 'Zone', 'Region', 'District', and 'Multi-District', all of which are currently unchecked.
- Only show promoted events and not standard events related to selected calendars above:** A single checkbox that is unchecked.
- Show personal calendar for logged-in members:** A checkbox that is checked.
- Limit number of displayed events to:** A text input field containing the number '30'.
- Number of years in selector (0 = all):** A text input field containing the number '0'.

Les cases à cocher « Montrer les événements promus de façon publique dans la hiérarchie » vous permettent de facilement et automatiquement inclure les événements « promus de façon publique » (voir le chapitre *Gestion des informations des événements* pour de plus amples informations).

Calendrier Internet

The screenshot shows the 'Internet Calendar' tab of the plugin options dialog. It contains the following settings:

- Show Internet Calendar download link for each event:** A checkbox that is checked.
- Show Internet Calendar subscription link:** A checkbox that is checked.

Ces deux cases à cocher sont utilisées respectivement pour afficher les icônes iCal en regard de chaque événement et pour montrer le bouton d'abonnement :

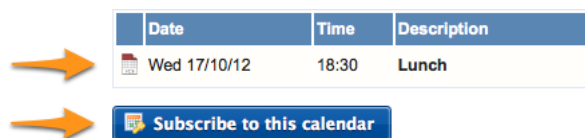

Inscription

General	Internet Calendar	Subscription
Show subscription status for logged-in members (DO NOT activate on homepage)		
<input checked="" type="checkbox"/>		

Veillez vous référer au chapitre *S'inscrire aux événements* pour comprendre comment l'inscription aux événements fonctionne du point de vue d'un membre.

Indication : La raison pour NE PAS cocher la case à cocher d'inscription sur la page d'accueil est qu'il existe des contraintes au niveau du design et que certaines bibliothèques peuvent empêcher le plugin des événements de fonctionner correctement.

Anciens événements

Par défaut le plugin affiche les événements futurs à partir du jour courant jusqu'à deux ans en avance (mais limité par le nombre d'événements que vous choisissez d'afficher).

Pour les membres authentifiés, le comportement est légèrement différent étant donné que le plugin va également afficher les événements vieux de deux jours au lieu du jour courant. De plus, si d'anciens événements existent *et* que la limite des événements à afficher est plus grande que 10, un menu de navigation temporelle sera affiché en haut de la liste des événements :

2000-2001	2001-2002	2002-2003	2003-2004	2004-2005	2005-2006	2006-2007	2007-2008	2008-2009
2009-2010	2010-2011	2011-2012	2012-2013					

Date	Time	Description	Location
Wed 17/10/12	18:30	Lunch	Restaurant Aigle-Noir

Les entrées du menu de navigation se comportent comme des boutons à bascule, ce qui veut dire qu'une fois que vous affichez les anciens événements pour une année Lions donnée, vous pouvez retourner à la liste des événements futurs en cliquant à nouveau sur le bouton d'intervalle temporel correspondant.

Astuce : Le valeur de seuil 10 a été choisie pour vous permettre d'utiliser le plugin des événements sur votre page d'accueil sans afficher le menu de navigation temporelle.

6.9.2 Ajouter ou modifier des événements du calendrier

La personne responsable de la gestion des événements du calendrier est le *Club*, le *District* ou le *Multi-District* LionsBase Master, en fonction du niveau associé à l'événement. Le processus de gestion des événements est décrit dans le chapitre *Gestion des informations des événements*.

6.9.3 Ajouter un nouveau plugin d'événements

Créer un nouvel élément de contenu et choisir d'insérer un « Plugin Général » :

1: Select type of content element:

Please select which kind of page content you wish to create:

Typical page content Special elements Form elements Flexible content **Plugins**

 **General Plugin**
Select this element type to insert a plugin which cannot be found amongst the options below.

Il est ensuite considéré comme bonne pratique de donner un titre à votre élément de contenu. Afin que le titre que vous donnez ne soit pas visible sur votre site, vous pouvez changer son type à « masqué » :

General **Plugin** Appearance Access Behaviour

Content Element

Type Column Language
 Normal Default

Header

Header

Type Alignment Date
 Default

Link

Finalement, sous l'onglet « Plugin », choisissez le plugin d'information du club :

General **Plugin** Appearance Access Behaviour

Selected Plugin

- LionsBase - Social Activities
- LionsBase - Club Information
- LionsBase - Committee
- LionsBase - Members
- LionsBase Calendar - Events

Ensuite procéder comme d'habitude pour *configurer le plugin*.

Avertissement : Il y a une limitation connue avec les inscriptions liées aux « calendriers privés ». Si vous configurez le plugin ou la page contenant le plugin pour n'être accessible que par des utilisateurs authentifiés, alors votre calendrier ne pourra pas être utilisé comme une source iCal (voir *Accéder aux calendriers*).

Shedding light on the news within LionsBase (and TYPO3)...

7.1 Dates

Avant toute chose, une actualité peut avoir 4 dates différentes :

1. Champ « Date & Heure » : c'est la date de l'actualité.
2. Date d'archive : après cette date, l'actualité n'est plus considérée comme « suffisamment nouvelle » et on part du principe qu'elle n'est plus affichée dans les actualités récentes. L'actualité est en revanche toujours visible si vous connaissez son URL ou si vous affichez une liste d'anciennes actualités (comme les « archives »).
3. Date de publication. C'est exactement le même champ que la « Date de début » pour les enregistrements TYPO3. Avant cette date, l'actualité *ne peut simplement pas* être affichée du tout.
4. Date d'expiration. C'est exactement le même champ que la « Date de fin » pour les enregistrements TYPO3. Après cette date, l'actualité « ne peut simplement plus » être affichée.

7.2 Tri

You may wonder how news are typically sorted (this may be changed in the news plugin). By default, news are sorted by their « Date & Time » field, that is the « date of the information » and by priority.

What is the priority? You see the checkbox « Top news » when editing a news record? This is used to mark the corresponding article as « more important than the others ». As such, when showing latest news, you first see « Top news » records (sorted by date) *and then* you see the other default-priority news records. You could think of « Top news » as « sticky posts » on some social platforms for instance. It is best not to abuse the number of priority news you have.

7.3 Nombre d'actualités

How many news are shown ? This depends on the configuration of the plugin. For the latest new club website design in MD 102, it's by default 3 news on the homepage. For MD 114, it's 5 news rotating in the banner.

7.4 LionsBase Mobile

LionsBase mobile is fetching latest news from a given set of « sources » (Club news, Zone news, ...). The default set of sources has been prepared for each every member according to his/her club. The member may then freely configure its mobile app to fetch news from any other set of sources. If you happen to remove every sources in your preferences, then the default set is configured again.

LionsBase mobile is fetching news records from the LionsBase API. This API has some hardcoded settings :

1. Les actualités archivées ne sont pas retournées
2. Pas plus de 20 actualités sont retournées
3. Aucune actualité plus ancienne que 180 jours (= 6 mois) ne sera jamais retournée

So the workflow to return news for the dashboard is :

1. Fetch every non-archived news from the configured sources of the member
2. Filter out news older than 180 days
3. Sort the set by priority and then date
4. Take up to the top 20 first news records

Gestion des fichiers

Ce chapitre vous montrera comment présenter les procès-verbaux de vos réunions de club sur une page privée du site web de votre club, organisés par année :

The screenshot shows a web interface for 'PROCÈS-VERBAUX'. On the left is a sidebar menu with categories: SOCIAL ACTIVITIES, AGENDA, COMMITTEE, MEMBERS, NEWS 2020, NEWS 2019, NEWS 2018, DOCUMENTS, PROCÈS-VERBAUX, CLUB, COMMITTEE & MEMBERS, STATISTICS, and TOOLS. The main content area has a dark header 'PROCÈS-VERBAUX' and a 'Home' breadcrumb. Below is a table listing files by year and date.

Filename	Info	Modified
2019	14 Files	
2018	21 Files	
2017	24 Files	
2016	19 Files	
2015	11 Files	
2014	9 Files	
2013	7 Files	
2020-02-05 - Séance de comité	586 KB	13.02.2020 16:05
2020-01-08 - Séance de comité	579 KB	03.02.2020 07:47

et dans l'application mobile, depuis *la version 7.0* :

The screenshot shows a mobile application interface. At the top, the time is 09:41 and the battery is at 42%. The app title is 'LC Broye-Vully Minutes'. Below the title, there is a folder icon for '2019' with the date 'Mon 06.01.2020'. Underneath, two PDF files are listed: '2020-01-08 - Séance de comité' (Mon 03.02.2020, 579 KiB) and '2020-02-05 - Séance de comité' (Thu 13.02.2020, 586 KiB).

Note : Comme vous le voyez, l'application mobile n'affiche pas tous les procès-verbaux, contrairement au site web. Cela peut être facilement contrôlé afin que vous ne montriez pas trop de documents inutiles à vos membres

dans l'application mobile.

8.1 Chargement et organisation de vos procès-verbaux

Pour commencer, vous devez ouvrir le module Fichier > Fichiers :

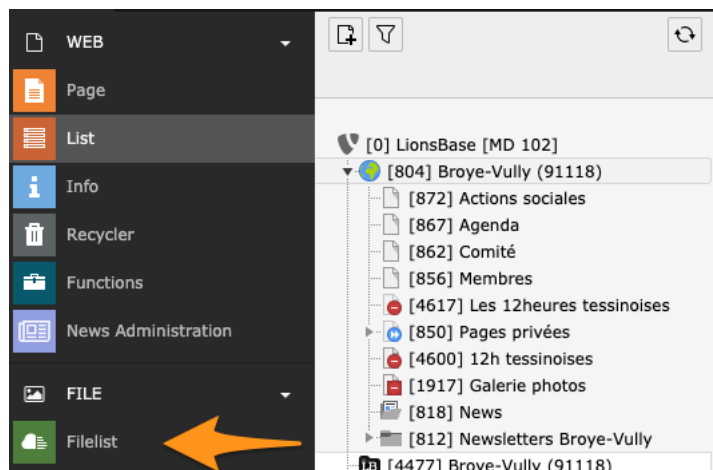

Vous êtes totalement libre d'organiser les documents comme vous le souhaitez. Dans ce club, les procès-verbaux sont organisés par année (civile) et enregistrés dans un dossier « Procès-verbaux » dédié, de sorte que le dossier ne contient que les procès-verbaux et aucun autre document. Cela est particulièrement utile lorsque vous souhaitez préparer facilement une liste organisée de procès-verbaux, comme nous l'avons montré sur la toute première capture d'écran de ce chapitre :

File Name ▲	Type	Last Modified	Size	RW	Ref
2013	Folder	08.06.2015	7 Files	RW	-
2014	Folder	08.06.2015	9 Files	RW	-
2015	Folder	19.06.2017	11 Files	RW	-
2016	Folder	02.03.2017	19 Files	RW	-
2017	Folder	11.01.2018	24 Files	RW	-
2018	Folder	01.07.2019	21 Files	RW	-
2019	Folder	06.01.2020	14 Files	RW	-
2020-01-08.pdf	PDF	03.02.2020	579 KB	RW	-
2020-02-05.pdf	PDF	13.02.2020	586 KB	RW	-

- Extended view
- Display thumbnails
- Show clipboard

Indication : Si vous vous demandez pourquoi il y a plus d'icônes de commande que ce que vous voyez pour votre dossier de club, veuillez prêter attention à la case « Vue étendue » que nous avons cochée à la fin de la liste.

Note : Vous devez savoir comment télécharger un document ou créer un dossier, mais si ce n'est pas le cas, le

meilleur moyen de télécharger est de glisser-déposer un ou plusieurs documents de votre ordinateur vers la zone située légèrement au-dessus de la liste des fichiers, sous le titre. Aussi simple que cela ! et pour créer des dossiers, utilisez l'icône avec un « + » dans la barre d'outils.

8.2 Affichage de documents dans l'application mobile

Nous allons d'abord décrire comment montrer certains documents dans l'application mobile car c'est rapide et une partie du flux de travail sera utile lorsque vous préparerez la page dans le site du club.

Vous devrez modifier les métadonnées de vos documents (procès-verbaux) en cliquant sur leur nom de fichier ou en cliquant sur l'icône bien connue d'édition avec un crayon :

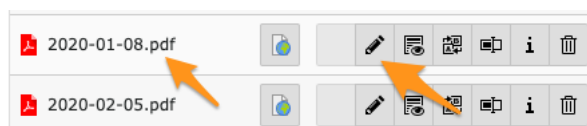

Nous nous concentrerons uniquement sur les étapes importantes, n'hésitez pas à tester d'autres paramètres. Dans l'onglet « Général », vous pouvez adapter le titre du document :

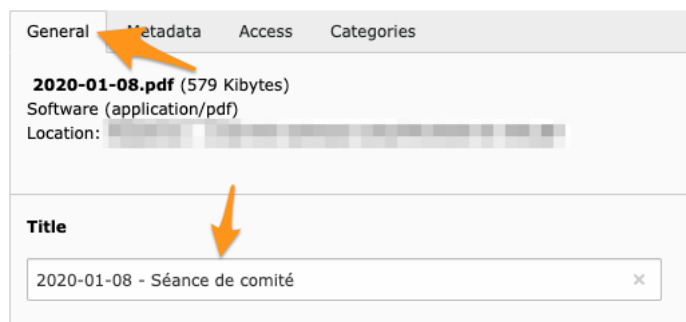

Note : Le titre est automatiquement extrait des métadonnées de votre document lorsque vous le téléchargez. Mais cela ne fonctionne naturellement que si vous avez pris soin de bien préparer votre document avant de le télécharger.

Ensuite, passez à l'onglet « Accès ». La case « Visible » doit naturellement être cochée, mais c'est la valeur par défaut. Vous pouvez vouloir restreindre l'accès. Veuillez noter que pour les documents du club, cela n'a de sens que si les documents doivent être limités au comité car les documents du club ne seront jamais visibles par d'autres membres Lions en dehors de votre club, même si vous ne configurez pas de restrictions d'accès spéciales (veuillez lire la section *En savoir plus sur les restrictions d'accès aux fichiers* ci-dessous si vous voulez en savoir plus).

Cela peut être utile si, dans le dossier « Procès-verbaux », vous souhaitez que certains documents soient invisibles pour les membres ordinaires.

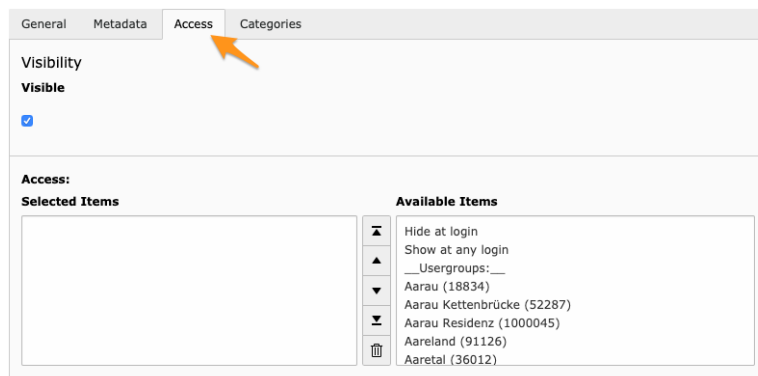

Note : Dans le contexte du site web du club, si la page que nous configurerons plus tard est accessible à tout membre Lions, **alors** vous pouvez sélectionner votre club et restreindre l'accès au fichier donné. Mais c'est votre choix et votre responsabilité de configurer correctement l'accès à votre contenu et à vos documents dans le site web de votre club. Ne vous inquiétez pas, ce chapitre vous indiquera comment restreindre correctement l'accès à l'aide de paramètres par défaut « raisonnables ».

La dernière étape consiste à classer votre document dans une (ou plusieurs) des catégories « Documents » de l'onglet « Catégories » :

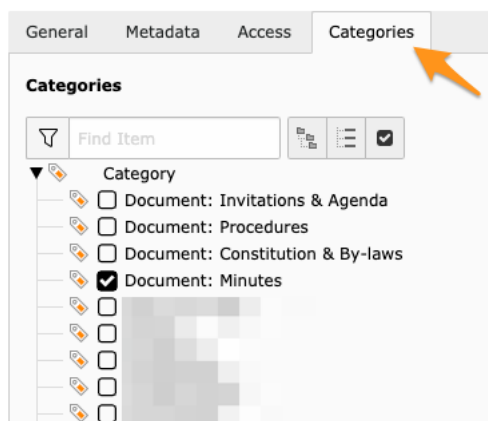

Ça y est ! Enregistrez et votre document sera instantanément disponible dans l'application mobile :

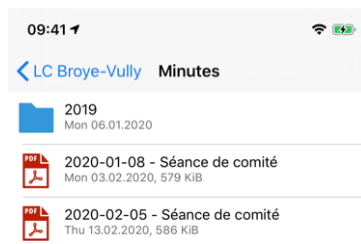

Note : Les types de documents suivants sont pris en charge : PDF, Word (doc, docx) et Excel (xls,xlsx).

8.3 Affichage de documents dans le site web du club

TYPO3 permet de préparer très facilement une fois pour toutes une page dédiée montrant tous les documents disponibles dans un répertoire (ou dossier) donné :

SOCIAL ACTIVITIES

AGENDA

COMMITTEE

MEMBERS

NEWS 2020 ▾

NEWS 2019 ▾

NEWS 2018 ▾

DOCUMENTS

PROCÈS-VERBAUX

CLUB ▾

COMMITTEE & MEMBERS ▾

STATISTICS ▾

TOOLS ▾

MULTI-DISTRICT

PROCÈS-VERBAUX

Home

Filename	Info	Modified
2019	14 Files	
2018	21 Files	
2017	24 Files	
2016	19 Files	
2015	11 Files	
2014	9 Files	
2013	7 Files	
2020-02-05 - Séance de comité	586 KB	13.02.2020 16:05
2020-01-08 - Séance de comité	579 KB	03.02.2020 07:47

Pour ce faire, nous vous suggérons de *créer une nouvelle page* dans votre site web, par exemple sous « Pages privées » et éventuellement de la modifier pour en *restreindre l'accès* aux seuls membres de votre club.

En utilisant le module Web > Page, sélectionnez votre nouvelle page dans l'arborescence des pages et cliquez sur le bouton pour créer un nouvel élément de contenu :

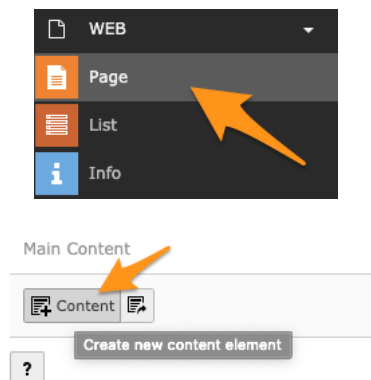

Choisissez ensuite le plugin « File List - Liste de fichiers » :

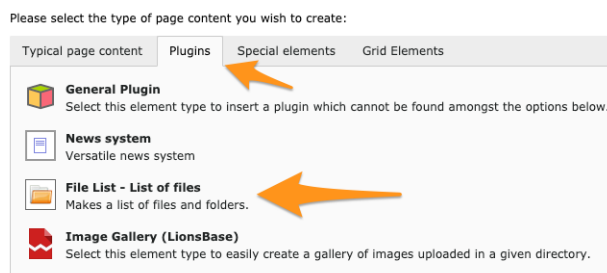

Enfin, configurez le plugin en fonction de vos besoins (vous devrez choisir le dossier pour lequel afficher le contenu, c'est-à-dire notre dossier « Procès-verbaux ») et certainement aussi cocher la case pour permettre la navigation dans les sous-dossiers si vous avez des sous-dossiers par année et que vous souhaitez que vos membres puissent les parcourir également :

Note : La case à cocher permettant de naviguer dans les sous-dossiers peut n'être visible qu'après avoir enregistré le plugin pour la première fois.

8.4 En savoir plus sur les restrictions d'accès aux fichiers

Vous maîtrisez donc tout sur cette page et vous souhaitez en savoir plus sur les restrictions d'accès aux fichiers que vous téléchargez. Cette section est la transcription d'un sujet abordé dans le canal Slack LionsBase, n'hésitez pas à nous rejoindre.

La question était : *Comment fonctionnent les restrictions d'accès aux fichiers et quel est le comportement lorsqu'aucune restriction particulière n'est spécifiée.* Pas de restriction spéciale signifie dans ce contexte que rien n'a été sélectionné pour « Accès » :

Note : Avertissement : les informations fournies peuvent être légèrement différentes si vous n'êtes pas dans le contexte du site web de votre club.

Nous devons considérer principalement 2 à 3 contextes où les documents sont répertoriés (et donc rendus accessibles) :

1. Lors de l'utilisation du plugin Liste de fichiers (voir [cette section](#)).

2. Lors du partage de documents dans l'application mobile (voir *cette section*).
3. En créant un lien direct vers un fichier depuis votre site web.

Tout d'abord, n'ayez pas peur, avant la disponibilité de *l'application mobile en version 7.0*, tous les documents étaient « publics » (aucune restriction d'accès). Donc maintenant que vous pouvez définir les droits d'accès, vous pouvez affiner l'accès mais vos documents existants ne sont pas soudainement « plus publics » qu'avant !

Contexte No 1

Commençons par le premier contexte, lorsque vous utilisez le plugin List de fichiers (qui permet également de créer des galeries de photos). Par exemple, lorsque vous configurez ce plugin sur une page pour afficher tout document que vous avez dans un dossier spécifique du club (et éventuellement des sous-dossiers).

Les restrictions d'accès sont basées sur les capacités de l'extension TYPO3 sous-jacente « file_list ». Il s'agit d'une extension TYPO3 publique de Xavier Perseguers, rien de spécifique à LionsBase et depuis février 2020, elle respecte également ces droits d'accès : https://extensions.typo3.org/extension/file_list (naturellement, votre instance LionsBase utilise la dernière version de cette extension). Ainsi, depuis cette date, vous pourriez par exemple avoir une page réservée aux membres de votre club avec un plugin montrant tous les fichiers d'un répertoire donné, mais si vous marquez certains des fichiers du répertoire comme étant accessibles uniquement par le comité, alors la même page de votre site web, avec une configuration d'accès unique, se comportera différemment si vous êtes seulement membre du club ou si vous faites partie du comité. Un seul plugin, facile à configurer !

Contexte No 2

Le deuxième contexte est celui du partage de documents dans l'application mobile. Les documents que vous partagez au sein de votre club sont rendus accessibles **seulement** aux membres de votre club, même si vous ne configurez aucune restriction d'accès, les membres extérieurs à votre club **ne verront pas** ces documents lorsqu'ils utiliseront l'application mobile.

Contexte No 3

Les liens directs vers un fichier se font lorsque vous créez un contenu sur le site web de votre club, comme un bloc de « texte avec images » et que vous configurez un lien vers un fichier dans votre contenu texte ou sur une image. Comme il s'agit d'un contexte purement TYPO3, TYPO3 respectera naturellement toute restriction d'accès. Ce qui a pu changer depuis la sortie de la version 7.0 de l'application mobile, lorsque nous avons amélioré la vue pour que vous puissiez maintenant restreindre l'accès de manière granulaire, c'est que vous aviez peut-être des news avec un lien direct vers un document et une fois que vous avez restreint l'accès à ce fichier, le lien public précédent disparaîtra ; mais c'est exactement ce à quoi vous vous attendiez !

9.1 Bien démarrer

LionsBase vous permet de facilement préparer et envoyer des newsletters à des listes de destinataires. Une newsletter n'est rien d'autre qu'une « page » TYPO3 avec un gabarit particulier spécialement préparé pour l'envoi par email.

La première étape est de trouver le dossier newsletter de votre club / district / multi district. Il est facilement reconnaissable dans l'arborescence des pages grâce à son icône particulière « d'une lettre dans un dossier bleu ». Par exemple



Pour créer votre newsletter à proprement parler, procédez comme si vous vouliez créer une page dans votre site, rien de bien compliqué.

Bon à savoir :

1. Vous n'avez pas besoin de réfléchir à choisir un gabarit « Newsletter » pour votre page, cela sera automatiquement configuré pour vous lors de la création de la page.
2. Le titre de la newsletter est le titre de la page que vous créez.
3. En fonction du gabarit que vous avez pour vos newsletters, il est possible de définir l'email de l'expéditeur qui est affichée dans le pied de page de votre newsletter en modifiant les propriétés de la page et en définissant une adresse email pour l'auteur dans le champ correspondant.

9.1.1 Direct Mail

Une fois que votre newsletter est prête à être envoyée, vous allez utiliser les différents modules Direct Mail qui sont disponibles dans le menu de gauche du *site de gestion* :

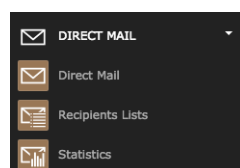

Les trois modules sont :

Direct Mail Module principal utilisé pour planifier quand les newsletters doivent être envoyées.

Listes de destinataires Vue d'ensemble des listes de distribution existantes montrant le nombre et la liste actuelle de destinataires et qui autorise leur gestion (création, suppression, modification et renommage).

Statistiques Statistiques générales à propos du statut des newsletters (si l'envoi a commencé et est terminé, etc.)

Vue d'ensemble des statistiques pour les newsletters existantes :

Newsletter Statistics					
Choose a newsletter					
Subject	Scheduled	Delivery begun	Delivery ended	# sent	Status
<input checked="" type="checkbox"/> Newsletter No. 9	15.04.2012 17:58	16.04.2012 01:30	16.04.2012 02:30	339	sent
<input checked="" type="checkbox"/> Newsletter No. 8	06.03.2012 23:10	07.03.2012 06:40	07.03.2012 07:40	2225	sent
<input checked="" type="checkbox"/> Newsletter no 7	05.02.2012 12:48	05.02.2012 16:55	05.02.2012 17:30	334	sent

Détails d'une newsletter particulière :

Newsletter Statistics			
Statistics for direct mail:			
Newsletter Nr. 8			
Sender:	LionsBase CMS <no-reply@lionsbase.org>		
Direct Mail:	TYPO3 Page: 3368, Newsletter No. 8		
Email format/attachments:	Plain text, HTML		
Delivery begun/ended:	06.03.2012 23:10 / 06.03.2012 23:10		
Recipient total/sent:	2225 / 2225		
General information:			
	Total:	HTML:	Plaintext:
Mails sent:	2225	2225	0
Mails returned:	0 / 0.00%		
HTML mails viewed:		0 / 0.00%	
Unique responses (links clicked):	0 / 0.00%	0 / 0.00%	0 / 0.00%
Responses:			
	Total:	HTML:	Plaintext:
Total responses (links clicked):	0	0	0
Unique responses (links clicked):	0 / 0.00%	0 / 0.00%	0 / 0.00%
Total responses/Unique responses:	-	-	-
Mails returned:			
Count:			
Total mails returned:	0		
Recipient unknown:	0		
Mailbox full:	0		
Bad host:	0		
Error in Header:	0		
Reason unknown:	0		

9.2 Préparer une liste de distribution

Afin d'envoyer votre newsletter, vous devez d'abord configurer une liste de destinataires. Le point intéressant c'est qu'une fois que vous avez configuré une telle liste de destinataires, et lui avez donné un nom (par exemple « Membres de mon club »), la liste sera automatiquement réutilisable la prochaine fois que vous envoyez une newsletter et vous n'aurez plus à la configurer à nouveau.

La liste de destinataires est parfois aussi nommée « liste de distribution » et a exactement la même signification.

LionsBase est préconfiguré pour chaque club avec deux listes de distribution utilisées communément :

- Membres : englobe les membres actifs du club
- Comité : englobe les membres du comité courant, sans prendre en compte les fonctions spéciales

Pour créer une liste de distribution :

1. Ouvrir le module Direct Mail > Listes de destinataires.
2. Sélectionner votre dossier Newsletters.
3. Cliquer sur le lien « Créer une nouvelle liste de destinataires ? » :

Recipient List
Select a recipient list

Title:	Type:	Description:	Amount:
--------	-------	--------------	---------

New recipient list
 [Create a new recipient list?](#)

Pour tirer partie des listes de distribution dynamiques de LionsBase, assurez-vous de choisir le type « User fonction ». Remplissez ensuite le titre de votre liste et sélectionnez une liste de distribution intégrée dans la liste des fournisseurs enregistrés :

Type:
User function

Title:
Members of the club

Description:

itemsProcFunc
Registered providers:

- [LionsBase] Advanced list
- [LionsBase] Committee of the club
- [LionsBase] Members of the club

Additional parameters

9.2.1 Liste de destinataires arbitraires

Si les listes de distribution préconfigurées ne répondent pas à vos attentes, vous pouvez définir les vôtres très simplement. Dans la suite de chapitre, nous expliquons le processus de préparation de listes de distribution vers des fonctions de membres, comme par exemple les présidents de zone ou les webmasters à n'importe quel niveau (veuillez lire les *rôles dans le site de gestion* pour de plus amples informations) :

Type

- To all members (Fribourg-Sarine)
- To the committee (Fribourg-Sarine)
- To functions
- To clubs
- To the cabinet (Lions District 102 W)

Options

Display full name with e-mails (works with most email clients)

Après avoir choisi de générer une liste pour des « fonctions », vous devez choisir le niveau des fonctions que vous ciblez :

Function Level

Club level

Zone level

Region level

District level

Multidistrict level MD102 - Switzerland / Liechtenstein

District

<all>

Region

<all>

Zone

<all>

Et les fonctions que vous voulez englober :

Please select the desired function(s)

- Check all
-
- Club president
 - Club past-president
 - Club 1st vice president
 - Club 2nd vice president
 - Club secretary
 - Club treasurer
 - Club censor
 - Club committee member
 - Club activities
 - Club youth
 - Club information
 - Multidistrict Chief Editor
 - Member admission delegate
 - Delegate Lions Day
 - Club revisor
 - Club delegate
 - Leo Advisor
 - Club webmaster
 - Club LionsBase Master

Les fonctions disponibles sont celles *qui sont définies* pour le multi district.

Lorsque vous récupérez votre list d'adresses email, à la dernière étape de l'assistant, vous pouvez voir une ligne de configuration spéciale à la fin :

Newsletter Configuration

```
{"type":"functions","level":"club","zoneid":26,"functions":[1]}
```

C'est la ligne de configuration que vous devez utiliser avec une liste de distribution de type « User fonction » et le fournisseur de données « [LionsBase] Advanced List », en copiant et collant celle-ci dans la zone de texte « Paramètres supplémentaires ». Voilà ! Bravo !

Par ailleurs, les listes de distribution peuvent être définies avec une liste statique d'adresses email, ce qui est particulièrement pratique pour englober les membres externes, qui ne font pas partie du Lions Club.

Pour terminer, les listes de distribution peuvent consister en une agrégation d'autres listes de distribution. Un exemple classique est une liste de distribution « Comité étendu » où quelques personnes externes ont été ciblées également ou si vous voulez combiner deux (ou plus) listes avancées pour cibler par exemple tous les « présidents de club » et leurs « vice-présidents » au sein de deux districts particuliers.

9.2.2 Informations à jour

Le réel intérêt des listes de distribution LionsBase par rapport aux listes statiques d'adresses e-mail réside dans le fait que les listes de distributions LionsBase sont totalement automatiques et mises à jour à chaque utilisation. Ceci permet qu'une liste de « Membres » ou du « Comité » reflète en tout temps l'état actuel des membres de LionsBase et assure qu'un message envoyé par exemple à tous les présidents à un moment donné n'arrive pas dans la boîte aux lettres d'un ancien président.

9.3 Envoyer une newsletter

Vous avez donc une newsletter à envoyer et *une ou plusieurs listes de distribution*. Il est temps d'envoyer votre newsletter !

9.3.1 Planifier l'envoi

Utiliser le module Direct Mail :

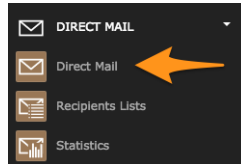

Choisissez ensuite la newsletter que vous voulez envoyer. Vos newsletters font partie de l'accordéon « Pages internes » :



Sauter à l'étape 3 étant donné que l'étape 2 est uniquement un écran de confirmation vous montrant ce qui va être envoyé. Cette troisième étape vous permet de tester l'envoi de votre newsletter vers une adresse e-mail de test, typiquement la vôtre :

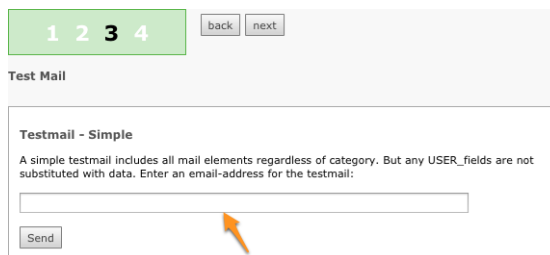

Finalement la quatrième et dernière étape vous permet de choisir la liste de destinataires à laquelle envoyer votre newsletter et à planifier son envoi :

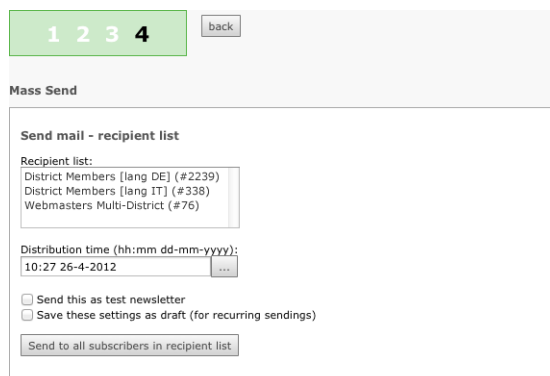

Les newsletters ne sont pas envoyées en une seule fois à la liste complète de destinataires. La liste de destinataires est en effet décomposée en petits groupes et la newsletter est envoyée en plusieurs fois pour éviter d'être considérée comme du courrier indésirable. C'est la raison pour laquelle l'envoi d'une newsletter à une très grande liste de distribution peut prendre plusieurs heures pour se terminer.

9.4 Préparation d'un mailing

LionsBase permet facilement de préparer un mailing basé sur un document MS Word (.docx).

Le déroulement général est décrit ci-dessous.

9.4.1 Étape de préparation No 1

Prepare a MS Word document with some placeholders to be replaced dynamically. This could be the name of the member, her club name, etc. A placeholder is similar to a custom field you insert in your document but is nothing else than some text of the form `#{some-placeholder}` (see *Marqueurs standards* for a list of standard placeholders to be used).

Example of such a document :



9.4.2 Étape de préparation No 2

Use the wizard (access may be restricted) and follow the simple steps :

Step 1

Choose a distribution list:

Membres D 102W (français) ▾

Number of recipients: 2239

Step 2

Choose your template document:

Choose file Quittance.docx

Your document should contain placeholders such as:

- `#{name}`
- `#{email}`
- `#{member.firstName}`
- `#{member.lastName}`
- `#{club.fullName}`
- ...

Step 3

By clicking the "Generate" button below, you agree that you are allowed to access the selected distribution list.

Generate

Indication : The dropdown list of « distribution lists » shows you the same lists you may configure when preparing newsletters. Please read *Préparer une liste de distribution* for more information.

In addition, please note that your *District LionsBase Master* is responsible for granting you access to a list of distribution when using this mailing wizard.

9.4.3 Marqueurs standards

The following list is not exhaustive (since you may actually access the whole domain model) but should be sufficient for most use cases :

Marqueur	Exemple
<code>\${name}</code>	Franz Hans Muster
<code>\${email}</code>	franz.muster@example.com
<code>\${member.firstName}</code>	Franz
<code>\${member.middleName}</code>	Hans
<code>\${member.lastName}</code>	Muster
<code>\${member.title}</code>	Dipl.-Ing.
<code>\${member.titleSuffix}</code>	MBA
<code>\${member.fullNameWithTitle}</code>	Dipl.-Ing. Franz Hans Muster, MBA
<code>\${member.lciId}</code>	123456
<code>\${member.privateAddress}</code>	Hauptstrasse 115
<code>\${member.privatePostalCode}</code>	1174
<code>\${member.privateCity}</code>	Montherod
<code>\${member.privateAddressFull}</code>	<i>full private address with line breaks</i>
<code>\${member.businessAddressFull}</code>	<i>full business address with line breaks</i>
<code>\${club.name}</code>	Zürich-Airport
<code>\${club.fullName}</code>	LC Zürich-Airport
<code>\${club.lciId}</code>	98484

9.4.4 Special Placeholders

The following list shows additional placeholders :

Marqueur	Signification
<code>\${member.gender.address}</code>	Address prefix (« Herr », « Madame ») in current language
<code>\${member.gender.address.de}</code>	Address prefix in German (« Herr », « Frau »)
<code>\${member.gender.address.en}</code>	Address prefix in English (« Mr », « Mrs »)
<code>\${member.gender.address.fr}</code>	Address prefix in French (« Monsieur », « Madame »)
<code>\${member.gender.address.it}</code>	Address prefix in Italian (« Sig. », « Sig.ra »)
<code>\${member.gender.salutation}</code>	Salutation (« Cher », « Liebe », ...) in current language
<code>\${member.gender.lowerSalutation}</code>	Salutation, lower case (« cher », « liebe »), in current language
<code>\${member.gender.salutation.de}</code>	Salutation in German
<code>\${member.gender.salutation.en}</code>	Salutation in English
<code>\${member.gender.salutation.fr}</code>	Salutation in French
<code>\${member.gender.salutation.it}</code>	Salutation in Italian
<code>\${member.gender.lowerSalutation.de}</code>	Salutation, lower case, in German
<code>\${member.gender.lowerSalutation.en}</code>	Salutation, lower case, in English
<code>\${member.gender.lowerSalutation.fr}</code>	Salutation, lower case, in French
<code>\${member.gender.lowerSalutation.it}</code>	Salutation, lower case, in Italian

CHAPITRE 10

Site externe

Si vous vous occupez d'un site en dehors de LionsBase (p. ex. votre site de multi district), vous souhaitez peut-être importer et montrer du contenu issu de LionsBase. C'est par exemple le cas avec la liste des clubs, les futurs événements ou les actions sociales.

Il y a fondamentalement deux possibilités pour atteindre ce but :

1. Import raw data using the LionsBase Web Service API
2. Intégrer les pages générées depuis LionsBase

Nous allons décrire une façon d'intégrer les pages générées. Les différentes étapes sont :

1. Choisir un club LionsBase existant pour préparer les pages devant être intégrées à votre site externe (p. ex. `votre-nom-de-club.domaine.tld`)
2. Utiliser un gabarit vide pour la page afin d'empêcher les éléments de mise en page LionsBase tels que le menu de navigation et la bannière de club d'être générés, et donc de ne montrer que le contenu formaté
3. S'assurer que la page est masquée dans le menu de navigation de votre site LionsBase
4. Utiliser une iframe dans votre site externe et référencer votre page

10.1 Utiliser un gabarit vide

Veillez vous référer au chapitre *Changer le gabarit d'une page* et choisissez un gabarit vide.

Préparez votre page dans TYPO3 comme d'habitude, en utilisant des éléments de contenu de type texte, images ou des plugins.

10.2 Masquer une page dans le menu de navigation

Lorsque vous éditez votre page, ouvrez l'onglet « Accès » et cocher la case « Masquer dans les menus » :

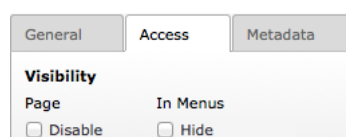

Cela garantit que la page est accessible quand on connaît son URI mais qu'elle n'apparaîtra pas dans le menu de navigation du site LionsBase correspondant

10.3 Utiliser une iframe

Avant tout vous devez connaître l'ID de la page que vous voulez référencer. Une façon de récupérer cet ID est d'éditer la page en question et de regarder en bas à droite de la zone des onglets, comme n'importe quel autre enregistrement dans TYPO3 :



Dans ce cas, c'est « 702 ». Comme votre site est accessible depuis `https://votre-nom-de-club.domaine.tld` (p. ex. `https://salzburg.lions.at`), la page avec l'ID 702 est accessible depuis `https://votre-nom-de-club.domain.tld/index.php?id=702`.

Maintenant ouvrez votre site externe et insérez un bout de code HTML :

```
<iframe width="100%" id="myFrame" src="https://your-club-name.domain.tld/index.php?
↔id=702" scrolling="no" frameborder="0">
    An iframe capable browser is required to view this page.
</iframe>
```

Le fait d'avoir l'attribut `id= »myFrame »` vous permet de redimensionner la hauteur de l'iframe dynamiquement, au besoin, en utilisant quelques lignes de JavaScript dans la section « head » de votre page :

```
<script type="text/javascript">
<!--//
function sizeFrame() {
    var F = document.getElementById("myFrame");
    if (F.contentDocument) {
        F.height = F.contentDocument.documentElement.scrollHeight+30; //FF 3.
↔0.11, Opera 9.63, and Chrome
    } else {
        F.height = F.contentWindow.document.body.scrollHeight+30; //IE6, IE7,
↔and Chrome
    }
}
window.onload = sizeFrame;
//-->
</script>
```

Si vous ne voulez pas faire ceci, assurez-vous alors de renseigner un attribut « height » à la place.

Quatrième partie

Club LionsBase Master

CHAPITRE 11

Bien démarrer

Vous êtes le webmaster et le secrétaire et souhaitez comprendre rapidement comment gérer les membres et le comité de votre club :

11.1 30 minutes pour gérer les membres et le comité

Désolé, ce chapitre n'est pas encore prêt.

En savoir plus :

11.2 Comprendre le rôle d'un Club LionsBase Master

Le Club LionsBase Master est la personne qui s'occupe principalement des informations Lions. Ceci inclut, mais ne se limite pas, les informations du club non critiques – comme par exemple son adresse ou ses réunions –, les informations des membres, les actions sociales et les événements. Au besoin, ce rôle peut être partiellement délégué à d'autres membres, chacun responsable de sa partie :

- Gestion des informations du club et des membres
- Gestion des actions sociales
- Gestion des événements

Comme le montre l'organigramme suivant, lorsqu'un Club LionsBase Master a besoin d'aide, il peut prendre contact avec son *District LionsBase Master*.

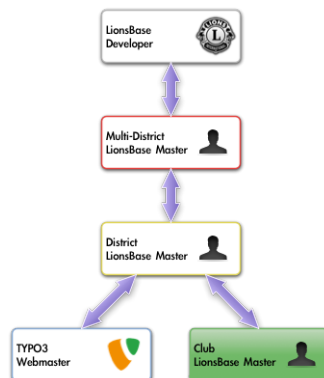

La façon la plus simple de contacter la bonne personne est décrite dans le chapitre *Demander de l'aide*.

11.3 Authentification dans LionsBase

LionsBase utilise un mécanisme d'authentification central pour permettre aux membres de s'authentifier dans les parties privées en utilisant systématiquement le même nom d'utilisateur (leur adresse e-mail) et leur mot de passe personnel.

Les droits d'accès effectifs pour les différents modules LionsBase sont calculés pendant la phase d'authentification et mis à jour au besoin. Ce mécanisme permet de s'assurer par exemple que des pages dont l'accès n'est autorisé qu'aux membres du comité ne seront effectivement visibles que si le membre fait partie de ce comité au moment où il s'authentifie.

11.3.1 Authentification dans le site de gestion

Le site d'administration est accessible aux utilisateurs autorisés en tapant `https://lionsbase.<votre-domaine>/typo3/` dans la barre d'adresse de votre navigateur (où `<votre-domaine>` est `lionsclub.ch`, `lions.at`, ...). Cela affiche l'écran d'authentification backoffice :

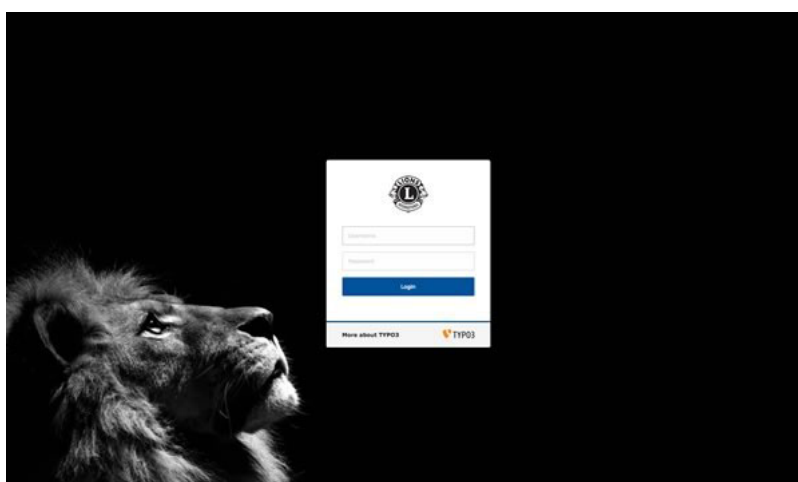

Les membres autorisés peuvent s'authentifier en utilisant leur nom d'utilisateur (qui est une adresse e-mail) et leur mot de passe personnel. Si le mot de passe a été oublié, *la procédure* est la même que lors d'une authentification dans l'intranet.

11.4 Gestion des données LionsBase

Lorsque vous utilisez le module Web > Liste, le répertoire contenant toutes vos données LionsBase (informations du club, membres, événements, actions sociales, ...) est identifié par une icône noire libellée « LB » dans l'arborescence des pages :

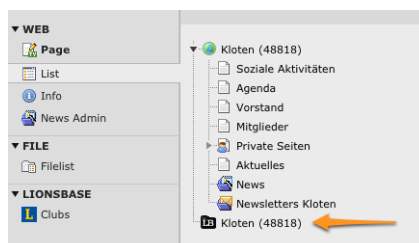

Si vous le sélectionnez, la zone principale montrera un tableau de bord et à sa suite les différents enregistrements stockés dans le répertoire LionsBase :



Les grandes icônes vous permettent de basculer rapidement d'une liste d'enregistrements les plus utilisés à une autre (de gauche à droite : événements, membres, news, actions sociales).

Néanmoins, comme il a été dit, ces icônes ne sont que des raccourcis pratiques et vous pouvez également trouver les enregistrements correspondants sous le tableau de bord, en faisant défiler la page. Par exemple, si vous voulez modifier les informations du club, il vous suffit d'éditer l'enregistrement du club directement (dans cet exemple libellé « Klotten, Lions Club »). Veuillez lire le chapitre [Gérer les informations du club](#) pour de plus amples informations concernant cette opération.

Le tableau de bord vous montre également les opérations de transfert en attente. Veuillez vous référer au chapitre [Transfert des membres](#) pour de plus amples informations.

11.5 Aider d'autres membres

De part votre position, vous serez certainement amené à répondre à des questions des membres de votre club et la meilleure façon de les aider consiste à voir ce qu'ils voient ; c'est-à-dire le site du club comme membre authentifié et les différentes pages de l'intranet.

The role of a Club LionsBase Master may be split up into different members but if as you were granted the management of the club information and its members (see [Autorisations du membre](#)), you will see a special action button in the list of members :

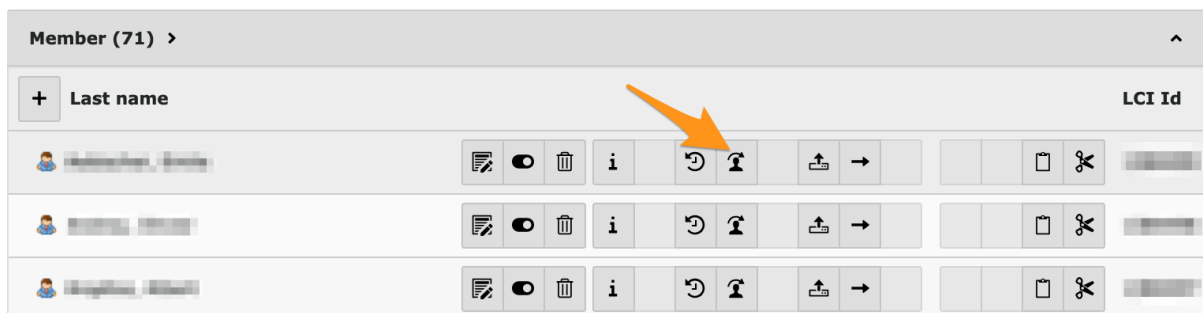

Simply click on the corresponding « Simulate » button and you will instantly get a new browser window showing your club's website and you will automatically be authenticated as the corresponding member, allowing you to act on her/his behalf.

Comme vous pouvez voir, il n'y a pas besoin de demander à quelqu'un de partager son mot de passe pour l'aider à distance.

12.1 Gérer les informations du club

Les informations de votre club sont stockées dans un enregistrement de club au début de votre dossier de stockage de club :



12.1.1 Informations générales

Ce formulaire vous permet de gérer les informations générales d'un club. Veuillez faire attention au fait que certains champs peuvent ne pas être disponibles pour vous, en fonction des droits d'accès qui vous ont été accordés.

The screenshot shows a web browser window with the address bar displaying the path: /CONFIG/LionsBase Data/102 W/ Fribourg-Sarine (41920) [4285]. The page title is 'Edit Club "Fribourg-Sarine, Lions Club" on page "Fribourg-Sarine (41920)". The form has several tabs: General, Meetings, Address, Lions, and GPS. The 'General' tab is active. The form fields are as follows:

- Hide:**
- District:** 102 W
- Zone:** 102 W-33
- Name:** Fribourg-Sarine
- Sorting Name:** Fribourg-Sarine
- Club Type:** Lions Club (with icons for various club types)
- Email:** fribourg-sarine@lionsclub.ch
- Website:** (empty field)
- LionsBase website:** https://fribourg-sarine.lionsclub.ch
- Language:** French
- Pennant:** (empty field with a 'Browse...' button)

At the bottom right of the form, there is a small icon and the text 'Club [41920]'.

District et zone du club

De prime abord, il semble que le district pourrait facilement être inféré de la zone sélectionnée. En fait, c'est bien le cas mais il est possible de ne définir un club que par son appartenance à un district, ce qui est typiquement le cas lors de la *création d'un enregistrement pour un club externe*.

Nom du club et nom utilisé pour le tri

Le nom est le nom officiel utilisé pour le club et tel qu'enregistré au niveau du Lions Club International, sans le préfixe du type de club.





Le nom utilisé pour le tri est un artéfact destiné à permettre de trier le club sans tenir compte de certaines parties du nom officiel comme lorsqu'une préposition ne doit pas être prise en compte.

Exemples réels de couples de noms et de noms pour le tri :

Nom	Nom pour le tri
La Neuveville-entre-deux-lacs	Neuveville-entre-deux-lacs
La Chaux-de-Fonds	Chaux-de-Fonds, La
3 Seen / Lacs	Drei Seen Lacs

Types de clubs

LionsBase supporte 5 types de clubs :

Icône	Nom	Description
	Lions Club	Type de club typique pour les membres âgés de plus de 30 ans
	Club Leo	Jeunes membres âgés d'environ 18 à 30 ans
	Club Leo (alpha)	Hors d'Europe, jeunes membres âgés de 12 ans, l'âge minimum du programme Leo Club, et l'âge de la majorité pour la région correspondante dont est issu le club
	Club Leo (omega)	Hors d'Europe, jeunes membres dont l'âge est situé entre l'âge de la majorité pour la région correspondante dont est issu le club et un âge déterminé par le district Lions, avec une limite à 30 ans
	<i>Spécial</i>	Type virtuel de club lorsqu'un conteneur pour des membres arbitraires est nécessaire (p. ex. pour les abonnements à la revue Lions)

Adresse e-mail et site

Si une adresse e-mail de club existe, elle peut être définie ici et sera rendue disponible sur le site en utilisant le *plugin d'information des données du club*. LionsBase vous permet de configurer une redirection pour une adresse e-mail générique de club. Pour plus d'informations, veuillez lire le chapitre *Gestion de l'adresse e-mail du club*.

LionsBase stocke jusqu'à deux adresses de site pour un club. L'une des adresses est le site générique LionsBase qui ne peut pas être modifiée manuellement, l'autre, optionnelle, est celle d'un site externe pour le club. Si le club n'utilise que le site LionsBase et n'a pas d'autre site externe, le champ *Site web* devrait être laissé vide.

Langue du club

La valeur de ce champ est définie une fois pour toutes lorsque le club est créé. Elle permet à Lionsbase de pré-configurer TYPO3 avec la langue correspondante comme *langue par défaut* et ainsi permettre aux pages d'être traduites dans les autres langues configurées pour le multi-district.

12.1.2 Réunions d'un club

Ce formulaire vous permet de gérer les réunions régulières d'un club. Vous pouvez créer, mettre à jour et supprimer des enregistrements de réunions ou vous pouvez les réordonner manuellement.



Chaque réunion peut ensuite être ouverte et modifiée séparément :

Path: /CONFIG/LionsBase Data/102 W/ Fribourg-Sarine (41920) [4285]

Edit Club "Fribourg-Sarine, Lions Club" on page "Fribourg-Sarine (41920)"

General Meetings **Address** Lions GPS

Meetings:

[Create new](#)

1er me. 12:00 et 3e me. 18:30

General Access

Hide:

Day Time:
1er me. 12:00 et 3e me. 18:30

Description:

B **I** **U** **L** **E** **O** **R** **C** **S** **E** **X** **B** **O**
[Restaurant Aigle-Noir](#)
 tél. 026-322.49.77
 rue des Alpes 10, 1700 Fribourg

Path: body = p 7 words

Address:
Rue des Alpes, 10

Zipcode:
1700

City:
Fribourg

Country:
Switzerland

Club [41920]

12.1.3 Adresse du club

Ce formulaire vous permet de préciser certaines informations du club, à savoir son adresse physique et les informations concernant son compte bancaire.

Path: /CONFIG/LionsBase Data/102 W/ Fribourg-Sarine (41920) [4285]

Edit Club "Fribourg-Sarine, Lions Club" on page "Fribourg-Sarine (41920)"

General Meetings Address **Address** Lions GPS

Bank name:
UBS Fribourg

Bank account:
IBAN CH56 0026 0260 6686 1141 0

Address:
~~case postale~~ 899

Post-office Box:

Zipcode:
1701

City:
Fribourg

Country:
Switzerland

Club [41920]

Nom de la banque et compte

Le format du compte bancaire est libre. Les clubs choisissent communément de fournir un IBAN pour faciliter les paiements et vont donc fréquemment préfixer ce numéro du texte « IBAN : ».

Numéro d'association

En Allemagne et en Autriche, les associations doivent s'enregistrer et reçoivent un numéro d'association (ZVR Nummer - Zentralen Vereinsregister Nummer).

12.1.4 Informations relatives au Lions Clubs International

Cet onglet regroupe toutes les informations relatives au Lions Clubs International, comme par exemple l'identifiant Lions International ou la charter night.

De plus, les clubs parrains et jumelés peuvent être définis. Si vous avez besoin de mettre votre club en relation avec un club externe à votre multi-district, vous devrez certainement prendre contact avec votre District LionsBase Master et lui demander de créer l'enregistrement correspondant du club externe dans LionsBase.

Si le jumelage de clubs est une relation réciproque, les clubs parrains, eux, peuvent être définis de l'un ou l'autre des côtés de la relation pour faciliter leur gestion.

Path: /CONFIG/LionsBase Data/102 W/ Fribourg-Sarine (41920) [4285]

Edit Club "Fribourg-Sarine, Lions Club" on page "Fribourg-Sarine (41920)"

General Meetings Address Lions GPS

Id LCI:
41920

Charter night:
28-5-1983

Date foundation:

Date dissolution:

Number of members directories:
53

Twinning clubs:

Club

Parrain clubs:
Fribourg, Lions Club

Club

Parrain of clubs:

Club

Club [41920]

ID LCI

Cette valeur est fournie et gérée par le module de synchronisation des données avec Oak Brook, aux Etats-Unis, et ne peut par conséquent pas être modifié manuellement.

Charter night, date de fondation et date de dissolution

Ces trois champs vous permettent de garder une trace des dates importantes du cycle de vie d'un club.

Nombre d'annuaires des membres

Cette valeur représente le nombre d'annuaires de membres que le club souhaite recevoir de l'imprimerie.

Clubs jumelés

Utilisez le champ « Trouver des enregistrements » pour rechercher un club jumelé, typiquement en entrant son nom. Si le club n'est pas trouvé, probablement parce qu'il est situé hors de votre multi-district et n'a par conséquent pas encore été ajouté à LionsBase, veuillez svp prendre contact avec votre Multi-District LionsBase Master. Le Multi-District LionsBase Master devra *créer un club étranger* dans LionsBase.

Étant donné que le jumelage de clubs est une relation réciproque, le club jumelé sera mis à jour automatiquement pour refléter vos changements.

Clubs parrains

Utilisez le champ « Trouver des enregistrements » pour rechercher un club jumelé, typiquement en entrant son nom. Si le club n'est pas trouvé, probablement parce qu'il est situé hors de votre multi-district et n'a par conséquent pas encore été ajouté à LionsBase, veuillez svp prendre contact avec votre Multi-District LionsBase Master. Le Multi-District LionsBase Master devra *créer un club étranger* dans LionsBase.

Les clubs parrains peuvent être définis de l'un ou l'autre côté, soit en définissant quels sont les clubs parrains du club en cours de modification, ou dans l'autre sens, pour quels clubs le club en cours de modification est-il parrain.

12.1.5 Géolocalisation d'un club

A map control allows you to precisely geo-localize your club. In order to update the latitude and longitude, you need to move the drop pin to the exact location.

Si vous devez changer l'emplacement dans une plus grande échelle, vous pouvez entrer manuellement la latitude et la longitude et enregistrer l'enregistrement ou faire un zoom arrière sur la carte, déplacer la broche de défilement et zoomer à nouveau tout en maintenant la broche dans la vue.

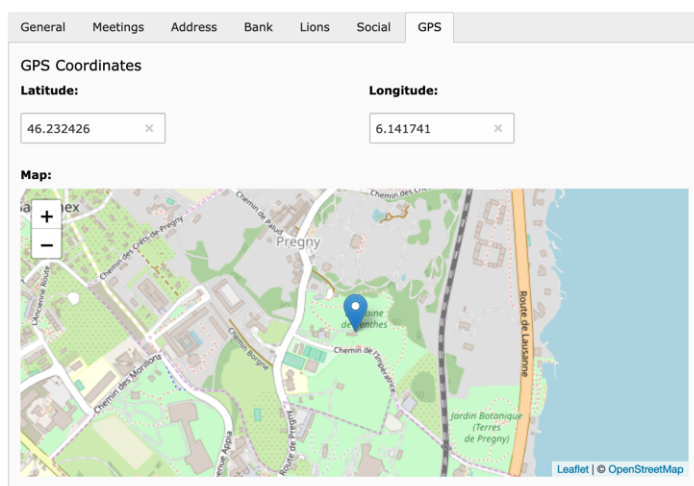

12.1.6 Divers

Diverses autres options pour le club :

Publier les montants des actions sociales de ce club (montant collecté/donné) aux clubs voisins : Si cette case est cochée, les montants collectés et donnés associés à vos activités sociales au sein de ce club seront « publics » pour les autres Lions et clubs LEO au sein de ce multi-district. Veuillez noter que même si vous choisissez de garder ces chiffres privés pour votre club, vos actions sociales seront signalées à MyLCI conformément aux règles du Lions Clubs International. En outre, les chiffres mondiaux peuvent toujours être agrégés à des fins statistiques au niveau de la zone, de la région, du district ou du multi-district.

Permettre aux membres de ce club de mettre à jour leur profil : Si cette case est cochée, les membres (principaux) du club ont la possibilité de modifier certaines informations de leur profil personnel lorsqu'ils utilisent l'application mobile LionsBase. Veuillez lire les *notes de publication de la version 7.3* pour plus de détails.

12.2 Gestion de l'adresse e-mail du club

LionsBase est en mesure de rediriger les messages envoyés à une adresse e-mail de club générique vers une liste arbitraire de destinataires, si cette fonctionnalité a été activée pour votre multi-district. Une fois correctement configurée, cette adresse e-mail générique peut typiquement être utilisée comme adresse officielle de votre club. Veuillez lire le chapitre *Gérer les informations du club* pour de plus amples informations.

De façon similaire aux autres informations Lions, vous trouverez un enregistrement « Email Alias » à la fin de votre dossier de stockage de club :



Lorsque vous modifiez l'enregistrement de l'e-mail, vous trouvez une zone de texte avec les destinataires associés :



La liste des destinataires accepte l'espace, la virgule, le point-virgule et le retour à la ligne comme séparateur d'adresses. Au moment de la sauvegarde, les adresses e-mail invalides seront supprimées, les destinataires triés et stockés l'un après l'autre, séparés par des retours à la ligne.

Veillez remarquer que l'adresse e-mail elle-même (dans l'exemple `demo@lionsclub.ch`) ne peut être modifiée que par votre *District LionsBase Master*. Veuillez lire le chapitre *Gestion des adresses e-mail* pour plus d'informations.

13.1 Gérer les informations d'un membre

Pour mettre à jour un profil de membre, ouvrez le dossier de stockage LionsBase de votre club, cherchez l'enregistrement du membre correspondant et éditez-le.

Les différentes informations du profil d'un membre sont groupées par onglet :

- *Général* : Informations générales sur le membre telles que noms et date de naissance
- *Privé* : Adresse, e-mail et numéros de téléphone privés
- *Professionnel* : Adresse, société et numéros de téléphone professionnels
- *Lions* : Informations liées au lionisme telles que l'historique des statuts et des fonctions
- *Divers* : Différentes autres informations
- *Accès* : Gestion des accès LionsBase

13.1.1 Informations générales

Ce formulaire vous permet de gérer les informations générales du membre. L'écran est divisé en deux parties :

Les informations générales du membre à proprement parler :

The email address of a member on this general tab is considered the main email address and is used for contacting members via email and newsletter. Additional email addresses can be entered for information purposes in the private and business tab.

Partenaire

The partner of a member may either be defined using a real relation or freely :

Comme vous pouvez le remarquer sur l’image précédente, la date de naissance d’un partenaire peut être définie de façon incomplète en omettant l’année.

Indication : The real relation should be used instead of free information if the partner is a Lions member as well. This ensures that the information are kept in-sync automatically and among other neat bonus allows you to navigate to the partner profile page from within *LionsBase mobile*. In addition, if you invite your partner, s/he will get the event in her/his own personal Lions calendar as well.

Here are a few internal (and more technical) considerations regarding both ways of specifying the partner :

- when you define a partner relation, every other partner fields (first name, last name, email and birthday) will automatically get cleared upon saving ;
- at the same time, the mirror relation will be added to the corresponding partner ;
- *however*, corresponding mirror fields (first name, ...) on the other end **will not** get cleared.

Rationale is that if you temporarily assign the wrong partner and save, clearing mirror fields would effectively lead to a loss of information after your correction. In that case, only the relation is defined and will of course take precedence over statically-defined data. Those useless pieces of information for the partner will only be removed when the other member's record is updated.

13.1.2 Informations privées

Ce formulaire vous permet de gérer les informations privées du membre.

General	Private	Business	Lions	Social	Misc.	Access
Address:						
<input type="text" value="Via Stazione 2"/>						
Post-office Box:						
<input type="text"/>						
Zipcode:						
<input type="text" value="8174"/>						
City:						
<input type="text" value="Stadel"/>						
Country:						
<input type="text" value="Switzerland"/>						
Country State:						
<input type="text"/>						
Phone:						
<input type="text" value="+41 91 267 18 90"/>						
Fax:						
<input type="text"/>						
Mobile Phone:						
<input type="text"/>						
Email:						
<input type="text" value="franz.muster@myname.ch"/>						
www:						
<input type="text"/>						

Pays et canton / canton/état privé

Oak Brook impose que l'état soit défini lorsque le pays privé est les Etats-Unis ou le Canada. Pour tous les autres pays, le choix d'un canton/état est laissé à votre appréciation.

13.1.3 Informations professionnelles

Ce formulaire vous permet de gérer les informations professionnelles du membre.

General	Private	Business	Lions	Social	Misc.	Access
Company						
Name: Sunburst Garden Management						
Department:					Activity Classification:	
					813	
Profession Title:						
Profession Function:						
Budget officer						
Address:						
Gerbiweg 145						
Post-office Box:						
Zipcode:						
8586						
City:						
Buch						
Country:						
Switzerland						
Country State:						
Phone:						
+41 52 755 95 93						
Fax:						
+41 52 755 95 94						
Mobile Phone:						
www:						
http://www.sunburst-garden.ch/						

Classification d'activité

NACE est l'acronyme utilisé pour désigner les différentes nomenclatures statistiques des activités économiques développées depuis 1970 dans l'Union européenne. NACE fournit le cadre pour recueillir et présenter un large éventail de données statistiques selon l'activité économique dans les domaines des statistiques économiques (p. ex. production, emploi, comptes nationaux) et dans d'autres domaines statistiques.

Les statistiques produites sur la base de NACE sont comparables au niveau européen et, en général, au niveau mondial. L'utilisation de la classification NACE est obligatoire au sein du système statistique européen.

NACE est l'équivalent européen du standard mondial ISIC. Au niveau national, les pays sont libres de modéliser leur propre classement pour prendre en compte les besoins des divers intervenants. Par exemple, en Suisse, cette norme est nommée NOGA 2008 et s'inspire de NACE rev.2. En Autriche, elle est nommée ÖNACE 2008 (ou OENACE 2008).

Des outils en ligne sont disponibles pour trouver rapidement le code correspondant à une activité donnée :

- **Suisse** : <http://www.kubb2008.bfs.admin.ch/?lang=fr> (KUBB 2008)
- **Autriche** : http://www.statistik.at/KDBWeb/kdb_Einstieg.do > Economic activities > OENACE 2008
- Autres pays : voir <http://unstats.un.org/unsd/cr/ctryreg/ctrylist2.asp?rg=7>

LionsBase stocke le code comme une série de chiffres uniquement, ce qui signifie que si le code que vous obtenez de votre classification nationale est, par exemple, « A 01.23 » (ce qui correspond à la culture des agrumes), vous devrez laisser de côté le préfixe (qui est juste une manière redondante d'organiser la classification sous-jacente) et entrer « 0123 » dans le champ.

Pays et canton/état professionnel

Oak Brook impose que l'état soit défini lorsque le pays professionnel est les Etats-Unis ou le Canada. Pour tous les autres pays, le choix d'un canton/état est laissé à votre appréciation.

13.1.4 Informations relatives au Lions Clubs International

Cet onglet regroupe toutes les informations relatives au Lions Clubs International comme l'identifiant international ou les parrains du membre.

The screenshot shows the 'Lions' tab in the LionsBase interface. It contains several sections:

- Lions Function Code:** A text input field.
- Parrain members:** A list containing 'Probst, Stefan' and 'Meier, Tim'. It includes a search box labeled 'Find records' and a 'Member' icon.
- Parrain of members:** A list containing 'Schäfer, Maximilian'. It includes a search box labeled 'Find records' and a 'Member' icon.
- Functions:** A list with a 'Create new' link. It shows two entries: 'Club, Club president, 01-07-10 ↔ 30-06-11' and 'Club, Club LionsBase Master, 01-07-12 → ...'. Each entry has an information icon and a delete icon.
- Status:** A list with a 'Create new' link. It shows three entries: 'Active member, 01-07-06 → ...', 'Distant member, 01-07-05 ↔ 30-06-06', and 'Active member, 01-07-01 ↔ 30-06-05'. Each entry has an information icon and a delete icon.
- Awards:** A list with a 'Create new' link. It shows one entry: '2009, Melvin Jones Fellow'. It has an information icon and a delete icon.

Le champ « Code de fonction Lions » devrait être utilisé pour stocker un titre Lions honorifique tel que (mais non limité à) : CC (Council Chairman), PCC (Past Council Chairman), DG (District Governor), PDG (Past District Governor), ID (International Director), PID (Past International Director). Ce titre honorifique servira souvent de préfixe au nom du membre dans les listes.

Les fonctions et statuts courants sont affichés en gras et précédés d'un petit triangle. Les fonctions et statuts échus sont affichés en italique.

Les enregistrements de fonction, statut et distinction peuvent être modifiés en cliquant sur leur libellé. Cela les « étend » et vous permet d'accéder aux détails.

Pour ajouter une nouvelle fonction, statut ou distinction, cliquez sur le lien correspondant « Créer nouveau » au début de la liste.

Les modifications de ces enregistrements de fonctions, statuts ou distinctions sont stockées en même temps que le membre lorsque vous sauvegardez les changements d'un membre. Vous pouvez bien entendu vous déplacer d'un onglet à un autre et enregistrer vos changements en une seule fois lorsque toutes vos modifications ont été effectuées.

Fonctions

La figure suivante montre les détails d'une fonction.

The screenshot shows a web form titled "Club, Club LionsBase Master, 01-07-12". The form is divided into several sections:

- General**: A tabbed interface with "General" selected.
- Function Dates**: Fields for "Start Date" (set to "1-7-2012") and "End Date" (empty).
- Function:**: A dropdown menu showing "Club, Club LionsBase Master".
- Type of membership:**: A dropdown menu showing "Member of the executive board (standard committee)".
- Function Level (select only ONE entity)**: Fields for "Club" (set to "Demo, Lions Club"), "Zone", "Region", "District", and "Multi-District", all with dropdown menus.

Chaque fonction requière une date de début, qui est typiquement le 1er juillet pour être en phase avec l'année Lions. La date de fin n'est fréquemment pas connue à l'avance et peut donc être laissée vide.

Si la fonction que vous voulez assigner n'est pas présente dans la liste déroulante des fonctions disponibles, veuillez prendre contact avec votre *Multi-District LionsBase Master*.

Le type d'appartenance vous permet — si la fonction l'autorise — de choisir librement si la fonction doit faire partie du comité (standard), des chargés de mission du comité (fonctions spéciales) ou des réviseurs des comptes. Votre *Multi-District LionsBase Master* est responsable pour activer ou désactiver cette option, fonction par fonction.

Statut

La figure suivante montre les détails d'un statut.

The screenshot shows a web form titled "Active member, 01.07.2006". The form is divided into several sections:

- General**: A tabbed interface with "General" selected.
- Hide**: A toggle switch that is currently turned off.
- Club:**: A dropdown menu showing "Demo, Lions Club".
- Start Date:**: A date field set to "01-07-2006" with a calendar icon.
- End Date:**: An empty date field with a calendar icon.
- Status:**: A dropdown menu showing "Active member [1]".
- Charter Member:**: A toggle switch that is currently turned on.

LionsBase vous permet de stocker toute la vie Lions de votre membres. Vous pouvez créer et gérer des statuts passés pour tous vos membres. En fait, vous devriez toujours penser à *ajouter* de nouveaux statuts et *jamais modifier* les

statuts existants sauf pour corriger les dates de début et/ou de fin. Vous pouvez bien sûr supprimer des statuts invalides que vous avez créés par erreur ou que vous avez dupliqués mais vous ne devriez jamais supprimer un statut existant dans le but de « faire de la place » pour un nouveau ; si le membre change son statut de « membre actif » à « membre à vie » ou qu'il démissionne de son club, vous devriez garder tout l'historique et ne pas le réduire à un unique statut. À un moment donné vous voudrez certainement savoir *quand* un membre a changé son statut de A à B. De plus, comme les informations des membres sont synchronisées vers Oak Brook, aux Etats-Unis (Lions Clubs International), le fait d'écraser des statuts ensemble pourrait provoquer de gros problèmes lors de la synchronisation des données.

Il peut arriver qu'un membre débute dans un club étranger et que ce club n'est pas disponible dans la liste déroulante de tous les clubs. Si tel est le cas, veuillez prendre contact avec votre *Multi-District LionsBase Master*.

La date de fin d'un statut actif est par définition inconnue et peut donc être laissée vide. Le statut précédent se termine généralement le jour précédent le début du nouveau statut.

Avertissement : Si un membre est considéré comme « actif » dans deux clubs en même temps (par exemple avec un statut *membre actif* dans son club principal et un statut *membre associé* dans l'autre), il apparaîtra dans la liste des membres des deux clubs mais son profil ne peut être géré que depuis son club principal. La raison de cette limitation est que TYPO3 a besoin d'un dossier de stockage unique pour les enregistrements (l'icône de dossier avec une icône noire) et LionsBase utilise pour cela le Lions Club principal.

Membre à vie

Some members may be promoted « members on lifetime ». Previously this was a dedicated status in LionsBase, just as « Active member » or « Honouring member ». This has changed in February 2020 and it is now handled like a flag for the corresponding member. In fact, it turned out that the Lions Clubs International holds a record with the standard status of the member (Active, Privileged, Honouring, ...) and a flag indicating that the member is considered a member on lifetime since <some date>.

If you want to promote a member within your club and make her or him a member on lifetime, you should follow the workflow below :

1. Your club should fill a request and send it to LCI.
2. At some point, it will be approved by LCI and the corresponding member will be flagged as member on lifetime in MyLCI.
3. A letter will be sent to the General Secretariat/the GMT of your multi district, and naturally to your club.
4. **A District LionsBase Master (or a Multi District LionsBase Master) will manually update the member record in LionsBase.**

This means that as a Club LionsBase Master, you do not have anything to update for the corresponding member ! Your club will just have the happiness to prepare a nice ceremony for that member.

Statuts spéciaux

LionsBase supporte quelques statuts spéciaux supplémentaires, à savoir « Membre fonctionnel » et « Membre service ». Avant toute chose, veuillez remarquer qu'aucun de ces statuts ne sera synchronisé avec Oak Brook, LCI.

Membre fonctionnel

- S'affiche comme membre actif dans les listes *sur le site* (p. ex. la liste des membres)
- N'est pas compté comme un membre réel dans les statistiques
- Ne peut pas s'authentifier (ni frontend ni backoffice)

Membre service

- Ne s'affiche jamais dans aucune liste (p. ex. la liste des membres)
- N'est pas compté comme un membre réel dans les statistiques
- Peut s'authentifier (frontend et/ou backoffice)

Indication : Les membres services sont particulièrement utiles lorsque des personnes externes, non-Lions, devraient être en mesure de gérer certaines parties de LionsBase (membres, actions, ...); p. ex. à un niveau de district ou multi-district.

Distinctions

La figure suivante montre les détails d'une distinction.



13.1.5 Divers

Quelques champs additionnels :

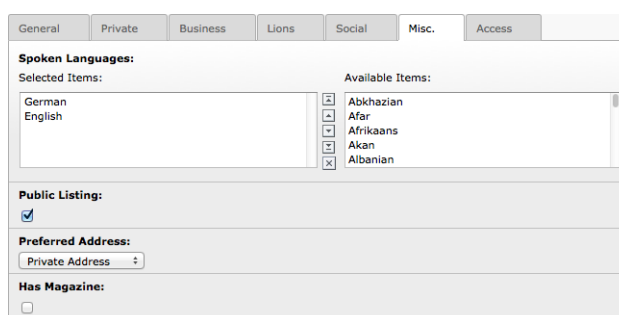

Affichage public

La case à cocher « Affichage public » est cochée par défaut pour tous les membres. Elle permet de rendre accessible le membre dans les affichages publics. Un exemple typique d'un tel affichage public est la page « Membres » qui est disponible pour tous les clubs sans être authentifié. Les champs exacts qui sont affichés doivent être directement configurés dans le *plugin des membres*.

Note : Veuillez remarquer : L'état d'activation de cette case à cocher n'est pris en compte que pour les utilisateurs anonymes; les membres authentifiés verront la liste complète des membres indépendamment de l'état de cette case à cocher. De plus, l'état de cette case à cocher n'est pris en compte que pour la liste des membres du club, pas pour la liste des membres du comité où ils seront systématiquement affichés sans tenir compte de l'état de cette case à cocher.

Avertissement : In Austria, this checkbox is respected when it comes to exporting the list of members for the directory of members, as requested in November 2016.

13.1.6 Droits d'accès

Ce dernier onglet vous permet de gérer les informations d'identification LionsBase du membre correspondant. Des champs supplémentaires pour les autorisations du membre courant sont disponibles si vous êtes authentifié en tant que *District LionsBase Master* et sont décrits dans le chapitre *Autorisations du membre*.

Le nom d'utilisateur devrait être l'adresse e-mail principale du membre et peut facilement être copiée en cliquant sur le bouton situé à côté du champ. Si le membre n'a pas d'adresse e-mail, nous autorisons un nom d'utilisateur utilisant un format spécial à la place : <prénom>.<nom>@lionbase (p. ex. franz.muster@lionbase). L'unicité du nom d'utilisateur sera vérifiée au moment de l'enregistrement.

Indication : If you suddenly gets a « 0 » appended to your username when you save (e.g., franz.muster@sunburst-ltd.ch0 with the username you see in the screenshot above), this means that TYPO3 detected that your username is in fact not unique and added a « 0 » to make it unique again. This basically means that another member is already using that same username. This may happen if the same member is present twice in system. If this happens, you probably want to edit the other member and change her username to something else so that the username is « free » to be used again.

Le mot de passe du membre peut être réinitialisé depuis ce formulaire mais la meilleure façon de procéder est de demander au membre lui-même de changer ou réinitialiser son mot de passe en utilisant le *formulaire de récupération du mot de passe*.

13.2 Ajout de membres

Le processus d'ajout de membres à votre club est similaire à l'ajout d'autres enregistrements ; c'est-à-dire que

devez afficher la liste des membres de votre club et ensuite cliquer sur l'icône  :

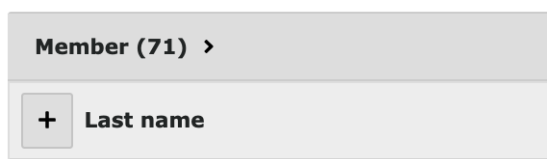

Cela aura pour effet d'ouvrir un assistant Lionsbase qui vous guidera au travers du processus d'ajout d'un membre :

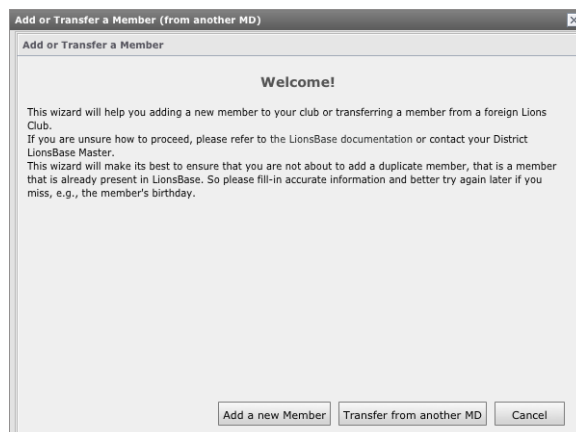

Comme vous pouvez le constater, cet assistant est le même que vous utilisez lorsque vous voulez transférer un membre provenant d'un autre multi district.

Pour démarrer le processus, cliquer sur le bouton « Ajouter un nouveau membre » :

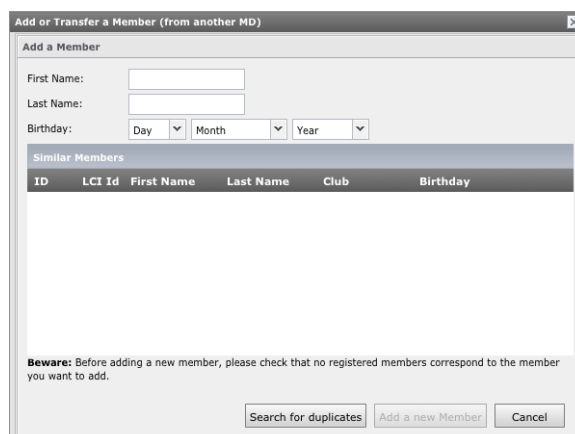

Sur cet écran vous devez remplir les nom, prénom et date de naissance du membre à ajouter à votre club. Il est très important de fournir des informations cohérentes étant donné que l'assistant va effectuer une recherche dans LionsBase afin de tenter de trouver des membres existants similaires aux informations fournies. Cela vous permet de facilement remarquer que le « nouveau » membre est (ou était à un certain moment) déjà un membre d'un Lions Club et donc de procéder à un *transfert local* plutôt.

Si vous trouvez le membre dans la liste, le fait de cliquer sur l'icône  correspondante démarrera plutôt le workflow de transfert. Si le membre que vous voulez ajouter n'est pas trouvé dans la liste des membres similaires, cliquez sur le bouton « Ajouter un nouveau membre » et procédez ensuite comme d'habitude pour *fournir les informations supplémentaires*.

13.3 Transfert des membres

Parfois les membres déménagent et ont besoin d'être transférés de leur ancien club à un nouveau ; cette opération est nommée «transfert» dans LionsBase.

Nous distinguons trois types de transfert :

1. Le membre est transféré d'un club à un autre au sein du même multi district.
2. Le membre provient d'un club étranger.
3. Le membre est transféré à un club étranger.

Nous avons besoin de traiter le transfert d'un membre à l'aide d'un processus distinct non seulement car il serait contre-productif de resaisir toutes les informations statutaires et les données personnelles dans un nouveau club mais également parce que la vie lionnesque d'un membre (statuts, ...) est archivée et synchronisée avec Oak Brook, aux Etats-Unis et un membre qui a déménagé devrait pouvoir garder son historique dans le nouveau club Lions.

13.3.1 Transfert des membres au sein du même multi district

Le transfert a lieu en deux phases :

1. The current club (= « source ») selects the member and starts the transfer workflow, putting the member into a stage from which the new club will retrieve her.
2. The new club (= « target ») accepts the member and as such finalizes the transfer workflow.

To start a transfer, go to your club storage folder and click the right arrow for the member you want to transfer :

	[Redacted]					
	[Redacted]					
	[Redacted]					
	[Redacted]					
	Perseguers, Xavier					
	[Redacted]					

A transfer wizard shows up. You need to press the big « Transfer » button and then follow the instructions by clicking on « Next » :

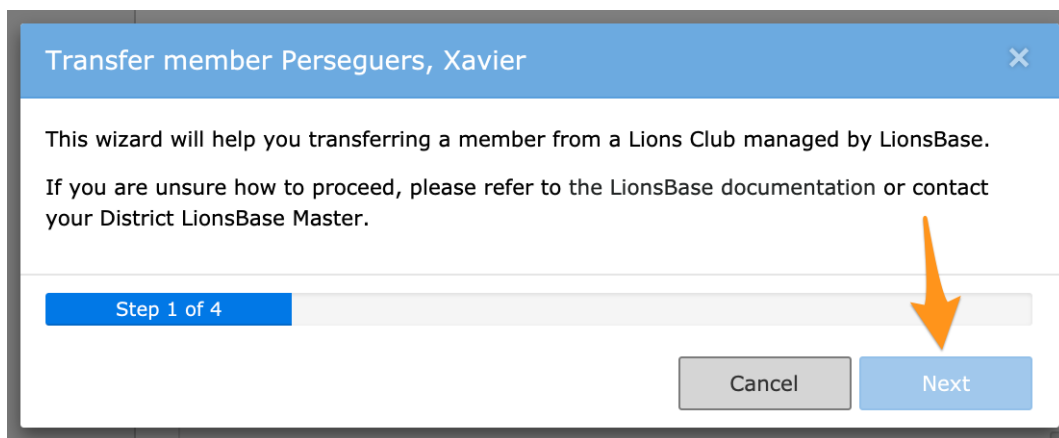

À la fin du processus, votre tableau de bord de club comme « source » va montrer les membres en attente d'approbation :

Pending Transfer Operations					
Member:	Club:	Status:	Date:	Author:	
Perseguers, Xavier		Fribourg-Saraine, Lions Club	Waiting for approval	29.07.2018 16:13 (1 min)	Xavier Perseguers

Aussi longtemps que le membre n'a pas été accepté, vous pouvez annuler le transfert en tout temps en utilisant le bouton correspondant dans la liste.

Le tableau de bord du club « cible » va montrer une vue analogue avec les membres devant être acceptés :

Pending Transfer Operations					
Member:	Club:	Status:	Date:	Author:	
Perseguers, Xavier		Broye-Vully, Lions Club	Pending	29.07.2018 16:13 (2 min)	Xavier Perseguers

Vous pouvez accepter ou rejeter un membre en utilisant le bouton correspondant dans la liste des opérations en attente. Un membre rejeté va rester dans la liste aussi longtemps que le club ayant initié le transfert n'a pas acquitté le rejet en annulant l'opération de transfert.

Veillez noter : Aussi longtemps qu'un membre est en attente de transfert, il n'apparaît pas dans la liste des membres de votre club et son profil ne peut pas être modifié.

13.3.2 Transfert de membres DEPUIS un autre multi district

Procédure pas à pas :

1. NE PAS créer le membre dans LionsBase
2. Demandez au club étranger de vous fournir les informations suivantes :
 - Nom précis du club étranger ainsi que son ID LCI
 - District du club étranger
 - Nom, sexe, date de naissance, première entrée dans le club étranger, date de transfert et ID LCI du membre devant être transféré

Ensuite prenez contact avec un *Multi District LionsBase Master* et demandez-lui d'effectuer le transfert en utilisant la *procédure correspondante de transfert*.

13.3.3 Transfert de membres VERS un autre multi district

Il n'y a rien que l'on puisse faire pour aider le multi district étranger. Le nouveau club va probablement vous contacter et vous demander quelques informations comme l'identifiant LCI.

Dans votre club, vous devriez simplement ajouter un nouveau statut « Transféré » au membre correspondant avec une date de début en adéquation avec la date de transfert et arrêter correctement tous les statuts « actifs » précédents ainsi que toutes les fonctions que le membre pouvait avoir dans les différents comités de votre multi district.

13.4 Enlever ou supprimer des membres

Si vous vous demandez s'il est possible de supprimer un membre, vous ne pouvez pas le faire vous-même étant donné qu'un membre qui a démissionné de son Lions Club devrait néanmoins continuer d'exister à des fins historiques et statistiques. Cependant, LionsBase fournit un statut très spécial « [!!!] Membre à double » qui ne devrait être utilisé que si vous avez justement saisi un membre à double dans la base de données et que ce doublon a déjà reçu un ID LCI d'Oak Brook.

S'il vous arrive de créer une entrée à double, vous devriez prendre contact avec votre *Multi-District LionsBase Master* aussi vite que possible pour tenter de corriger le problème avant qu'il ne soit synchronisé avec la base de données centrale à Oak Brook.

Dès lors qu'un enregistrement de membre a été marqué comme « doublon », vous n'avez plus besoin de vous en soucier, même si vous le voyez encore dans votre liste de membres. L'équipe de développement de LionsBase se chargera de supprimer effectivement les entrées invalides une fois de temps en temps. Comme la suppression de ces entrées invalides ne peut pas être totalement automatisée (puisque'il faut effectuer quelques recherches et vérifications manuelles pour confirmer chaque cas), l'équipe laisse passer un peu de temps pour avoir quelques cas similaires et de ce fait ne s'occupe pas des entrées à double immédiatement.

13.4.1 Membres démissionnaires ou décédés

So, the question stays the same. You have a member who resigned or deceased, what should you do?

This is very easy, you need to update his profile and go to the Lions tab, then scroll down to the status :

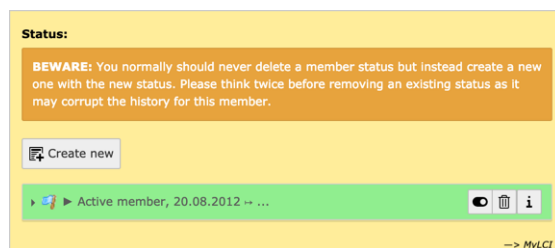

Since we do not want to lose the history, just click the « Create new » button to **add** another status. The new status should have a **start date** corresponding to the date the member resigned (or deceased). When you change

the default suggested type of status associated to this entry from « active » to « resigned » (or « deceased »), TYPO3 will ask you if you want to save and reload the member's profile to reflect the change. Just answer Yes and you will see that the previous « active » status was automatically ended :

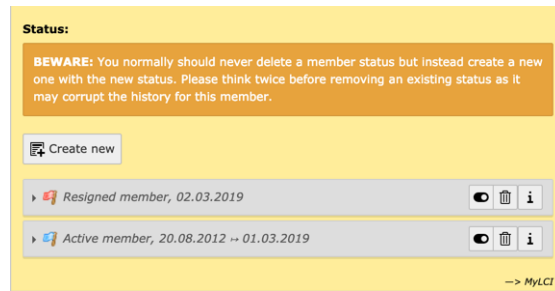

You may naturally adapt the start and end dates afterwards but remember, you should never ever remove a status. And if the member resigned or deceased, you should enter the corresponding date as « exit date » (of Lions organization) in the corresponding field, at the beginning of that page.

13.5 Comprendre les problèmes

LionsBase exécute régulièrement une tâche pour vérifier l'état des enregistrements de membres. Cette opération permet de s'assurer que l'information est stockée correctement et permet d'effectuer des vérifications supplémentaires basées sur la logique métier Lions qui seraient difficiles voire impossibles à contrôler au moment de l'édition du profil d'un membre.

Si un ou plusieurs problèmes sont détectés, les membres correspondants sont marqués comme étant dans un état inconsistant et **ne seront pas synchronisés jusqu'à ce que les problèmes aient été corrigés**.

Afin d'aider à corriger les problèmes, une petite description est ajoutée à l'enregistrement des membres et s'affiche à la fois dans le panneau de contrôle du club du membre et dans le rapport général (disponible pour les *District* et les *Multi-District LionsBase Masters*) :



La description du problème devrait être suffisante pour comprendre ce qui pose problème mais ce chapitre se veut un complément à ces messages et décrit chaque problème en détail, pour le cas où vous auriez besoin d'information supplémentaire.

13.5.1 Informations du membre

Erreur : Le membre n'a pas de code de pays privé

Problème : Le Lions Clubs International (Oak Brook) impose que chaque membre fournisse une référence à son pays.

Solution : Pour corriger ce problème, ouvrez l'enregistrement du membre sur l'onglet « Privé » :

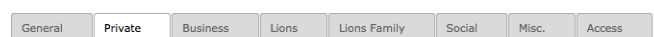

Localisez la liste déroulante des pays et assurez-vous que l'un d'eux est sélectionné :



Country:
Austria

Country State:

Vous pouvez également définir le canton/l'état du pays. Pour les membres aux Etats-Unis ou au Canada, cette information est requise.

Erreur : L'adresse préférée (privée ou professionnelle) est incomplète

Problème : Les *Club LionsBase Masters* peuvent configurer l'adresse préférée d'un membre comme étant soit l'adresse privée, soit l'adresse professionnelle mais l'adresse préférée est incomplète et posera des problèmes d'acheminement avec les services postaux.

Solution : Pour corriger ce problème, ouvrez l'enregistrement du membre sur l'onglet « Divers » :



General Private Business Lions Lions Family Social Misc. Access

Vérifiez quelle adresse a été choisie comme « préférée » :

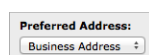

Preferred Address:
Business Address

Dans notre exemple, c'est l'adresse professionnelle. Maintenant ouvrez l'onglet « Professionnel » :



General Private Business Lions Lions Family Social Misc. Access

Et vérifiez que :

- La société (*seulement pour une adresse professionnelle*)
- L'adresse (rue) *ou* la case postale
- Le code postal
- La ville
- Le pays

sont tous correctement définis.

Erreur : Le membre n'est plus actif mais n'a pas de date de sortie

Problème : LionsBase vous permet de stocker l'historique des statuts d'un membre mais en plus, il fournit également un champ pour la date de sortie. Les membres inactifs devraient avoir une date de sortie définie, par souci d'exhaustivité.

Solution : Pour corriger ce problème, ouvrez l'enregistrement du membre sur l'onglet « Lions » :



General Private Business Lions Lions Family Social Misc. Access

Dans notre exemple, le membre a démissionné au 01.12.2012 (et est donc inactif depuis lors) :



Status:

- Create new
- Resigned member, 01-12-12
- Active member, 01-01-90 ↔ 30-11-12

Localisez le champ « Date de sortie » et assurez-vous qu'il contient également « 01.12.2012 » :



Exit date:
1-12-2012

13.5.2 Statut du membre

Erreur : Le membre n'a aucun statut

Problème : Le membre n'a absolument aucun statut défini.

Solution : Pour corriger ce problème, ouvrez l'enregistrement du membre sur l'onglet « Lions » :



Localisez la partie contenant la liste des statuts et créez-en un comme requis :

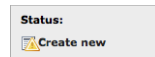

Erreur : Au moins un statut actif est en cours alors que le membre n'est plus actif

Problème : Le membre est inactif (p. ex. « démissionnaire ») mais un statut plus vieux ne s'est pas terminé.

Solution : Pour corriger ce problème, ouvrez l'enregistrement du membre sur l'onglet « Lions » :



Dans la partie contenant la liste des statuts, localisez le statut actif qui n'a pas de date de fin :



Dans cet exemple, le membre a démissionné au 01.01.2013 but son statut actif (ayant démarré le 01.12.2011) ne s'est pas terminé.

Cliquez sur la ligne de statut pour modifier l'enregistrement et ajoutez une date de fin au statut.

Erreur : Plusieurs statuts actifs

Problème : Plusieurs statuts actifs au sein d'un club ont été détectés.

Solution : Pour corriger ce problème, ouvrez l'enregistrement du membre sur l'onglet « Lions » :



Dans la partie contenant la liste des statuts, localisez les entrées fautives :

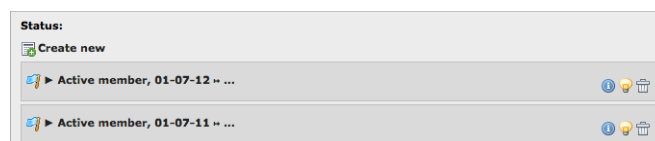

Corrigez l'histoire du vie Lions du membre, en mettant éventuellement fin à des statuts en en ajoutant ceux qui manquent entre deux.

Erreur : Un statut a un mélange entre dates de début et de fin

Problème : Un statut a une date de fin qui est plus vieille ou égale à la date de début.

Solution : Pour corriger ce problème, ouvrez l'enregistrement du membre sur l'onglet « Lions » :

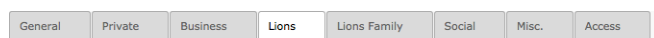

Dans la partie contenant la liste des statuts, localisez l'entrée fautive :



Dans cet exemple, le statut débute au 31.12.2012 et se termine un an plus tôt le 01.12.2011.

Cliquez sur la ligne de statut pour modifier l'enregistrement et corrigez les dates de début et de fin.

Erreur : Le membre a au moins un statut dont le club n'est pas défini

Problème : Chaque statut dans LionsBase est associé à un club afin de pouvoir fournir un historique détaillé de la vie Lions d'un membre. Ce problème apparaît lorsque qu'un statut a été défini sans fournir de relation vers le club correspondant.

Solution : Pour corriger ce problème, ouvrez l'enregistrement du membre sur l'onglet « Lions » :



Dans la partie contenant la liste des statuts, localisez l'entrée fautive :

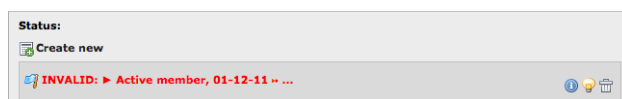

Cliquez sur la ligne de statut pour éditer l'enregistrement et sélectionnez un club dans la liste déroulante des clubs.

Erreur : Le membre n'est plus actif mais n'a pas de statut inactif (comme « démissionnaire » ou « décédé »)

Problème : Le membre est inactif mais sans statut inactif. Cela arrive si tous ses statuts actifs sont échus mais un statut inactif tel que « démissionnaire » ou « décédé » n'est pas présent.

Solution : Pour corriger ce problème, ouvrez l'enregistrement du membre sur l'onglet « Lions » :

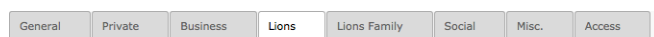

Trouvez la partie contenant la liste des statuts, vous devriez voir quelque chose similaire à ceci, avec tous les statuts définis dans le passé :

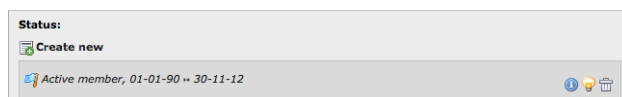

Créez un nouveau statut pour le club courant, avec une date appropriée et un statut inactif, p.ex « Démissionnaire » :

Erreur : Le membre est inactif mais n'a aucun historique de statuts précédents

Problème : Le membre est inactif mais l'historique des statuts précédents dans le club correspondant a été supprimé. Cela arrive si vous modifiez le statut actif et que vous le changez, p. ex., à « démissionnaire » au lieu de créer un nouvel enregistrement de statut pour le membre.

Solution : Corrigez l'historique des statuts précédents en créant au moins un enregistrement de statut actif avec des dates de début et de fin dans le club correspondant.

13.5.3 Fonction du membre

Erreur : Une fonction est mal définie

Problème : LionsBase associe chaque fonction à un club, une zone, une région, un district ou un multi-district afin de fournir un historique détaillé de la vie Lions du membre. Ce problème apparaît soit si le bloc de fonction ne spécifie pas la fonction elle-même ou si le niveau associé à la fonction (club, zone, ...) n'a pas été défini.

Solution : Pour corriger ce problème, ouvrez l'enregistrement du membre sur l'onglet « Lions » :

Dans la partie contenant la liste des fonctions, localisez l'entrée fautive :

Cliquez sur le bloc de fonction pour éditer l'enregistrement et assurez-vous que la fonction (Président de club, secrétaire, ...) est correctement définie :

Dans cet exemple, la fonction elle-même n'est pas définie.

De plus, assurez-vous que le niveau est défini. Par exemple, le membre peut être président de club mais uniquement pour un club spécifique ; si aucun club n'est défini, la fonction est également considérée comme invalide.

Erreur : Au moins une fonction est en cours alors que le membre n'est plus actif

Problème : Le membre est inactif mais a encore une fonction active, donc une fonction qui n'est pas terminée.

Solution : Pour corriger ce problème, ouvrez l'enregistrement du membre sur l'onglet « Lions » :

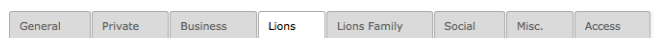

Trouvez la partie contenant les fonctions et jetez également un oeil à la liste des statuts, vous devriez voir quelque chose de similaire à ceci ; un membre est inactif mais avec au moins une fonction qui n'est pas terminée :

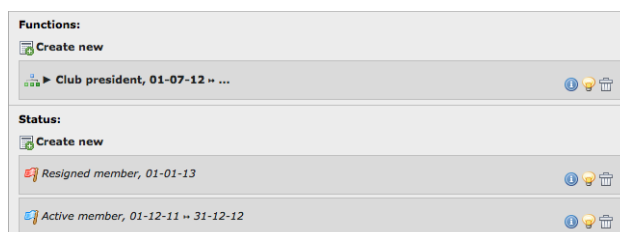

Dans cet exemple, le membre a démissionné au 01.01.2013 mais est encore président de son club.

Cliquez sur la fonction « Président de club » pour modifier l'enregistrement et définissez une date de fin à la fonction.

Erreur : Une fonction a un mélange entre dates de début et de fin

Problème : Une fonction a une date de fin qui est plus vieille ou égale à la date de début.

Solution : Pour corriger ce problème, ouvrez l'enregistrement du membre sur l'onglet « Lions » :



Dans la partie contenant la liste des fonctions, localisez l'entrée fautive :



Dans cet exemple, la fonction débute au 01.01.2013 et se termine six mois plus tôt le 01.07.2012.

Cliquez sur la fonction pour modifier l'enregistrement et corrigez les dates de début et de fin.

Erreur : Le membre a au moins une fonction dont le niveau est incompatible avec l'entité sélectionnée (p. ex. une fonction de district mais au sein d'un club)

Problème : LionsBase associe chaque fonction à un club, une zone, une région, un district ou un multi-district afin de fournir un historique détaillé de la vie Lions du membre. Ce problème apparaît si la fonction liée à un niveau donné (p. ex. une fonction de district telle que « Gouverneur de district ») est associée à un niveau qui n'est pas un district, généralement le club du membre.

Solution : Pour corriger ce problème, ouvrez l'enregistrement du membre sur l'onglet « Lions » :

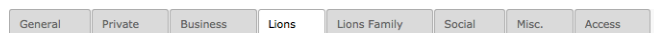

Dans la partie contenant la liste des fonctions, localisez l'entrée fautive :



Cliquez sur le bloc de fonction pour éditer l'enregistrement et assurez-vous que le niveau est correctement défini :

INVALID: ▶ District governor, 01-07-12 « ...

General Access

Hide:

Function Dates
Start Date: 1-7-2012 End Date:

Function:
District governor

Type of membership:
Member of the executive board (standard committee)

Function Level (select only ONE entity)
Club: Wien City, Lions Club Zone: Region: District: Multi-District:

Dans cet exemple, la fonction « Gouverneur de district » ne peut pas être associée au club « Wien City ». Elle devrait probablement être associée au district du Lions Club Wien City, donc « 114 O » :

District governor, 01-07-12 « ...

General Access

Hide:

Function Dates
Start Date: 1-7-2012 End Date:

Function:
District governor

Type of membership:
Member of the executive board (standard committee)

Function Level (select only ONE entity)
Club: Zone: Region: District: 114 O Multi-District:

13.5.4 Famille Lions

Erreur : La famille Lions n'a pas de chef de famille

Problème : Toutes les unités familiales doivent avoir un chef de famille comme spécifié par le Lions Club International.

Solution : Pour corriger ce problème, ouvrez l'enregistrement d'un des membres de la famille sur l'onglet « Famille Lions » :

General Private Business Lions Lions Family Social Misc. Access

Et désignez un membre du club comme chef de famille :

Head of Household:

Relationship to the Family
Type: Spouse
Proof of Relationship: Other Forms of Verification Proof of Address: Other Forms of Verification

Erreur : La famille Lions ne peut pas être composée d'un seul membre

Problème : Après qu'un membre de la famille a démissionné, il arrive que la famille Lions ne soit plus composée que d'un unique membre.

Solution : Comme ce n'est plus une « famille », la configuration de la famille Lions devrait être effacée (LionsBase n'historise pas cette information car le seul but d'une famille Lions est de diminuer les cotisations lors de l'annonce des membres au Lions Club International).

Erreur : Au moins un membre de la famille Lions n'est pas présent dans le club de ce membre

Problème : Après qu'un membre de l'unité familiale a changé de club, comme par exemple un enfant qui était précédemment dans le même club que ses parents s'émancipe et va vivre ailleurs, la famille Lions a une référence à un membre externe au club.

Solution : Les membres d'une famille doivent appartenir au même club selon les règles édictées par le Lions Club International. La configuration de la famille Lions devrait donc être mise à jour pour refléter le fait qu'un des membres a quitté la famille.

Gestion des actions sociales

Les actions sociales (ou de service) sont un moyen pour les clubs Lions d'améliorer la vie des collectivités locales. La prise en compte des actions sociales est partie intégrante de LionsBase depuis 2001 et permet ainsi aux Lions Clubs de mesurer l'impact qu'ils ont sur leurs communautés par le biais de services. Ce support dans LionsBase dispose d'un mécanisme de comptabilité simple pour aider le Lions Club et son multi district à préparer quelques statistiques.

Être LION signifie s'engager régulièrement pour des actions sociales, tel que le veut la devise « Nous Servons » (« *We Serve* »). Les Lions Clubs aident les personnes dans le besoin tout autour du monde sous forme d'aide personnelle ou de dons financiers. Chaque club s'occupe de son propre programme d'actions sociales et LionsBase aide à leur planification et à la préparation des rapports d'activité correspondants.

Les actions sociales sont par exemple :

- Nettoyage d'une réserve naturelle
- Excursion avec un foyer pour enfants
- Aider les gens malvoyants et aveugles
- Participer à des campagnes de don de sang
- Soutenir les agriculteurs
- Emballer des cadeaux de Noël pour les orphelins
- Vente de biscuits à l'appui financier d'autres engagements
- ...

Depuis 2012, le service web eMMR (electronic Monthly Membership Reports) de Oak Brook, aux États-Unis, devrait être utilisé pour envoyer des rapports mensuels de ces activités de service. Ce rapport permet aux clubs de :

- provide a narrative description for each activity;
- partager des informations d'action de service avec d'autres clubs;
- fixer des objectifs de service et suivre les progrès vers leur réalisation.

Indication : A social activity may be reported at any level of the Lions Clubs International level : club, zone, region, district or multi district.

Les chapitres suivants décrivent comment gérer vos actions sociales dans LionsBase :

14.1 Gestion des informations d'une action sociale

The social activities of your club are stored as records in your club (respectively zone, region, district and multi district) storage folder.

14.1.1 Informations générales

Ce formulaire vous permet de gérer les informations générales d'une action sociale. Veuillez faire attention au fait que certains champs peuvent ne pas être disponibles pour vous, en fonction des droits d'accès qui vous ont été accordés.

Since the edit form is quite long, it is split in this documentation into the upper and lower half parts.

The screenshot shows the 'General' tab of a form for editing a social activity. The form is divided into several sections:

- Language:** A dropdown menu with '[All]' selected.
- Hide:** A checkbox that is currently unchecked.
- Activity Title:** A text input field containing 'Concert at the Geneva Cathedral'.
- Status:** A dropdown menu with 'Planned Project' selected.
- Activity Dates:** Two date input fields. The 'Start Date' is '30-03-2019' and the 'End Date' is '31-03-2019'. Each field has a calendar icon and a clear button (X).

An activity starts with a title and dates. The status (either « Planned Project » or « Confirmed / Done ») lets you plan the activity way ahead and do the reporting (see below) afterwards.

Note : *The mobile application* is able to manage (create and update) social activities as long as they are « planned ». Once published, that is status set to « Confirmed / Done », it will get synchronized to Oak Brook and may naturally still be updated at any time but only using this Backend edit form.

The second part of the form lets you provide additional information for your social activity. These pieces of information are not required for reporting to Oak Brook but are naturally very useful for your own history and showing in your club website.

Description:

B I | | | | | | | | | | | | ABC | | |

Our club will collect food and clothes in front of the cathedral and offer a concert.

In favour of:

B I | | | | | | | | | | | | ABC | | |

Association XY

Link to More Information:

Finally, but this is useful only for DLBM / MDLBM or responsible for social activities at a higher level than your Lions Club, it is possible to set which level is associated with the social activity. It should not be needed to manually change it since it is most probably correctly configured when creating a social activity :

Activity Level (select only ONE entity)

Club:	Zone:	Region:	District:	Multi-District:
<input type="text" value="Geneva Nations, Lions Club"/>	<input type="text"/>	<input type="text"/>	<input type="text"/>	<input type="text"/>

14.1.2 Rapport

This second tab lets you prepare the actual reporting (which is required by Oak Brook LCI). In fact, since 2012, the eMMR Web Service from Oak Brook, USA, should be used to synchronize social activity reports as well. Preparing that reporting (either from this form or from the mobile application) is quick and easy.

The plugin of social activities may then be configured to possibly show those details to authenticated members and thus get a clear summary overview of your various activities over the Lions fiscal years.

General	Reporting	Access
Category:		
choose one ▼		
Money		
Amount of money collected:		Amount of money donated:
0 x		0 x
Persons		
Persons served:		Number of Volunteers:
0 x		0 x
Hours Worked:		
0 x		
Lions Clubs International		
LCI Id:		
0		
Action Campaign:		
▼		

The reporting starts by choosing a category or cause and then providing some details such as the amount of money collected or donated.

How to Report a Social Activity

In order to have consistency among all clubs, it is suggested to stick to these conventions :

- The amount of money collected / donated is a value in your own currency (e.g., € or CHF);
- The number of persons served is how many non-Lions persons benefited from the social activity;
- The number of volunteers is how many Lions participated during the social activity;
- The number of hours worked is the total number of hours invested; that is, the duration of the activity multiplied by the number of volunteers. You may of course include preparation hours.

Campagne d'action

Le champ Campagne d'action est utilisé pour faire correspondre votre action sociale à une campagne mondiale Lions Clubs :

- Diabète (2017-2018)
- Engaging our Youth (2010-2011, 2011-2012, ...)
- Protecting our Planet (2010-2011, 2011-2012, ...)
- Relieving the Hunger (2010-2011, 2011-2012, ...)
- Sharing the Vision (2010-2011, 2011-2012, ...)

Note : Ces campagnes étaient principalement liées à l'année du centenaire des Lions en 2017-2018 et ne sont probablement plus utiles de nos jours. Néanmoins, elles sont disponibles si jamais quelqu'un en a besoin.

14.1.3 Rapport automatique à l'aide d'événements

Starting with LY 2021-2022, you may now relate a social activity with a calendar event and take benefit of the actual list of participants to automatically populate the number of volunteers (= actual participants) and the number of hours worked for your social activity.

To do so, you first need to enable that option while editing your social activity :

The screenshot shows the 'Reporting' tab of a social activity configuration. It includes a 'Language' dropdown set to 'English' and a 'Hide' section with a toggle switch for 'Associate an event with registration'. The toggle is turned on, and an orange arrow points to it. The text below the toggle explains that enabling this option will associate an event with the social activity, using the participant list for reporting figures 3 days after the event ends. A warning states: 'BEWARE: Only enable if you are planning a social activity in the future.'

Upon saving your social activity, an event with registration will be created and associated to your social activity.

At this point the social activity itself will not be shown anymore in the list of upcoming events when using the *LionsBase mobile application* but naturally replaced by the corresponding event.

Please note that the automatically-created event is initially marked as « hidden » so that you may then update it to suit your needs (possibly asking for further detail upon registration, etc.).

Please refer to the chapter *Gestion des informations des événements* for information on how to work with calendar events.

Note : The automatic reporting happens three (3) days after the end of the corresponding event in order to let you have plenty of time to possibly review the list of participants.

The automatic reporting is unrelated to marking your social activity as « confirmed » (see *Informations générales*) and thus the actual reporting to MyLCI / Oak Brook will only be done once your social activity is marked as confirmed.

Gestion des événements

Comme dans toute association, les clubs Lions se réunissent régulièrement et le fait d’avoir un endroit central pour montrer et promouvoir le programme d’un club Lions, de sa zone, sa région, son district ou même du multi-district est important.

LionsBase vous permet de facilement préparer l’agenda devant être intégrés à votre site de club et à vos calendriers personnels. De plus, il s’intègre de façon transparente à *LionsBase Mobile*.

Les chapitres suivants vous expliquent comment gérer les événements de votre calendrier dans LionsBase :

15.1 Gestion des informations des événements

Les événements de votre club sont stockés sous forme d’enregistrements dans votre dossier de stockage de club.

Events are associated to a given « Calendar ». Each club gets a dedicated calendar which you see by scrolling down within your club dashboard (beware : do not click the big button to show events because it will effectively only show your events and you will not see the calendar record itself) :

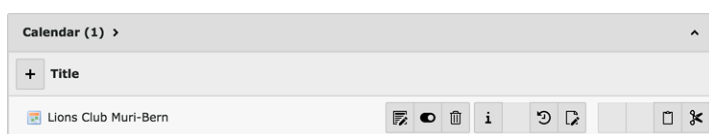

There is not much to configure within this calendar record except the default list of reviewers :

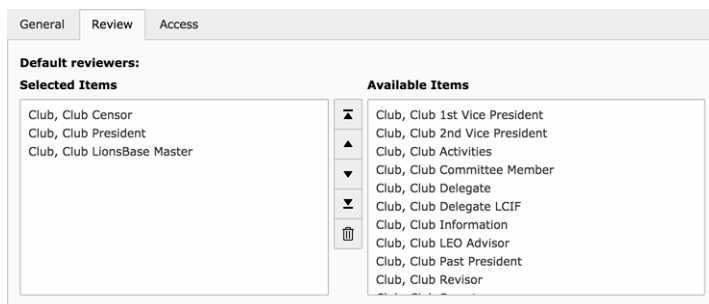

This will effectively lets you automatically populate a default list of members who should be granted access to reviewing the attendance (member participating or not) of the events you create. It is advised to keep those Lions functions (for a club calendar) :

- Censeur de club
- Président de club
- Club LionsBase Master

but you may of course adjust this configuration to suit your own preference.

15.1.1 Informations générales

Ce formulaire vous permet de gérer les informations générales des événements. Veuillez faire attention au fait que certains champs peuvent ne pas être disponibles pour vous, en fonction des droits d'accès qui vous ont été accordés.

Veuillez remarquer que selon le type d'événement que vous choisissez, certains onglets peuvent être visibles ou pas.

General
Location
Extended information
Subscription
Access

Hide:

Title:

Options

Event Type:

Event with subscription

Nature:

Default

Allow external guests: **Generate personal tickets (including QR-code):**

Dates

Start Date:

End Date:

All Day Event:

Subscription Due Date:

Description:

B f No block format
☰
Ω
🌐
📄
👉
📧

Path: body

Calendar:

Lions Club Muri-Bern

Bon à savoir : Si certains événements à venir ne sont pas affichés sur le site, ce n'est pas une erreur de LionsBase mais une indication que le *Webmaster du club* a décidé de restreindre le nombre d'événements futurs affichés sur le site. Veuillez lire le chapitre *Configurer le plugin des événements* pour de plus amples informations.

Nature

The exact list of « natures » depends on your position in LionsBase but two are particularly important :

- **Default** : Nothing special, the event behaves as usual.
- **Closed event (invitation only)** : This makes the event really special in the sense that **it will not be visible** to anyone except for those members who were explicitly invited.

Autoriser les invités externes

Cette case à cocher vous permet d'inviter des membres externes, non Lions, à votre événement. L'invitation est envoyée par email et les invités reçoivent un code d'accès qui leur permet d'accepter ou de décliner l'invitation et leur permet également de répondre aux questions supplémentaires, de façon similaire aux membres Lions.

Générer des billets personnels

This checkbox enables the generation of a personal ticket for the event. Above all, this ticket embeds a QR-code which may be typically scanned by the *LionsBase mobile application* in order to automatically confirm the presence of the member to the event.

15.1.2 Lieu

Le lieu d'un événement peut être défini arbitrairement mais si vous vous retrouvez régulièrement au même endroit, vous devriez envisager de créer un enregistrement de lieu avec quelques informations supplémentaires qui s'afficheront plus élégamment dans votre calendrier de site.

The screenshot shows a web interface with several tabs: 'General', 'Location', 'Extended information', 'Subscription', and 'Access'. The 'Location' tab is active. Under the heading 'Custom Location or...', there is a 'Location:' label followed by a text input field containing 'Clublokal'. Below this is an 'External link to the location:' label followed by an empty text input field and a small icon. At the bottom, there is a section for '... Predefined Location:' with a dropdown menu and another small icon.

Veuillez lire le chapitre *Gestion des lieux préféfinis* pour apprendre comment créer vos propres lieu prédéfinis.

15.1.3 Informations supplémentaires

General
Location
Extended information
Subscription
Access

Attachment:

🗑️
📄

PDF
DOC
DOCK
XLS
XLSX
PPT
PPTX
PPS

Choose file

No file chosen

Banner for LionsBase Mobile (1000x380):

🗑️
📄

JPG

Choose file

No file chosen

Publicly promote in hierarchy:

Target Groups (will implicitly show the event only for authenticated members):

Selected Items	Available Items
	<ul style="list-style-type: none"> Everyone (public) All members New members (1 year) Club, Club 1st Vice President Club, Club 2nd Vice President Club, Club Activities Club, Club Censor Club, Club Committee Member Club, Club Delegate Club, Club Delegate LCIF

Guest clubs:

Selected Items	Available Items
	<ul style="list-style-type: none"> Aarau, Lions Club Aarau-Kettenbrücke, Lions Club Aarau Residenz, Lions Club Aareland, Lions Club Aaretal, Lions Club Albis, Lions Club Alpha-Neuchâtel, Leo Club (Alpha) Altdorf, Lions Club Alto Ticino, Lions Club Alvier, Leo Club (Omega)

Pièce jointe

Les événements avec inscription vous permettent d'ajouter une pièce jointe (p. ex. un PDF avec des informations supplémentaires). Ce fichier sera affiché dans le résumé de l'événement.

Banner for LionsBase mobile

Good to know : With the release of *version 8.4 of the mobile application*, the banner will automatically be populated by using the same banner you last used for a previous event taking place at the same *predefined location*.

You may naturally choose another banner if you prefer.

Promouvoir de façon publique dans la hiérarchie

Cette case à cocher est utilisée pour promouvoir de façon publique votre événement dans la hiérarchie (club, zone, région, district, multi-district). Le *plugin des événements* que vous insérez sur votre site peut ensuite être configuré pour afficher de tels événements.

Un cas d'utilisation typique est de montrer les événements de club importants comme partie prenante d'un « calendrier de multi-district ».

Groupes cibles

Les groupes cibles sont utilisés pour préparer le calendrier personnel de chaque membre authentifié.

Note : Les groupes cibles sont pris en compte pour les événements de niveau zone, région, district ou multi district. Par conséquent, les événements de **club** sont publics de façon implicite.

Indication : Bon à savoir : La liste des groupes cibles disponibles est filtrée en fonction des autorisations du LionsBase Master et du niveau de l'événement. Par exemple, les événements liés à un calendrier de club ne proposeront pas les fonctions de niveau zone, région, district et multi-district. Le LionsBase Master qui a accès à un certain niveau uniquement ne verra principalement que les fonctions de niveau hiérarchique inférieur immédiat :

- Accès à une zone => fonctions de niveau club et zone affichées ;
- Accès à une région => fonctions de niveau région, zone et club affichées ;
- Accès à un district => fonctions de niveau district, région et zone affichées ;
- Accès à un multi-district => fonctions de niveau multi-district et district affichées.

En plus des fonctions, vous trouvez deux entrées spéciales au début de la liste, à savoir « Tout le monde (public) » et « Tous les membres » :

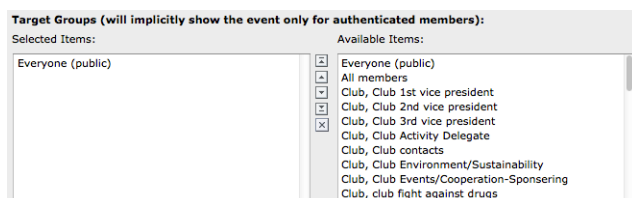

- **Tout le monde (public) :** Chaque membre verra l'événement et sera capable de s'inscrire. Par exemple, un événement de club où les membres des autres clubs sont invités à participer.
- **All members :** Not specifically targeted at given functions but event should be shown to any member in the Lions hierarchy. E.g., an event for a zone should be shown to all members of the clubs within the corresponding zone. There is a special case when a club event is targeted at « All members » in the sense that it will effectively target any member in the corresponding **zone**.

Pour de plus amples informations sur l'assignation des autorisations à un membre, veuillez lire le chapitre [Autorisations du membre](#).

Clubs invités

Les clubs invités sont particulièrement utiles pour indiquer qu'un événement est co-organisé par plusieurs clubs. L'événement sera automatiquement publié dans le calendrier des clubs correspondants et il sera rendu visible à *tous les membres* de ces clubs, indépendamment de comment *cet événement a été ciblé* à certaines fonctions.

15.1.4 Inscription

Vous pouvez choisir d'activer le module d'inscription pour l'événement correspondant. Pour ce faire, assurez-vous de changer correctement le type de votre événement de « simple événement » à un type supportant l'inscription.

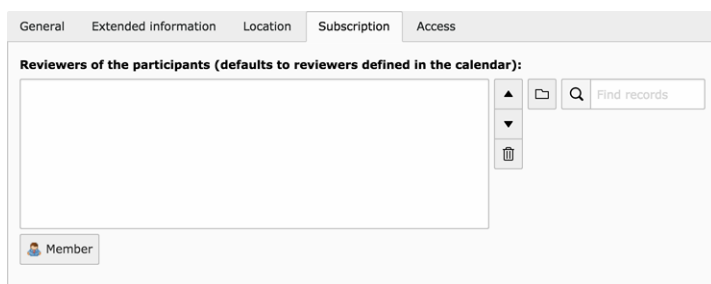

Upon saving your event, the reviewer section will be populated automatically with members associated with the functions you selected within your calendar (*read more*). You may naturally change the default list of reviewers for a given event.

Questions

Vous pouvez même demander aux membres de répondre à quelques questions supplémentaires au moment de l'inscription :

Questions

▼ Participation 🔍 🗑️ ⓘ + ▼ ☰

General Prices Access

Type:

Checkboxes (yes/no answers) ▼

Question or Text:

Participation

Allowed Answers/Options:

Preparation meeting
Visit
Dinner
Debriefing

This example is a typical use case of YES/NO answers which are then rendered like that in the LionsBase mobile application :

Additional Questions

Preparation meeting

Visit

Dinner

Debriefing

Indication : For best user experience and summary in the *mobile application (since version 4.3)*, you should better stick to the following types of questions :

- Cases à cocher (réponses OUI/NON)
 - Boutons radio (choix d'une option parmi plusieurs comme « menu 1 », « menu 2 » ou « menu 3 »)
 - Champ numérique (p. ex. « Nombre d'enfants »)
-

Note : Vous ne savez toujours pas comment chaque type de question se comporte réellement dans l'application mobile (ou le site web)? Alors assurez-vous de lire les *notes de version 7.3.3* qui décrivent clairement à quoi elle

ressemblera et comment rendre l'expérience utilisateur optimale pour vos participants.

Avertissement : Using radio buttons with « yes » and « no » as options instead of a checkbox is really not a clever idea since it results in both a bad user-experience from the member's perspective and graphs of answers in the mobile application which are much less intuitive.

15.2 Gestion des lieux préféfinis

15.2.1 Informations générales

Quelques informations générales pour le lieu :

The screenshot shows a web browser window with the address bar displaying the path: /CONFIG/LionsBase Data/102 W/ Fribourg-Sarine (41920) [4285]. The page title is "Edit Calendar Location 'Restaurant Aigle Noir' on page 'Fribourg-Sarine (41920)'". The form has three tabs: "General", "GPS", and "Access", with "General" selected. The form fields are as follows:

- Hide:**
- Name:** Restaurant Aigle Noir
- Address:** Rue des Alpes 10
- Zipcode:** 1700
- City:** Fribourg
- Country:** Switzerland
- Phone:** +41 26 322 49 77
- Fax:** (empty)
- Email:** info@aiglenoir.ch
- www:** http://www.aiglenoir.ch/

At the bottom right of the form, there is a small icon and the text "Calendar Location [1]".

15.2.2 Géolocalisation d'un lieu prédéfini

A map control allows you to precisely geo-localize your club. In order to update the latitude and longitude, you need to move the drop pin to the exact location.

Si vous devez changer l'emplacement dans une plus grande échelle, vous pouvez entrer manuellement la latitude et la longitude et enregistrer l'enregistrement ou faire un zoom arrière sur la carte, déplacer la broche de défilement et zoomer à nouveau tout en maintenant la broche dans la vue.

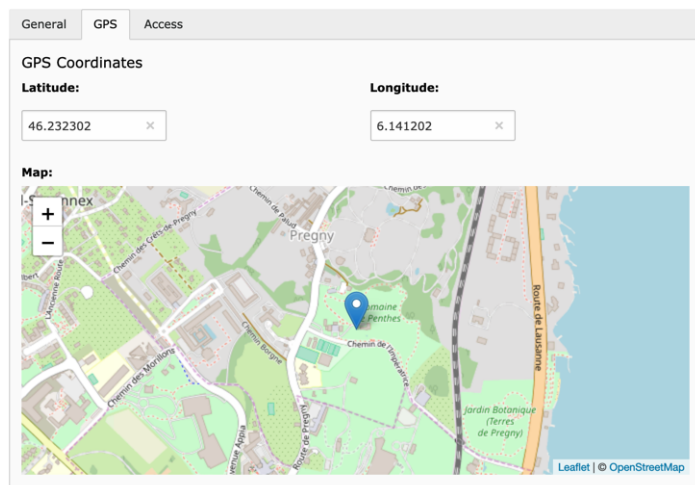

15.3 Générer des tickets et utilisation d'un scanner de QR codes

15.3.1 Préparation

- Une page simple a été ajoutée et est associée au « design mobile », le design très épuré utilisé par exemple pour réinitialiser le mot de passe de l'application mobile.
- The page (linked as <https://lionsbase.lionsclub.ch/index.php?id=9049> for Switzerland) has just one content element, a plugin of type « LionsBase Calendar - External scanner ». This page will shows an error if clicking on the link, this is because it misses an event ID parameter.

15.3.2 Utilisation

1. Ensure your event is using QR-codes and tickets
2. Assurez-vous que la période d'inscription est terminée
3. Ouvrez la liste des participants sur le web
4. Le défilement vers le bas vous montre une zone pour vérifier la présence des participants :

Review Attendance

This form lets you batch update the list of actual participants.

Format of the Excel file is as follows (based on the Excel file you may download at the end of this page). Content on red background is what matters. Invalid rows will not be taken into account.

	A	B	C	D
1	EVENT	107409		
2				
3				
4	#	Last Name	First Name	Participating
5	id 1	Muster	Franz	1
6	id 2	Muster	Franziska	0
7	...			

Please choose Excel file (*.xlsx):

No file chosen

5. Clicking on the « Scan a QR-code » button opens the page we discussed above and will not show an error this time :

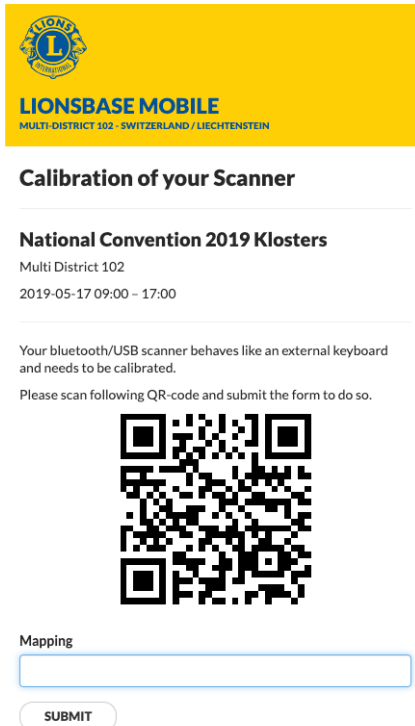

Calibration of your Scanner

National Convention 2019 Klosters
Multi District 102
2019-05-17 09:00 - 17:00

Your bluetooth/USB scanner behaves like an external keyboard and needs to be calibrated.
Please scan following QR-code and submit the form to do so.

Mapping

6. The calibration is needed because internally the QR-code scanner you use acts as a keyboard for your computer and depending on the layout of the standard keyboard and the configuration of your OS (language, ...), the key codes you get from the Bluetooth/USB scanner will be interpreted differently. This calibration part lets LB/TYPO3 know how to interpret the keyboard codes and translate them automatically to their correct ASCII letters and digits, as embedded into the QR-code.
7. When you scan the QR-code, it automatically goes one step further and shows you the actual form to scan tickets from the participants :

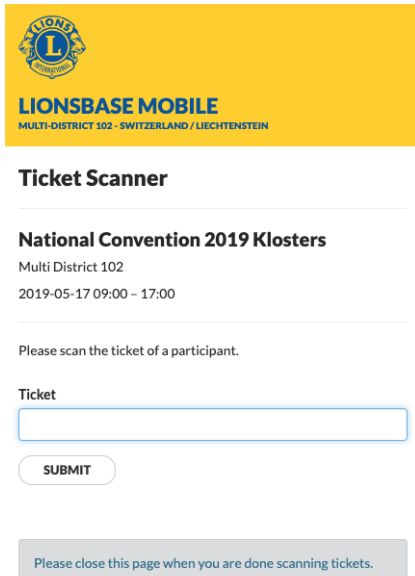

Ticket Scanner

National Convention 2019 Klosters
Multi District 102
2019-05-17 09:00 - 17:00

Please scan the ticket of a participant.

Ticket

Please close this page when you are done scanning tickets.

8. Doing so with a valid ticket does that currently :



Ticket Scanner

National Convention 2019 Klosters

Multi District 102

2019-05-17 09:00 - 17:00

This ticket is valid.

Please scan the ticket of a participant.

Ticket

Cinquième partie

District LionsBase Master

16.1 Comprendre le rôle District LionsBase Master

Le District LionsBase Master est la personne qui gère principalement des informations Lions pour les zones, les régions et son propre district. Cela consiste essentiellement à s'occuper des actions sociales et des événements. Un autre aspect de son rôle consiste à répondre aux questions et à aider les *Webmasters* and les *Club LionsBase Masters* de son district.

Comme indiqué sur la figure suivante, lorsque le District LionsBase Master a besoin d'aide, il prend contact avec son *Multi-District LionsBase Master*. De plus, il est responsable pour l'organisation des journées de formation LionsBase pour les *Webmasters* et les *Club LionsBase Masters* de son district, probablement en collaboration avec d'autres District LionsBase Masters.

Il s'avère que l'organisation annuelle de tels événements est très importante pour maintenir le niveau de connaissance et ainsi éviter de passer trop de temps à traiter des requêtes de support.

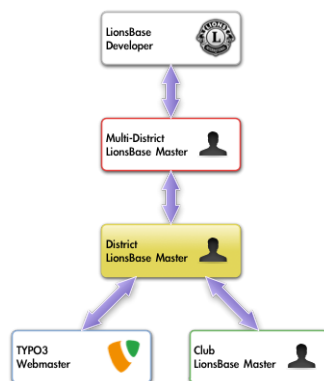

La façon la plus simple de contacter la bonne personne est décrite dans le chapitre *Demander de l'aide*.

16.2 Authentification dans LionsBase

LionsBase utilise un mécanisme d'authentification central pour permettre aux membres de s'authentifier dans les parties privées en utilisant systématiquement le même nom d'utilisateur (leur adresse e-mail) et leur mot de passe personnel.

Les droits d'accès effectifs pour les différents modules LionsBase sont calculés pendant la phase d'authentification et mis à jour au besoin. Ce mécanisme permet de s'assurer par exemple que des pages dont l'accès n'est autorisé qu'aux membres du comité ne seront effectivement visibles que si le membre fait partie de ce comité au moment où il s'authentifie.

16.2.1 Authentification dans le site de gestion

Le site d'administration est accessible aux utilisateurs autorisés en tapant `https://lionsbase.<votre-domaine>/typo3/` dans la barre d'adresse de votre navigateur (où `<votre-domaine>` est `lionsclub.ch`, `lions.at`, ...). Cela affiche l'écran d'authentification backoffice :

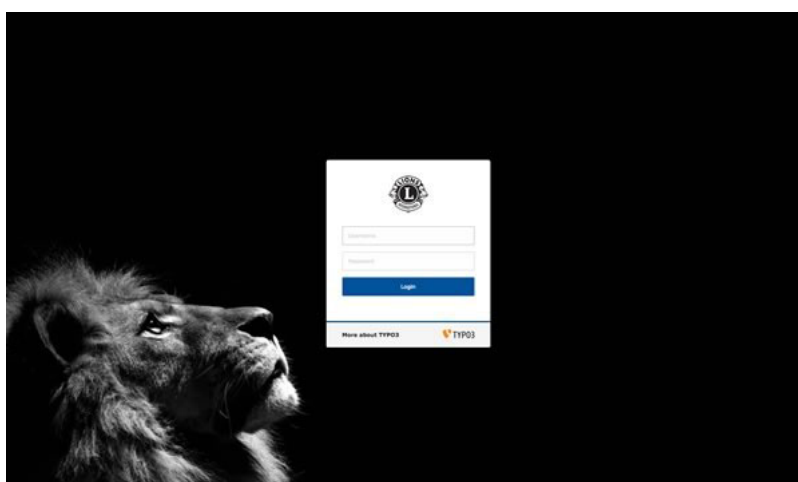

Les membres autorisés peuvent s'authentifier en utilisant leur nom d'utilisateur (qui est une adresse e-mail) et leur mot de passe personnel. Si le mot de passe a été oublié, [la procédure](#) est la même que lors d'une authentification dans l'intranet.

16.3 Aider d'autres membres

De part votre position, vous serez certainement amené à répondre à des questions de vos *Club LionsBase Masters* et la meilleure façon de les aider consiste à voir ce qu'ils voient ; c'est-à-dire une version simplifiée du backoffice de TYPO3.

Lorsque vous vous authentifiez en tant que *District* ou *Multi-District* LionsBase Master, un menu contextuel supplémentaire est disponible en regard de votre nom dans la barre d'outils principale, en haut à droite du backoffice TYPO3, à côté du bouton « Déconnexion » :



Pointez votre souris sur « Passer à un utilisateur Backend » et choisissez le profil de l'un des membres dont vous êtes responsable dans la liste déroulante qui va apparaître.

Vos nom et nom d'utilisateurs affichés dans la barre d'outils vont changer pour montrer que vous vous comportez désormais comme un autre membre. Pour revenir à votre propre profil, cliquez simplement sur le bouton « Sortir » qui a remplacé le bouton « Déconnexion » que vous avez l'habitude de voir.

Le second menu « Simuler un utilisateur Frontend » fonctionne *de la même façon que pour les Club LionsBase Masters* et liste tous les membres de votre district.

Attention : Si vous êtes un *Multi-District LionsBase Master*, LionsBase ne vous montrera pas la liste de tous les membres au sein du multi-district parce que ça causerait des blocages de votre navigateur et très vraisemblablement conduirait à des dépassement du temps d'exécution autorisé pour les scripts. Au lieu de cette liste complète, LionsBase ne vous montrera que la liste des membres disponibles dans votre propre club. Mais vous pouvez bien évidemment commencer par basculer vers un autre utilisateur backoffice, typiquement l'un de vos *District* ou *Club LionsBase Masters* et donc continuer d'être autorisé à simuler chaque membre de votre multi-district.

17.1 Autorisations du membre

Si vous êtes authentifié comme *District* ou *Multi District* LionsBase Master, vous pouvez attribuer aux membres des droits d'accès à certaines parties d'administration de LionsBase.

Astuce : Les autorisations d'un membre sont techniquement des groupes utilisateurs backoffice de TYPO3. Ces groupes utilisateurs sont assignés à l'utilisateur backoffice correspondant lorsqu'il s'authentifie dans TYPO3.

La gestion des autorisations d'un membre se déroule dans la dernière onglet d'un enregistrement de membre :

The screenshot shows the 'Access' tab of a member registration form. It includes fields for Username (with an email icon), Password (masked with asterisks), and OpenID identifier. A 'Default Language' dropdown is set to 'English'. The 'Authorizations' section features two columns: 'Selected Items' and 'Available Items'. The 'Selected Items' column contains: Website editor, Management of club information and members, Management of social activities, and Management of events. The 'Available Items' column contains: Website editor, Management of club information and members, Management of social activities, Management of events, and LionsBase administrator (District or MD only). Below this is the 'Authorization Levels' section, which includes a 'Create new' button and two existing levels: 'Gros-de-Vaud, Lions Club' and '102 W'. The 'Additional Backend User Groups' section also has 'Selected Items' and 'Available Items' columns, with '_Newsletters' listed in the available items.

17.1.1 Autorisations

La partie « Autorisations » doit être comprise comme une façon d’assigner des « rôles » au membre correspondant. Veuillez vous référer au chapitre *Rôles dans le site de gestion* pour une description de chacun des rôles de cette liste.

17.1.2 Niveaux d’autorisation

Les « Niveaux d’autorisation » définissent un ou plusieurs points d’entrées dans la hiérarchie LionsBase pour lesquels les rôles doivent s’appliquer.

La figure suivante montre une structure typique d’une installation LionsBase :

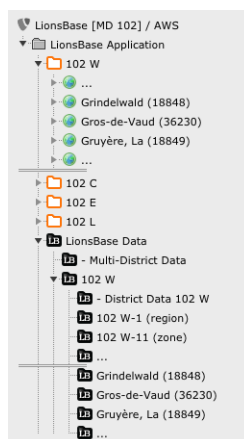

Rôles et accès :

- Le rôle « Éditeur web » donne accès à un ou plusieurs sites qui sont identifiés par une icône de globe terrestre (🌐).
- Les rôles « Gestion de ... » donnent accès à un ou plusieurs répertoires de données LionsBase qui sont identifiés par une icône noire (LB).
- Les rôles « Administrateur LionsBase » donnent accès au répertoire englobant le niveau hiérarchique sélectionné.

Exemples :

- Le rôle « Éditeur web » avec le niveau d’autorisation « Gros-de-Vaud, Lions Club » donne accès en tant que *Webmaster* au site [🌐 Gros-de-Vaud (36230)].
- Le rôle « Gestion des événements » avec le niveau d’autorisation « Gros-de-Vaud, Lions Club » donne partiellement accès en tant que *Club LionsBase Master* pour le répertoire de données [LB Gros-de-Vaud (36230)].
- Le rôle « Gestion des activités » avec le niveau d’autorisation « 102 W » donne accès au répertoire de données [LB - District Data 102 W].

Combinaison de rôles et de niveaux d’autorisation

Veuillez lire cette section attentivement car la combinaison de rôles et de niveaux d’autorisation est une partie conceptuelle de la gestion des autorisations des membres particulièrement difficile à appréhender.

Les rôles et les niveaux d’autorisation sont techniquement parlant représentés par des groupes d’utilisateurs backoffice TYPO3. Les groupes d’utilisateurs backoffice peuvent définir :

- **Des listes d’accès :** Les membres sont autorisés à lire les données de certaines tables, modifier d’autres tables et ont accès à certains attributs spéciaux (p. ex. le nom d’un club), ou sont autorisés à utiliser un sous-ensemble restreint d’éléments de contenu, ...
- **Des points de montage de pages :** Les membres ont accès à une certaine partie de l’arborescence des pages.

- **Des points de montage de répertoires** : Les membres ont accès à une certaine partie du système de fichiers (module Fichier > Fichiers).

Les rôles dans LionsBase ne définissent que des listes d'accès alors que les niveaux d'autorisation définissent les points de montage de pages et de répertoires.

À cause de restrictions techniques de TYPO3, les membres qui font partie de plusieurs groupes vont voir leurs autorisations TYPO3 (listes d'accès, points de montage page et fichier) *toutes appliquées en même temps*. Cela signifie qu'il n'est par exemple *pas possible* de donner un droit d'accès à la gestion des événements uniquement au niveau d'un club et de donner également accès à la gestion des actions sociales uniquement au niveau d'un district.



La première copie d'écran montre un membre avec les rôles suivants :

- Éditeur web ;
- Gestion des informations du club et des membres ;
- Gestion des activités sociales ;
- Gestion des événements ;

et les niveaux suivants d'autorisation :

- Gros-de-Vaud, Lions Club ;
- 102 W.

La combinaison de ces rôles donnent accès à :

- [ Gros-de-Vaud (36230)] : comme webmaster ;
- [ Gros-de-Vaud (36230)] : pour les événements, les activités sociales, les informations du club et des membres, ...
- [ - District Data 102 W] : pour les événements, les activités sociales

Les enregistrements de clubs et de membres ne sont pas autorisés en dehors des répertoires de données de clubs (à l'exception du répertoire de données racine [ LionsBase Data] qui est utilisé pour stocker les clubs étrangers, les membres parrains étrangers, ... mais qui n'est accessible qu'aux *Multi District LionsBase Masters*).

Veillez noter : Le rôle « Éditeur web » peut en fait être assigné comme « de base », « standard » ou « avancé ». Veuillez lire le chapitre *Niveaux de webmaster* pour de plus amples renseignements.

Remarques finales :

- L'accès à tous les sites des clubs d'une zone ou d'une région n'est pas possible *d'un seul coup* ;
- Le rôle « Éditeur web » n'a aucun effet sans un niveau d'autorisation correspondant à un club ;
- Le rôle « Administrateur LionsBase » assigne automatiquement tous les autres rôles au membre correspondant et donne accès comme webmaster au niveau d'autorisation « district » ou « multi district » correspondant.

17.1.3 Groupes d'utilisateurs backoffice supplémentaires

Dans le cas où l'installation LionsBase est utilisée autrement que simplement pour les sites générés par LionsBase (p. ex. pour le site du multi district), ce panneau vous permet d'assigner des groupes utilisateurs backoffice TYPO3 arbitraires. Idéalement, ces groupes d'utilisateurs devraient définir à la fois des listes d'accès et des points de montage de pages et de répertoires. Veuillez vous référer à la documentation TYPO3 pour de plus amples informations.

17.2 Niveaux de webmaster

LionsBase vient préconfiguré avec deux niveaux différents de webmaster :

1. Webmaster « Niveau 1 »
2. Webmaster « Niveau 2 »

17.2.1 Webmaster « Niveau 1 »

Niveau standard pour l'utilisation quotidienne de TYPO3. Ce niveau étend le niveau « de base » et autorise en plus l'accès à certains attributs spéciaux des pages, des éléments de contenu et des nouvelles comme la restriction d'accès à des groupes d'utilisateurs ou la spécification de dates de début et/ou de fin de publication. Veuillez remarquer que ce rôle donne accès à la « poubelle » et autorise donc la récupération d'enregistrements supprimés comme les pages et les éléments de contenu.

17.2.2 Webmaster « Niveau 2 »

Niveau plus riche pour les membres maîtrisant TYPO3. Ce niveau étend le niveau « Niveau 1 » et accorde en outre l'accès à des fonctions plus avancées telles que le tri des pages ou la création de plusieurs pages à la fois et propose une liste plus étendue de boutons pour l'éditeur de texte utilisée pour l'édition des éléments de contenu de texte.

De plus, les membres de ce groupe peuvent masquer des pages dans le menu. Ceci ne remplace évidemment pas une page véritablement privée avec le mécanisme intégré d'authentification mais permet de rendre les pages quelque peu « cachées ».

Le *District LionsBase Master* devrait pouvoir décider de lui-même lorsqu'un membre peut se voir accordé l'accès à ce niveau en se basant sur l'expérience acquise.

Veillez noter : Comme chaque nouveau niveau étend le précédent, il n'est pas nécessaire d'affecter plus d'un niveau à un membre ; un niveau plus élevé hérite des paramètres du moins élevé.

Synchronisation eMMR (Oak Brook)

LionsBase synchronise automatiquement les clubs, les membres et les activités vers Oak Brook, USA en utilisant le Web Service officiel eMMR. Ce module est responsable pour assigner un ID LCI aux nouveaux clubs et membres et pour annoncer régulièrement les changements tels qu'un changement d'adresse du club, la composition de son comité, les informations générales (statut actif, privilégié, ...) des membres...

Le module de synchronisation vers Oak Brook s'exécute automatiquement chaque jour, pendant la nuit. Quelques règles simples sont bonnes à savoir :

- Les nouveaux membres sont annoncés à Oak Brook.
- Les changements pour des membres existants sont rapportés à Oak Brook.
- En cas de changement sur un membre existant sans LCI ID associé, le membre est annoncé comme un nouveau membre à Oak Brook.

Exceptions :

- Les nouveaux membres qui sont inactifs (p. ex. si quelqu'un enregistre un ancien membre) ne sont PAS annoncés à Oak Brook.
- Les changements pour des membres existants qui sont inactifs sans LCI ID associé ne sont PAS annoncés à Oak Brook (p. ex. lors de la modification d'un ancien membre qui n'a jamais été annoncé à Oak Brook).

Les chapitres suivants donnent des informations avancées sur la synchronisation avec Oak Brook :

18.1 Surveiller la file d'attente de synchronisation

LionsBase synchronise de façon automatique les données (telles que les membres et les informations du club ou des activités) entre la base de données locale et la base de données distante Lions officielle à Oak Brook. De temps en temps le processus de synchronisation peut échouer, à cause de problèmes réseau par exemple, et il en résulte des valeurs différentes entre les bases de données locales et distantes pour le même attribut. La plupart des erreurs de synchronisation peuvent être traitées directement par LionsBase (p. ex. un processus de synchronisation qui échoue à cause d'un problème réseau sera répété).

Cependant, certaines décisions ne peuvent pas être prises par LionsBase et nécessitent une intervention humaine. À cette fin, LionsBase fournit un outil qui montre le statut de synchronisation. La *Figure 1* représente la fenêtre principale où les événements de synchronisation sont rapportés. De nombreux filtres pratiques sont à disposition pour trouver les rapports utiles.

Synchronization Events						
Date ▲	Club	Operation	Type	Description	Status	
2012-04-24 17:01:50	Lions Club Aaretal	new	member	Successful synchronization of new member 'Franz Muster' of club 'Aaretal'.	Ok	
2012-04-26 13:52:58	Lions Club Aaretal	update	member	Synchro of 'Hans Muster' ('Aaretal'); Error in Transaction #1: Update/PersonID [0] is not an active member of this club. {VAL013}	Error	
2012-04-26 13:54:32	Lions Club Aaretal	update	member	Synchro of 'Hans Muster' ('Aaretal'); Error in Transaction #1: Update/PersonID [0] is not an active member of this club. {VAL013}	Error	

Page 1 of 1 Displaying events 1 - 3 of 3

Fig. 1 – Figure 1 : Événements de synchronisation

18.2 Gestion des erreurs de synchronisation

En cas de problème de synchronisation que LionsBase ne peut pas gérer de lui-même, une fenêtre (*Figure 2*) montre les différents statuts de l'entrée qui a causé l'erreur à l'aide de trois panneaux :

Comparison between local (LionsBase) and remote (Oak Brook) data																																																																																						
Local LionsBase data <table border="1"> <thead> <tr><th>Name ▲</th><th>Value</th></tr> </thead> <tbody> <tr><td>Birth year</td><td>1957</td></tr> <tr><td>Business area code</td><td></td></tr> <tr><td>Business country code</td><td>CH</td></tr> <tr><td>Business email</td><td>franz.muster@company...</td></tr> <tr><td>Business extension</td><td></td></tr> <tr><td>Business phone</td><td>0041 12 345 67 89</td></tr> <tr><td>End date</td><td></td></tr> <tr><td>Fax area code</td><td></td></tr> <tr><td>Fax country code</td><td></td></tr> <tr><td>Fax phone</td><td></td></tr> <tr><td>First name</td><td>Franz</td></tr> <tr><td>Gender</td><td>M</td></tr> <tr><td>Last name</td><td>Muster</td></tr> </tbody> </table>	Name ▲	Value	Birth year	1957	Business area code		Business country code	CH	Business email	franz.muster@company...	Business extension		Business phone	0041 12 345 67 89	End date		Fax area code		Fax country code		Fax phone		First name	Franz	Gender	M	Last name	Muster	Replace local and remote with <table border="1"> <thead> <tr><th>Name ▲</th><th>Value</th></tr> </thead> <tbody> <tr><td>Birth year</td><td>1957</td></tr> <tr><td>Business area code</td><td></td></tr> <tr><td>Business country code</td><td>CH</td></tr> <tr><td>Business email</td><td>franz.muster@company...</td></tr> <tr><td>Business extension</td><td></td></tr> <tr><td>Business phone</td><td>0041 12 345 67 89</td></tr> <tr><td>End date</td><td></td></tr> <tr><td>Fax area code</td><td></td></tr> <tr><td>Fax country code</td><td></td></tr> <tr><td>Fax phone</td><td></td></tr> <tr><td>First name</td><td>Franz</td></tr> <tr><td>Gender</td><td>M</td></tr> <tr><td>Last name</td><td>Muster</td></tr> </tbody> </table>	Name ▲	Value	Birth year	1957	Business area code		Business country code	CH	Business email	franz.muster@company...	Business extension		Business phone	0041 12 345 67 89	End date		Fax area code		Fax country code		Fax phone		First name	Franz	Gender	M	Last name	Muster	Remote Oak Brook data <table border="1"> <thead> <tr><th>Name ▲</th><th>Value</th></tr> </thead> <tbody> <tr><td>Birth year</td><td>1957</td></tr> <tr><td>Business area code</td><td></td></tr> <tr><td>Business country code</td><td>DE</td></tr> <tr><td>Business email</td><td>fmuster@biz.de</td></tr> <tr><td>Business extension</td><td></td></tr> <tr><td>Business phone</td><td>0041 12 345 67 89</td></tr> <tr><td>End date</td><td></td></tr> <tr><td>Fax area code</td><td></td></tr> <tr><td>Fax country code</td><td></td></tr> <tr><td>Fax phone</td><td></td></tr> <tr><td>First name</td><td>Franz</td></tr> <tr><td>Gender</td><td>M</td></tr> <tr><td>Last name</td><td>Muster</td></tr> </tbody> </table>	Name ▲	Value	Birth year	1957	Business area code		Business country code	DE	Business email	fmuster@biz.de	Business extension		Business phone	0041 12 345 67 89	End date		Fax area code		Fax country code		Fax phone		First name	Franz	Gender	M	Last name	Muster
Name ▲	Value																																																																																					
Birth year	1957																																																																																					
Business area code																																																																																						
Business country code	CH																																																																																					
Business email	franz.muster@company...																																																																																					
Business extension																																																																																						
Business phone	0041 12 345 67 89																																																																																					
End date																																																																																						
Fax area code																																																																																						
Fax country code																																																																																						
Fax phone																																																																																						
First name	Franz																																																																																					
Gender	M																																																																																					
Last name	Muster																																																																																					
Name ▲	Value																																																																																					
Birth year	1957																																																																																					
Business area code																																																																																						
Business country code	CH																																																																																					
Business email	franz.muster@company...																																																																																					
Business extension																																																																																						
Business phone	0041 12 345 67 89																																																																																					
End date																																																																																						
Fax area code																																																																																						
Fax country code																																																																																						
Fax phone																																																																																						
First name	Franz																																																																																					
Gender	M																																																																																					
Last name	Muster																																																																																					
Name ▲	Value																																																																																					
Birth year	1957																																																																																					
Business area code																																																																																						
Business country code	DE																																																																																					
Business email	fmuster@biz.de																																																																																					
Business extension																																																																																						
Business phone	0041 12 345 67 89																																																																																					
End date																																																																																						
Fax area code																																																																																						
Fax country code																																																																																						
Fax phone																																																																																						
First name	Franz																																																																																					
Gender	M																																																																																					
Last name	Muster																																																																																					
<p>Copy all => <=& Copy all</p> <p>Copy selected -> <- Copy selected</p> <p>Save (will be synchronized autom. later) Save and Synchronize Drop synchronization task Cancel</p>																																																																																						

Fig. 2 – Figure 1 : Résolution des conflits lors de la synchronisation

18.2.1 Données LionsBase locales

Sur le panneau de gauche, les enregistrements de la base de données locale de LionsBase sont affichés. Ces enregistrements ne sont pas modifiables.

18.2.2 Remplacer la version locale et distante avec

Sur le panneau central, les enregistrements sont par défaut copiés de la base de données LionsBase locale. Un administrateur peut maintenant modifier l'enregistrement afin de résoudre le problème. Pour améliorer le processus, les valeurs peuvent être copiées directement à la fois depuis la base de données locale (LionsBase) et depuis la base de données distante (Oak Brook). Lorsque les conflits ont été résolus, l'enregistrement est sauvegardé et est à nouveau traité automatiquement lors de la prochaine exécution de la tâche de synchronisation. Au besoin, il est possible de synchroniser l'enregistrement immédiatement sans attendre la prochaine exécution de la tâche de synchronisation. De façon similaire, l'événement de synchronisation (ou tâche) peut également être supprimé.

18.2.3 Données Oak Brook distantes

Sur le panneau de droite, les enregistrements de la base de données distante à Oak Brook sont affichés. Ces enregistrements ne sont pas modifiables.

Gestion des adresses e-mail

LionsBase vous permet de gérer facilement des adresses e-mail soit pour les clubs (les adresses e-mail génériques des clubs) soit comme redirections arbitraires pour votre district ou votre multi-district (p. ex. une adresse e-mail redirigée vers le secrétariat général).

Lorsqu'un club est créé, un enregistrement représentant une adresse e-mail de redirection est ajoutée au dossier de stockage du club. Les enregistrements de ce type sont utilisés pour rediriger (ou transmettre) les messages envoyés une adresse e-mail de votre domaine (p. ex. `demo@lionsclub.ch`) à un ou plusieurs destinataires.



The screenshot shows a web form for configuring an email alias. It has two main sections: 'Email Address' and 'Destination Email Addresses'. The 'Email Address' section has a text input field containing 'demo@lionsclub.ch'. The 'Destination Email Addresses' section has a larger text area containing two lines: 'franz.muster@test.com' and 'recipient2@domain.tld'. At the bottom right of the form, there is a small icon and the text 'Email Alias [215]'.

Veuillez lire le chapitre *Gestion de l'adresse e-mail du club* pour plus d'informations sur la façon qu'un *Club LionsBase Master* a de gérer son adresse e-mail générique de club.

En tant que *District LionsBase Master*, vous avez le droit de modifier l'alias email lui-même. Cela est nécessaire par exemple si l'adresse email de club par défaut n'a pas été générée de façon optimale (p. ex. `bern-st.-stephan@lionsclub.ch` au lieu de `bern-st-stephan@lionsclub.ch` – vous voyez le point typographique supplémentaire dans le premier alias ?).

LionsBase ne vous restreint pas à des adresses email génériques de club ; des redirections arbitraires peuvent être configurées bien que seulement par un *Multi-District LionsBase Master*. Veuillez lire le chapitre *Création d'adresses e-mail* pour plus d'informations.

Sixième partie

Multi-District LionsBase Master

20.1 Comprendre le rôle Multi-District LionsBase Master

Le Multi-District LionsBase Master est la personne responsable des informations Lions relatives au niveau multi-district. Bien entendu, comme sa position le laisse suggérer, il est également responsable pour répondre aux questions et aider les *District LionsBase Masters*. Il bénéficie d'une assistance directe avec les développeurs LionsBase chez Causal Sàrl pour les cas particuliers devant être résolus ou lorsqu'une nouvelle fonctionnalité serait utile d'être implémentée.

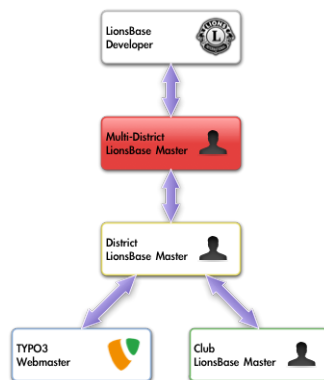

La façon la plus simple de contacter la bonne personne est décrite dans le chapitre *Demander de l'aide*.

De plus, le Multi-District LionsBase Master est responsable de l'organisation des journées de formation LionsBase pour les *District LionsBase Masters* au sein du multi-district, probablement en collaboration avec d'autres Multi-District LionsBase Masters et/ou avec les développeurs LionsBase.

Il s'avère que l'organisation annuelle de tels événements est très importante pour maintenir le niveau de connaissance et ainsi éviter de passer trop de temps à traiter des requêtes de support.

20.2 Authentification dans LionsBase

LionsBase utilise un mécanisme d'authentification central pour permettre aux membres de s'authentifier dans les parties privées en utilisant systématiquement le même nom d'utilisateur (leur adresse e-mail) et leur mot de passe personnel.

Les droits d'accès effectifs pour les différents modules LionsBase sont calculés pendant la phase d'authentification et mis à jour au besoin. Ce mécanisme permet de s'assurer par exemple que des pages dont l'accès n'est autorisé qu'aux membres du comité ne seront effectivement visibles que si le membre fait partie de ce comité au moment où il s'authentifie.

20.2.1 Authentification dans le site de gestion

Le site d'administration est accessible aux utilisateurs autorisés en tapant `https://lionsbase.<votre-domaine>/typo3/` dans la barre d'adresse de votre navigateur (où `<votre-domaine>` est `lionsclub.ch`, `lions.at`, ...). Cela affiche l'écran d'authentification backoffice :

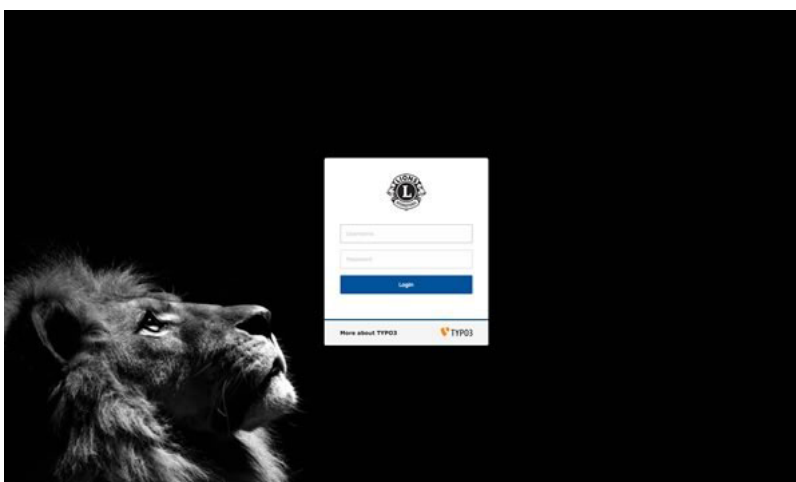

Les membres autorisés peuvent s'authentifier en utilisant leur nom d'utilisateur (qui est une adresse e-mail) et leur mot de passe personnel. Si le mot de passe a été oublié, *la procédure* est la même que lors d'une authentification dans l'intranet.

Personnalisation du site du club

21.1 Configuration du plugin des actions sociales

Ce chapitre décrit les options avancées du plugin des actions sociales. Les webmasters des clubs ne devraient pas avoir besoin de comprendre ces options aussi avancées. Veuillez vous référer au [chapitre correspondant de la partie Webmaster](#) pour les options de configuration de base.

Comme d'habitude lorsque vous modifiez le plugin des actions sociales, l'onglet « Plugin » vous permet de configurer comment les informations doivent être affichées sur le site :

The screenshot shows a configuration window with several tabs: General, Plugin (selected), Appearance, Access, and Behaviour. Under the 'Plugin' tab, the 'Selected Plugin' is set to 'LionsBase - Social Activities'. Below this, the 'Plugin Options' section contains several settings:

- Social activities entry-point:** A dropdown menu set to 'District'.
- Selected entry point to gather social activities for, in its hierarchy:** A dropdown menu set to '102 C'.
- Show social activities of level:** A dropdown menu set to 'Club'.
- Mode:** A dropdown menu set to 'Listing'.
- Restrict Lions Year:** A dropdown menu set to 'Current Lions Year'.
- Show Details:** An unchecked checkbox.

21.1.1 Utilisation du plugin pour le site de votre multi district

Sur votre site de multi-district, vous voulez peut-être afficher les actions sociales pour les différentes zones, régions et districts ainsi que pour tout le multi district. Les actions sociales dans LionsBase peuvent être liées à n'importe quelle entité. Veuillez lire le chapitre [Gestion des informations d'une action sociale](#) pour plus d'informations.

Nous allons tout d'abord expliquer les premières options du plugin des actions sociales, c'est-à-dire le point d'entrée, l'ID du point d'entrée et le niveau des actions sociales à afficher. Comme exemple, prenons la hiérarchie d'entités du multi district 102 (Suisse et Liechtenstein) :

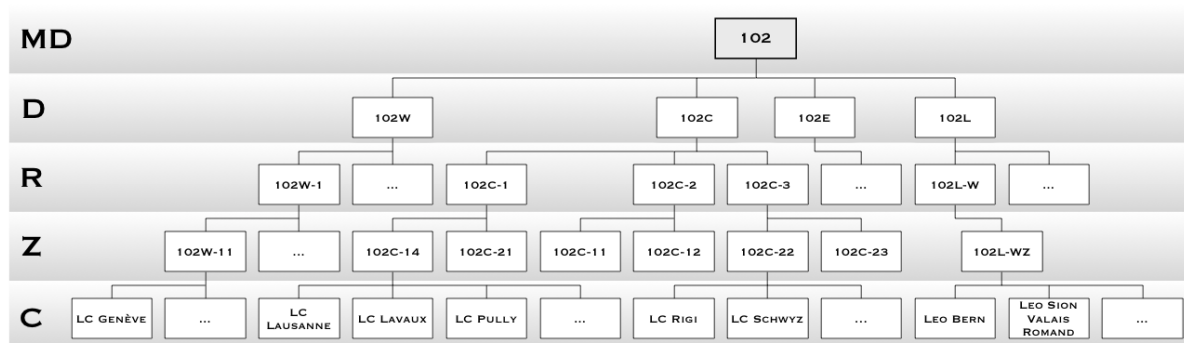

Nous voyons les districts Ouest (102W), centro (102C) et Est (102E) et le district correspondant aux clubs Leo (102L). Chaque district est subdivisé en « régions », chaque région en « zones » et finalement chaque zone regroupe quelques clubs géographiquement proches.

Les clubs Leo n'ont en principe pas besoin de toute cette hiérarchie mais comme nous voulons garder une expérience utilisateur homogène au sein de LionsBase, le niveau « région » correspond au district Lions dans lequel il est situé (102L-W, 102L-C ou 102L-E) et une unique zone arbitraire est créée dans la région en suffixant « Z » au nom de la région (p. ex. 102L-WZ). Cette astuce permet de rattacher les clubs Leo à une zone également.

Le plugin des actions sociales est automatiquement configuré pour prendre le club courant comme entité pour laquelle les actions sociales doivent être récupérées. Si vous avez besoin de montrer les actions sociales pour une autre entité (une zone, une région, un district, le multi district ou même un autre club), vous devez sélectionner l'entité dans le champ « Point d'entrée sélectionné ».

Actions sociales pour un niveau donné

Si vous voulez montrer les actions sociales d'un club, d'une zone, d'une région ou d'un district spécifique ou de votre multi district, sélectionnez tout d'abord l'entité Lions correspondante à la fois comme point d'entrée (« Point d'entrée des actions sociales ») et « Afficher les actions sociales du niveau ». Ensuite, sélectionnez votre entité dans la liste déroulante. C'est tout !

Actions sociales pour un ensemble de niveaux

Le plugin des actions sociales vous permet d'afficher les actions de toutes les entités Lions de la hiérarchie. Voyons comment cela fonctionne en décrivant la configuration du plugin de la première capture d'écran.

Nous avons sélectionné un point d'entrée de type « District » et l'entité correspondant au district 102-C :

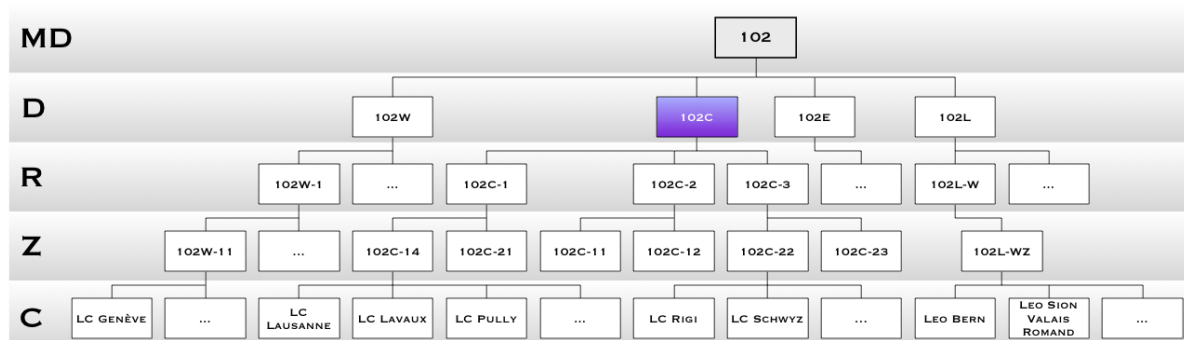

En choisissant le point d'entrée pour le District 102-C, nous sommes en mesure d'afficher les actions sociales dans sa hiérarchie :

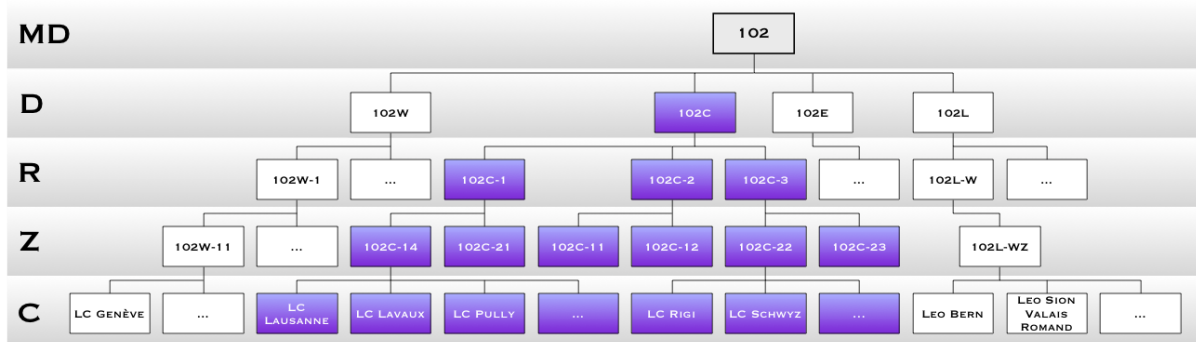

La configuration du plugin indique que nous avons sélectionné « Club » comme niveau à afficher. Cela veut dire que nous allons montrer les actions sociales de tous les clubs dans la hiérarchie :

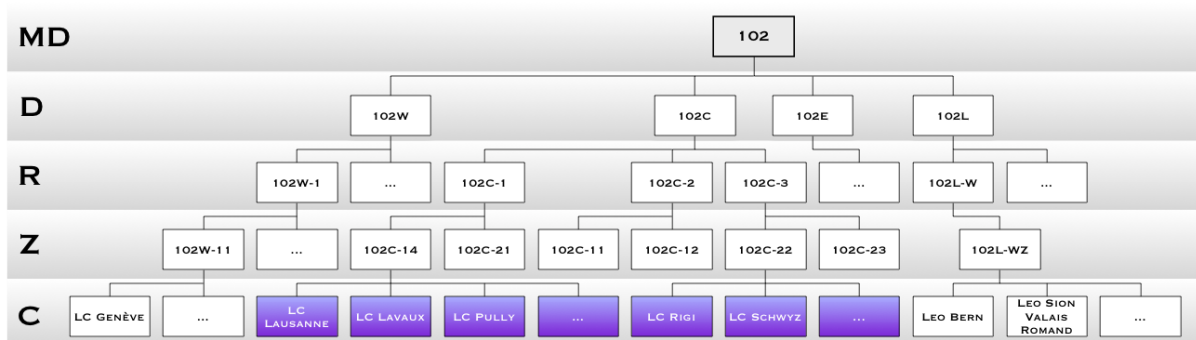

Veillez remarquer : La hiérarchie des entités Lions au sein de votre organisation peut être affichée en ouvrant le module LionsBase > Système et en choisissant « Entités » dans la liste déroulante, en haut :

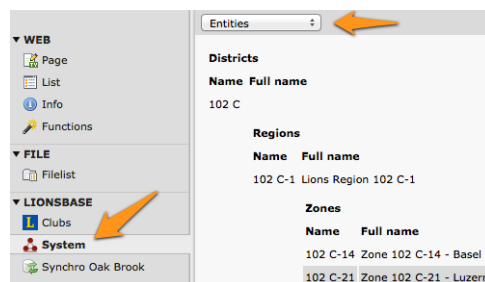

22.1 Création de clubs pour le multi-district actuel.

Veillez utiliser l'assistant fourni par le module Backend.

Attention : Une fois que la langue par défaut d'un club a été choisie, il n'est plus possible de la changer sans beaucoup de travail manuel.

22.2 Création de clubs étrangers

Les enregistrements de clubs étrangers sont nécessaires :

- Pour mettre en relation un club de votre multi-district avec son club jumelé ;
- Pour stocker l'historique (hors de votre multi-district) des statuts des membres.

Pour gérer les clubs étrangers existants ou pour créer un nouveau club étranger, ouvrez le dossier « LionsBase Data » avec le module Web > Liste :

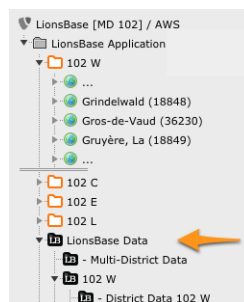

Ensuite créez un nouvel enregistrement de type « Club ». Assurez-vous de sélectionner le District auquel le club appartient. Vous pouvez trouver l'ID LCI depuis le [site du Lions Clubs International](#).

Home > Find a Club

Find a Club

STUTT GART ALTES SCHLOSS

By searching, you agree to the LCI Web Usage Terms and Conditions and the LCI Privacy Policy [Advanced Search](#)

Your search for STUTT GART ALTES SCHLOSS returned the following result.

Lions Clubs (1)

Show 10 Page 1 of 1

STUTT GART ALTES SCHLOSS (048553) - District 111SM - GERMANY

	2012-2013 Club President Arne Tiemann Stuttgart 70192 GERMANY		Meetings 1.DimMonat,12:30 Restaurant Plenum Konrad-Adenauer-Straße 3 70173 Stuttgart	
---	---	---	---	---

Show 10 Page 1 of 1

23.1 Transfert des membres

Parfois les membres déménagent et ont besoin d'être transférés de leur ancien club à un nouveau ; cette opération est nommée «transfert» dans LionsBase.

Nous distinguons trois types de transfert :

1. Le membre est transféré d'un club à un autre au sein du même multi-district.
2. Le membre provient d'un club étranger.
3. Le membre est transféré à un club étranger.

Nous avons besoin de traiter le transfert d'un membre à l'aide d'un processus distinct non seulement car il serait contre-productif de resaisir toutes les informations statutaires et les données personnelles dans un nouveau club mais également parce que la vie lionnesque d'un membre (statuts, ...) est archivée et synchronisée avec Oak Brook, aux Etats-Unis et un membre qui a déménagé devrait pouvoir garder son historique dans le nouveau club Lions.

23.1.1 Transfert de membres au sein du même multi-district

Cette opération devrait être effectuée par un *Club LionsBase Master*. Veuillez lire le chapitre *Transfert des membres au sein du même multi district*.

23.1.2 Transfert DEPUIS un multi-district étranger

Attention : Il n'est pas possible pour l'instant de transférer automatiquement des membres d'un multi-district à un autre. C'est une limitation connue du web service EMMR d'Oak Brook, aux États-Unis. Cette limitation a cours même si les multi-districts utilisent tous deux LionsBase.

Avant de commencer, le *Club LionsBaster Master* devrait vous avoir contacté et vous avoir fourni les informations suivantes :

- Nom précis du club étranger ainsi que son ID LCI
- District du club étranger
- Nom, sexe, date de naissance, première entrée dans le club étranger, date de transfert et ID LCI du membre devant être transféré

Le **même jour**, vous devriez effectuer les opérations suivantes :

1. Au besoin, *créer le club étranger dans LionsBase*

2. *Créer le membre* dans LionsBase (nom, sexe, date de naissance)
3. Définir manuellement l'ID LCI de ce nouveau membre
4. Mettez à jour le profil du membre avec sa date d'entrée dans le club étranger
5. Ajoutez un statut de membre pour l'entrée et la sortie du club étranger

Après *au minimum 1 jour*, vous devriez effectuer les opérations suivantes :

7. Vérifiez que la transaction eMMR s'est effectuée avec succès :
 - L'ancien et le nouveau club devrait apparaître dans l'enregistrement LCI du membre
8. Contactez le Club LionsBase Master pour lui dire que la personne est désormais officiellement membre du club et qu'il peut compléter son profil

23.1.3 Transfert VERS un multi-district étranger

Attention : Il n'est pas possible pour l'instant de transférer automatiquement des membres d'un multi-district à un autre. C'est une limitation connue du web service eMMR d'Oak Brook, aux États-Unis. Cette limitation a cours même si les multi-districts utilisent tous deux LionsBase.

Vous ou le *Club LionsBase Master* correspondant devriez effectuer les opérations suivantes :

1. Ajouter un statut de sortie pour le membre
2. Eventuellement contacter le nouveau club et lui donner les informations suivantes :
 - Nom, sexe, date de naissance et ID LCI du membre
 - Nom du club précédent, son ID LCI
 - Date du transfert

Il est très probable que vous serez contacté par le nouveau club donc seule la première étape est véritablement nécessaire pour marquer correctement le membre comme étant désormais inactif au sein de votre multi-district.

23.2 Gestion des fonctions

Pour gérer les fonctions existantes ou créer une nouvelle fonction, ouvrez le dossier « LionsBase Data » avec le module Web > Liste :

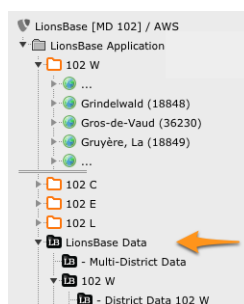

Ceci montrera la liste des fonctions existantes. Procédez ensuite comme d'habitude pour créer un nouvel enregistrement :

A screenshot of a web form titled 'General' with a warning icon. The form has two tabs: 'General' (selected) and 'Access'. Fields include: 'Hide:' with a checkbox; 'Group:' with a dropdown menu; 'Level:' with a dropdown menu; 'Name' section with 'Man:' and 'Woman:' labels and text input fields, each with a warning icon; 'LCI Title (for synchronization with Oak Brook):' with a dropdown menu; and 'Type:' with a dropdown menu. A 'Function NEW' button is at the bottom right.

Groupe : Ce champ est utilisé pour créer des groupes de fonctions arbitraires. Une utilisation typique est lors de la préparation de l'annuaire des membres si vous souhaitez avoir des sections de fonctions similaires, p. ex. avec le conseil de multi-district. La liste est automatiquement remplie avec les enregistrements de type « Groupe de fonctions » qui doivent être stockés au même endroit. Vous pouvez également grouper des fonctions de différents niveaux, p. ex. pour intégrer les gouverneurs de districts dans le conseil du multi-district.

Niveau : Club, zone, région, district ou multi-district.

Nom : Le nom de la fonction, avec des noms alternatifs pour un homme et une femme. Ce nom est utilisé en Frontend pour afficher la liste des fonctions d'un membre donné.

Titre LCI : Le Lions Clubs International fournit un mécanisme pour synchroniser l'appartenance aux comités (avec le web service EMMR). Cependant le web service ne supporte qu'un nombre restreint de fonctions de membres. Si vous trouvez dans la liste une dénomination correspondant à votre fonction, vous pouvez la sélectionner; ceci vous assurera que les membres avec la fonction que vous ajoutez seront mis en correspondance avec une fonction Lions Clubs International et par conséquent synchronisés avec Oak Brook, USA.

Type : Ce champ définit le comportement de la fonction de membre, si elle fait toujours partie du comité standard ou pas. S'il est laissé vide, une case à cocher « Est spécial » sera présente lors de l'édition d'une fonction de membre (voir la [copie d'écran d'une fonction de membre](#)).

23.2.1 Groupe d'utilisateurs Frontend

Les fonctions de niveau District et Multi-District proposent une autre option de configuration au bas du formulaire d'édition :

The screenshot shows the 'Access' tab of a function editing form. The 'Has associated Frontend user group' checkbox is located at the bottom of the form and is highlighted with an orange arrow. Other visible fields include 'Hide', 'Group' (Governor Council), 'Level' (District), 'Name' (Man: District governor, Woman: District governor), 'LCI Title', and 'Type' (Always part of the executive board).

Le fait de cocher cette case créera automatiquement un groupe d'utilisateurs Frontend pour les membres ayant actuellement la fonction correspondante. Dans cet exemple, les gouverneurs de district auront un groupe d'utilisateurs « District Governor » correspondant à leur propre district assigné, ce qui veut dire que vous aurez en fait (dans le cas du multi-district 102) trois nouveaux groupes d'utilisateurs Frontend :

- [FUNCTION] 102 C - District governor
- [FUNCTION] 102 E - District governor
- [FUNCTION] 102 W - District governor

Ces groupes d'utilisateurs supplémentaires seront disponibles dès qu'un membre avec la fonction correspondante s'authentifie. Veuillez lire le chapitre [Restreindre l'accès à un groupe d'utilisateurs](#) de la partie Webmaster pour apprendre comment restreindre l'accès à vos pages.

Bon à savoir : Veuillez remarquer que cette case à cocher est disponible également pour les groupes de fonctions.

Synchronisation eMMR (Oak Brook)

24.1 Configurer une tâche régulière de synchronisation

Avant de mettre en place une tâche de synchronisation, vous devez configurer les attributs devant être synchronisés avec la base de données distante à Oak Brook. Par défaut, seuls les attributs marqués comme « requis » par le Web Service des rapports mensuels de membres par voie électronique (c.-à-d. eMMR) sont synchronisés. Les attributs devant être synchronisés vers Oak Brook peuvent être sélectionnés en utilisant une fenêtre :

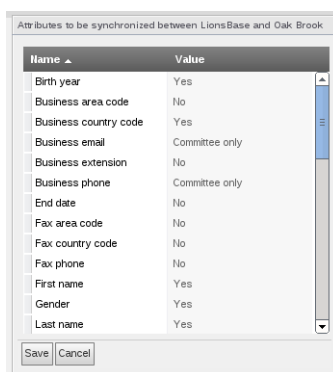

Fig. 1 – Figure 1 : Sélection des attributs qui seront synchronisés vers la base de données distante à Oak Brook.

Actuellement trois choix sont définis :

Oui L'attribut est synchronisé de la base de données locale (LionsBase) vers la base de données distante officielle à Oak Brook grâce au web service eMMR.

Non L'attribut n'est pas synchronisé de la base de données locale (LionsBase) vers la base de données distante officielle à Oak Brook grâce au web service eMMR.

Comité uniquement L'attribut est synchronisé de la base de données locale (LionsBase) vers la base de données distante officielle à Oak Brook grâce au web service eMMR, mais uniquement s'il appartient à un membre du comité.

Une fois les attributs sélectionnés, vous pouvez créer une tâche de synchronisation pour le planificateur de tâches de TYPO3 :

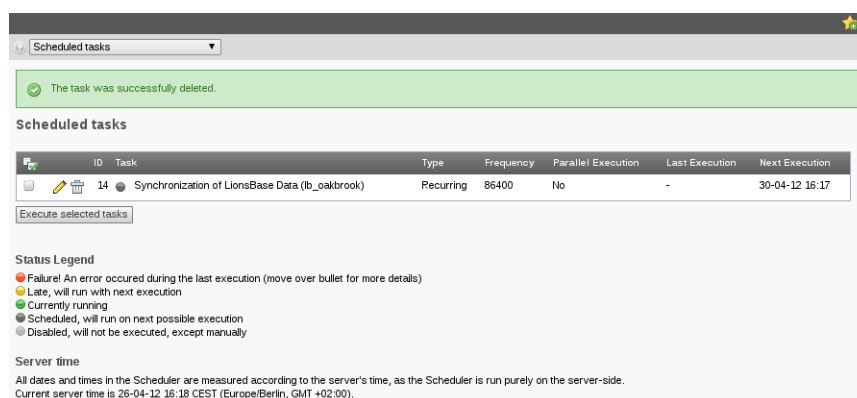

Fig. 2 – Figure 2 : Planification d'une tâche

24.2 Gestion de statuts futurs de membres

Au fil du temps, le statut d'un membre évolue. En effet, un membre peut démissionner, être transféré dans un autre club ou décéder, et donc changer son statut au sein du club. Un statut futur pour un membre peut être saisi dans LionsBase. Auquel cas, la synchronisation du statut du membre n'aura lieu qu'au moment où son nouveau statut devient actif, et non pas au moment où il a été enregistré dans LionsBase.

Dans le cas de l'appartenance à un comité (connue sous le terme « officers » par le Lions Clubs International), les dates de début et de fin d'un statut doivent être définies dans l'intervalle de l'année Lions courante. Ceci pose problème avec les membres qui gardent leur charge au sein du comité d'année en année. C'est pourquoi, au moment de la synchronisation, les dates de début et de fin en dehors de l'année Lions courante sont modifiées de façon transparente pour correspondre à l'année Lions, ceci afin de n'envoyer des informations de dates que dans l'intervalle autorisé.

Prenons un exemple et considérons l'année Lions « 2012-2013 », et un membre du comité avec un statut de président de club du 15.01.2010 au 31.12.2014. Lorsque les membres du comité pour l'année Lions courante (donc 2012-2013) sont synchronisés, LionsBase va modifier les dates de début et de fin avec ces dates : la date de début sera le 01.07.2012 et celle de fin le 30.06.2013 étant donné qu'une année Lions démarre le 1er juillet et se termine le 30 juin selon le Lions Clubs International.

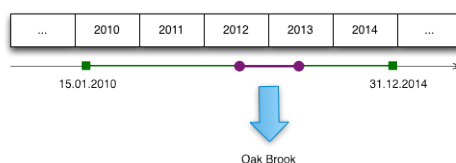

Création d'adresses e-mail

Comme lu dans les chapitres *Gestion de l'adresse e-mail du club* et *Gestion des adresses e-mail*, LionsBase est capable de rediriger les messages envoyés à des adresses e-mail génériques de votre domaine (p. ex. @lionsclub.ch) à une liste arbitraire de destinataires.

Votre rôle de *Multi-District LionsBase Master* vous donne le droit de créer et gérer de nouvelles redirections arbitraires.

Pour cela, basculez vers le module Web > Liste et allez dans le dossier LionsBase Data > Multi-District Data pour trouver la liste des adresses e-mail disponibles :



Email Address:				
demo@lionsclub.ch				<input type="checkbox"/>
redaction@lionsclub.ch				<input type="checkbox"/>
support@lionsclub.ch				<input type="checkbox"/>

Comme d'habitude, vous pouvez créer de nouvelles adresses e-mail arbitraires avec l'icône  au début de la liste.

Septième partie

LionsBase Mobile

LionsBase Mobile est l'application officielle qui vous donne un accès pratique à l'annuaire des membres, vous permet de confirmer rapidement votre présence à un événement ou de vérifier d'autres informations de votre organisation.

Cette application est compatible avec :

- Les appareils Apple (iPhone, iPad) et votre ordinateur portable fonctionnant sous macOS (nécessite un processeur Apple silicon alias « M1 »);
- Les appareils Android (marques les plus courantes sur smartphone et tablette).

Afin d'utiliser cette application, vous devez fournir vos informations de connexion LionsBase étant donné que la plupart si ce n'est toutes les fonctionnalités nécessitent une connexion authentifiée à LionsBase.

26.1 Manuel d'utilisation complet

Une application mobile officielle LionsBase pour smartphones et tablettes est disponible depuis mai 2016. La version actuelle est la *Version 8.7.0*, qui fournit un accès rapide et pratique aux annuaires des membres de tous les Lions et clubs LEO suisses et autrichiens, à la possibilité de s'inscrire ou d'annuler sa présence à des réunions, et à de nombreuses autres informations utiles.

L'accès sécurisé à ces fonctionnalités est assuré par l'utilisation des mêmes identifiants (e-mail et mot de passe) que ceux que vous utilisez pour vous authentifier sur le site web de votre club.

L'application mobile LionsBase est disponible sur iOS/iPadOS et macOS¹ (écosystème Apple) et Android.

Les chapitres suivants décrivent chacune des caractéristiques de l'application mobile. Les différentes captures d'écran sont tirées d'un iPhone de 5,8 pouces, mais les membres utilisant un écran plus petit, ainsi que les utilisateurs d'Android ou ceux qui utilisent une tablette auront une expérience utilisateur (UX) très similaire et n'auront peut-être besoin que de faire défiler un peu plus (ou moins) pour accéder aux différents écrans. Si, pour des opérations clés, le comportement sur Android devait être sensiblement différent, des captures d'écran correspondantes seront ajoutées pour vous aider.

26.1.1 Préambule

LionsBase mobile est l'application officielle des membres Lions et LEO pour les utilisateurs du système de gestion LionsBase. Il s'agit d'une application native pour smartphones et tablettes sous iOS/iPadOS et macOS¹ (écosystème Apple) et Android.

Cette application est disponible depuis mai 2016 et est maintenue très régulièrement depuis. LionsBase mobile est entièrement multilingue (français, anglais, allemand, italien, espagnol, portugais, finnois, suédois et croate) pour s'adapter au mieux à votre langue préférée.

Les utilisateurs de l'application peuvent accéder à tous les aspects de la vie de leur club :

- la liste des membres de leur club, de leur zone jusqu'à leur multi district complet avec les numéros de téléphone, les adresses électroniques, les adresses postales (privées et professionnelles) et de nombreuses

1. LionsBase mobile fonctionne sans problème sur macOS Big Sur et macOS Monterey si votre ordinateur portable est équipé d'un processeur Apple silicon alias « M1 ».

1. LionsBase mobile fonctionne sans problème sur macOS Big Sur et macOS Monterey si votre ordinateur portable est équipé d'un processeur Apple silicon alias « M1 ».

autres informations telles que des liens vers leurs réseaux sociaux et l'ensemble de leur histoire au sein du Lions Club ;

- la liste des événements à venir du calendrier de leur club et, au fur et à mesure qu'ils acquièrent des responsabilités au sein de l'association des Lions Clubs, leur réunion en tant que président de zone, gouverneur de district ou tout événement ciblé sur une fonction quelconque ;
- des documents (par exemple, des comptes rendus de réunions et d'autres documents utiles en déplacement) ;
- des articles d'actualité récents issus d'articles du magazine LION ou d'activités d'autres clubs ;
- et bien plus encore.

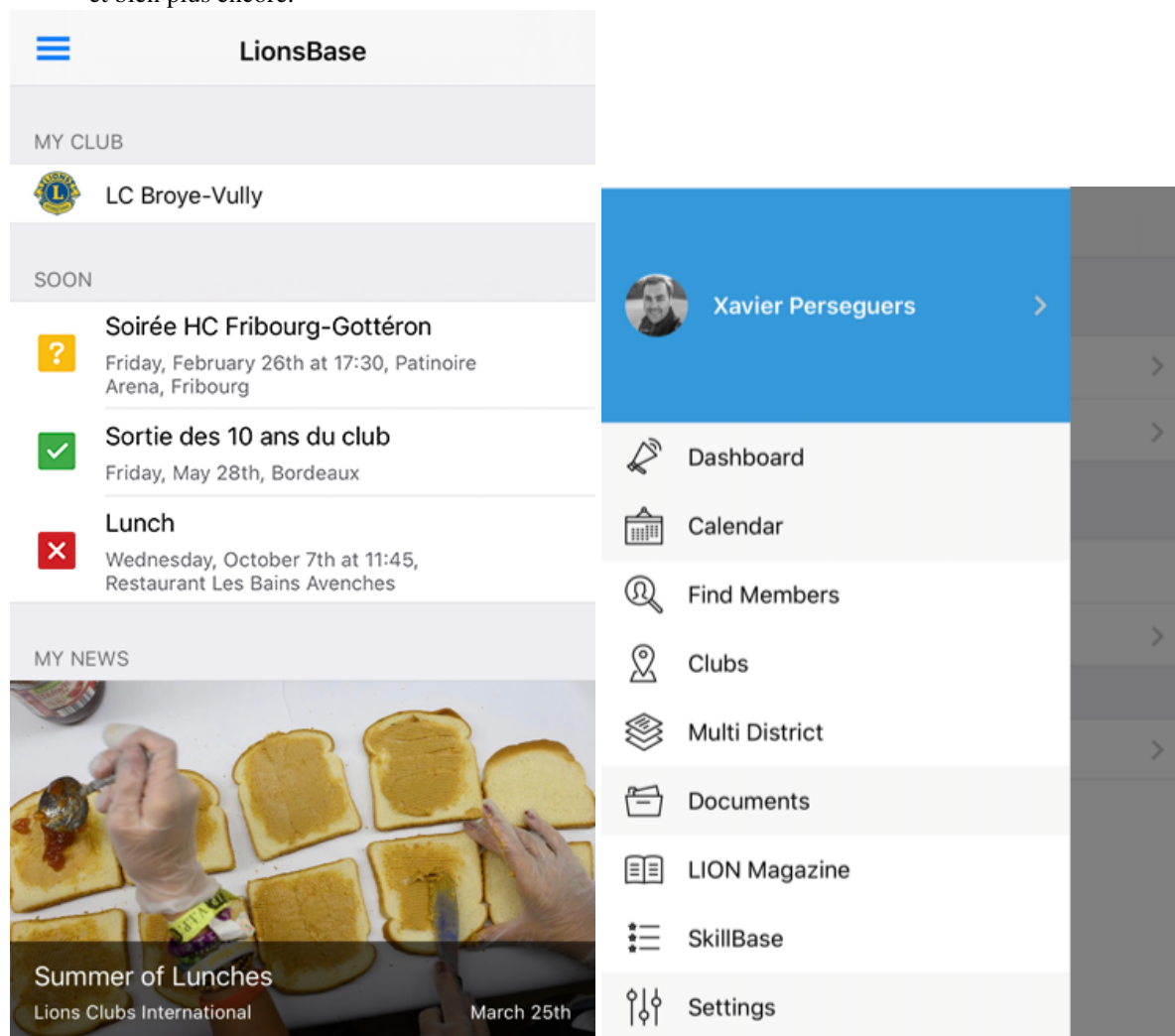

Pour chaque membre

L'application mobile LionsBase s'adresse à tous les membres, des jeunes membres LEO aux membres plus âgés qui ne connaissent peut-être pas bien les dernières technologies.



La « vue » est l'une des rares priorités de l'organisation du Lions Clubs International et, à ce titre, cette application est entièrement utilisable par les utilisateurs malvoyants. Nous maintenons et améliorons régulièrement cette compatibilité en recueillant les réactions du terrain.

Comparaison avec MyLion

Comme vous le savez peut-être, il existe une autre application pour les membres Lions. Elle s'appelle « MyLion » et est disponible sur l'App Store (iOS / iPadOS) et le Play Store (Android), tout comme LionsBase mobile.

Il y a quelques similitudes entre ces applications et quelques différences en même temps. En bref, MyLion est vraiment destiné à gérer les actions sociales et à promouvoir chaque membre Lions en tant qu'individu (par le biais de messages personnels, de badges basés sur le nombre d'actions sociales que vous avez organisées ou auxquelles vous avez participé (par le biais de l'application) et du nombre de « followers » que vous avez.

LionsBase mobile, en revanche, est plutôt l'outil d'accompagnement sur lequel vous pouvez compter pour vous aider à être un membre actif de votre club de manière moderne. Contrairement à MyLion, il englobe tous les aspects de la vie de votre club : organiser des événements et gérer votre participation ou celle des autres, trouver des informations détaillées sur chaque membre de votre multi district et éventuellement des pays voisins s'ils décident de partager leurs informations avec des membres étrangers, accéder à des documents, consulter la liste des responsables à tous les niveaux de l'organisation (des comités de club au conseil des gouverneurs), lire des articles du magazine LION et, bien sûr, organiser et obtenir des statistiques sur les actions sociales.

Note : Vous voulez en savoir encore plus sur les principales différences et similitudes entre MyLion et LionsBase mobile ? Veuillez consulter cette [fiche de comparaison](#) (anglais).

26.1.2 Installation

Commençons par l'installation de l'application mobile LionsBase. De quoi avez-vous besoin ? La réponse est : un smartphone ou une tablette. Donc soit un iPhone/iPad ou un appareil Android (par exemple, Samsung, Huawei ¹, Nexus, Google Pixel, ...).

Il existe certaines exigences, mais tout smartphone ou tablette moderne est susceptible de fonctionner (utilisateurs d'Android : veillez cependant à lire la note de bas de page relative aux appareils Huawei).

La façon la plus rapide d'installer l'application sur votre appareil est de cliquer sur l'image correspondant à votre appareil :



Sinon, veuillez vous référer aux sections ci-après.

iPhone/iPad et macOS

Sur un iPhone, un iPad ou sous macOS ², localisez l'application « App Store » et ouvrez-la :

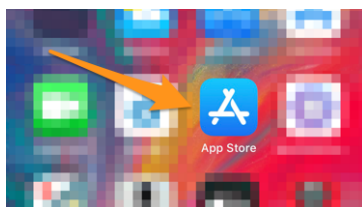

Allez ensuite sur Rechercher :

1. (02.09.2020) **Une information importante concernant les appareils Huawei.** Huawei a été placé sur la liste des entités américaines (US Entity List), ce qui empêche Huawei et Google de faire des affaires ensemble. Cela signifie que Huawei n'est pas en mesure d'obtenir une licence pour les services Google Play, c'est pourquoi il est omis du téléphone. Pour pouvoir utiliser l'application mobile LionsBase, vous devrez installer manuellement le Google Play Store sur les appareils plus récents, tels que le Huawei P40 Pro. Les instructions peuvent facilement être trouvées en ligne.

2. LionsBase mobile fonctionne sans problème sur macOS Big Sur et macOS Monterey si votre ordinateur portable est équipé d'un processeur Apple silicon alias « M1 ».

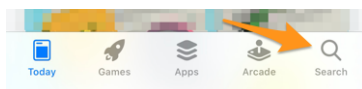

Saisissez « lionsbase » dans le champ de recherche et vous verrez l'application mobile LionsBase que vous pouvez installer en appuyant sur le bouton « obtenir » :

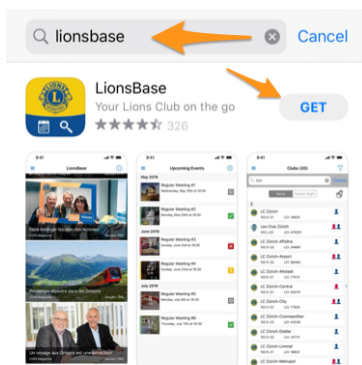

Note : S'il vous est demandé de rentrer un nom d'utilisateur et/ou un mot de passe, ce sont vos identifiants Apple ou iTunes qui sont demandés à cette étape.

Android

Sur votre appareil Android, localisez l'application « Google Play » et ouvrez-la :



Vous devrez peut-être d'abord vous connecter avec votre compte Google :

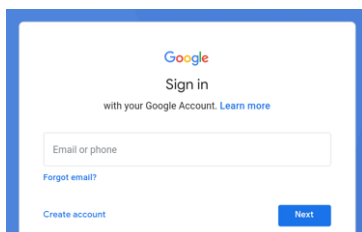

Saisissez « lionsbase » dans le champ de recherche, puis ouvrez l'application mobile LionsBase :

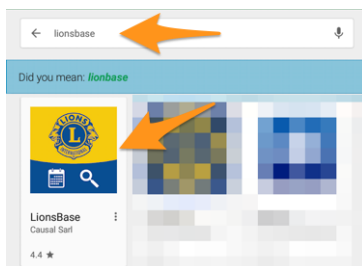

Et enfin, appuyez sur le bouton « Installer » :

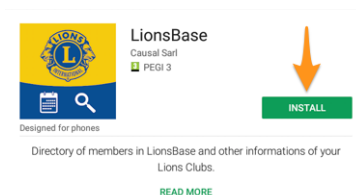

26.1.3 Utilisation

Pour utiliser l'application mobile LionsBase, repérez l'icône avec un logo Lions bleu sur fond jaune et les petits symboles de calendrier blanc et de loupe et appuyez pour lancer l'application :



Première authentification

La première fois que vous ouvrez l'application (ou chaque fois que vous choisissez de *vous déconnecter*), un message vous souhaitera la bienvenue et vous expliquera que vous devez vous authentifier dans « Paramètres », qui est disponible en utilisant l'icône qui ressemble à un « hamburger » en haut à gauche¹, un symbole que vous connaissez certainement des autres applications et qui montre le menu de l'application mobile LionsBase.

Mais il existe une autre option plus rapide en appuyant simplement sur le bouton bleu « S'authentifier » :

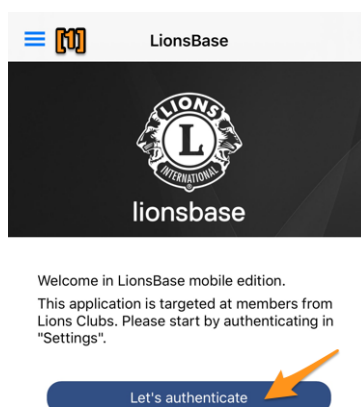

Ceci vous montre le formulaire d'authentification :

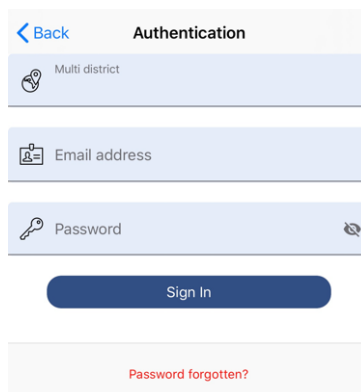

Il y a trois informations à fournir :

1. Le bouton « hamburger », ainsi nommé en raison de sa ressemblance involontaire avec un hamburger, est un bouton généralement placé dans le coin supérieur d'une application ou d'un site web. Sa fonction est de faire passer un menu (parfois appelé menu du hamburger) ou une barre de navigation de masqué derrière le bouton à visible à l'écran.

1. **Votre multi district** (il s'agit essentiellement de votre pays et est nécessaire car la même application est utilisée pour d'autres pays et elle doit savoir quel serveur LionsBase contacter). Appuyez sur le champ et vous verrez une liste déroulante de pays, faites défiler pour sélectionner le vôtre et validez.
2. **Votre adresse e-mail**. Il s'agit de la même adresse électronique que celle que vous utilisez pour vous authentifier sur le site web de votre club.
3. **Votre mot de passe personnel**. C'est le même mot de passe que celui que vous utilisez pour vous authentifier sur le site de votre club.

Indication : Utilisez le lien « Mot de passe oublié » si vous ne vous souvenez pas de votre mot de passe ou si, pour une raison quelconque, votre mot de passe n'est pas accepté. Vous recevrez rapidement un e-mail contenant un lien pour réinitialiser votre mot de passe.

Appuyez ensuite sur le bouton bleu « Se connecter » pour continuer. Si tout va bien, vous serez salué/e avec votre nom :

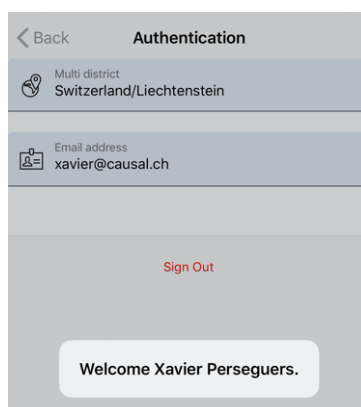

Vous pouvez maintenant retourner au « cockpit » dans le menu en tapant une ou plusieurs fois sur « < Précédent », « < Paramètres » ou le menu hamburger jusqu'à ce que vous le voyiez :

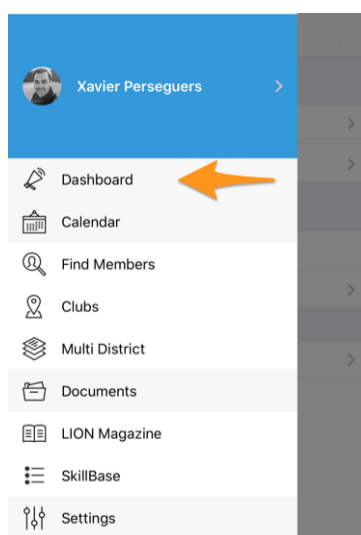

Déconnexion

Le lien « Déconnexion » de *l'écran ci-dessus* peut être utilisé pour fermer votre session mais nous vous conseillons de ne pas le faire car l'application est beaucoup plus agréable à utiliser si vous n'avez pas à vous authentifier à chaque fois. L'accès à votre smartphone ou tablette devrait être déjà limité par un code PIN, votre empreinte digitale ou la reconnaissance faciale et cela devrait être suffisant.

Si toutefois vous souhaitez vous déconnecter, ouvrez le menu de l'application mobile LionsBase (souvenez-vous, en utilisant le menu hamburger), allez dans Paramètres et tapez sur votre nom pour accéder au formulaire d'authentification :

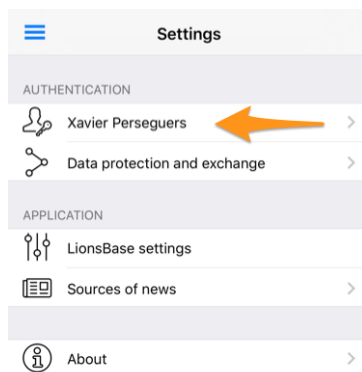

Langues

L'application mobile LionsBase est complètement traduite dans les langues suivantes :

- Anglais
- Français
- Allemand
- Italien
- Finnois
- Portugais
- Espagnol
- Suédois
- Croate

La langue utilisée dans l'application est basée sur la langue que vous utilisez sur votre smartphone / tablette et sera sinon par défaut l'anglais si elle n'est pas reconnue.

Indication : Sous iOS/iPadOS, vous pouvez forcer une autre langue pour une application particulière. Pour ce faire, allez dans Paramètres > LionsBase (ou faites défiler l'écran vers le bas pour afficher le champ de recherche, recherchez « LionsBase »), puis choisissez une autre « langue préférée » uniquement pour cette application :



Mode Sombre

Depuis iOS 13.0, les gens peuvent choisir d'adopter une apparence sombre à l'échelle du système appelée Mode Sombre. En mode sombre, le système utilise une palette de couleurs plus foncées pour tous les écrans, vues, menus et commandes, et il utilise plus de vivacité pour faire ressortir le contenu de premier plan sur les arrière-plans plus foncés.

Les utilisateurs peuvent choisir le mode sombre comme style d'interface par défaut, et ils peuvent utiliser Paramètres > Affichage et Luminosité pour que leurs appareils passent automatiquement en mode sombre lorsque la lumière ambiante est faible :

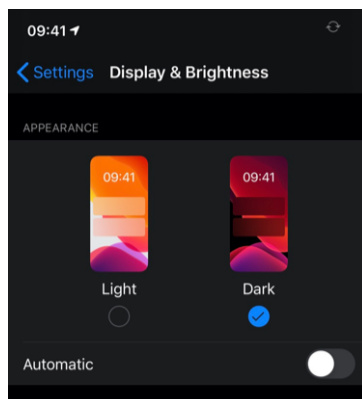

LionsBase mobile prend en charge le mode sombre depuis la *version 6.1* pour améliorer votre expérience utilisateur lors de l'utilisation de votre appareil.

Voici quelques exemples côte à côte de comment l'application se comporte en Mode Clair et Mode Sombre :

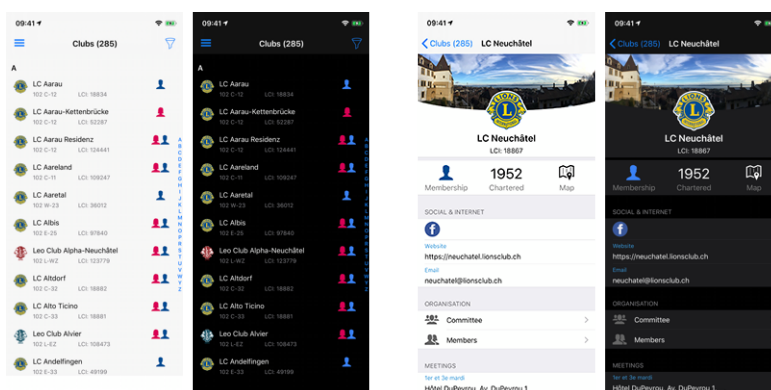

26.1.4 Généralités

Maintenant que vous êtes authentifié, chaque fois que vous ouvrez l'application mobile LionsBase, vous atterrissez sur ce qu'on appelle le « cockpit ».

Cockpit

Le cockpit est l'écran principal de l'application et vous montre des informations utiles regroupées en quelques rubriques :

- **Mon club**, qui indique le nom de votre club. Il suffit d'appuyer dessus pour accéder *aux détails de votre propre club* ;
- **Prochainement**, vos événements qui ont lieu dans les prochains jours ou les événements dont la période d'inscription est sur le point de se terminer. Appuyez sur un événement pour *en savoir plus* ;
- **Mes News**, qui vous montre divers articles d'actualité *en fonction de vos intérêts*. Les articles d'actualité peuvent être ouverts dans une autre fenêtre de navigateur, par exemple pour les partager sur vos réseaux sociaux préférés, ou *pour les partager immédiatement avec votre propre club*.

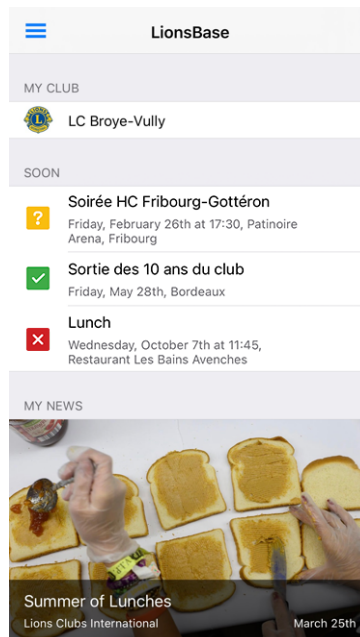

Indication : Le nombre de news présentées dans le cockpit est fixe et correspond aux **20 articles les plus récents** toutes sources d'articles confondues.

Accès au menu

Le menu hamburger (l'icône avec trois lignes épaisses en haut à gauche)

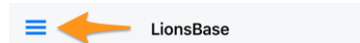

vous donne un accès direct aux différentes parties de l'application mobile LionsBase qui seront décrites dans les prochains chapitres.

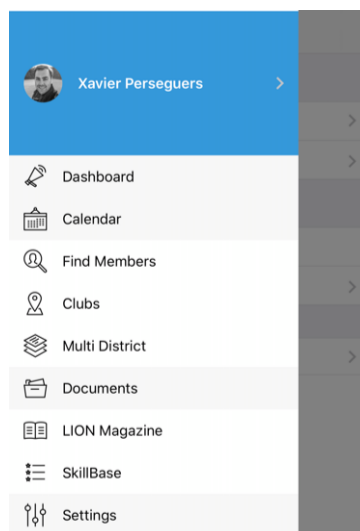

Indication : Une autre façon d'accéder au menu (ou de revenir à l'écran précédent) est de placer votre doigt sur le côté gauche de votre appareil et de le faire glisser vers la droite, donc vers le centre de l'écran.

Profil personnel

La partie supérieure du menu vous donne un accès rapide à votre propre profil :

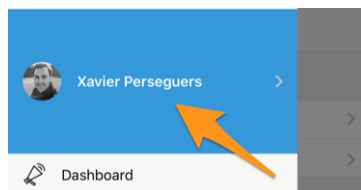

L'accès à votre profil est similaire à la page de profil de tout membre que vous recherchez, avec quelques possibilités d'édition supplémentaires. Ceci est décrit dans le chapitre *Page de profil d'un membre*.

26.1.5 Agenda

Pour accéder à votre liste personnelle d'événements à venir, *ouvrez le menu* et choisissez « Calendrier » :

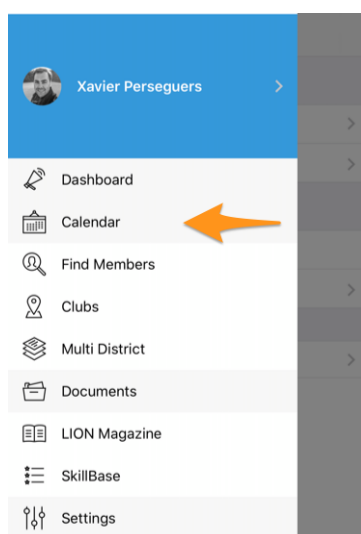



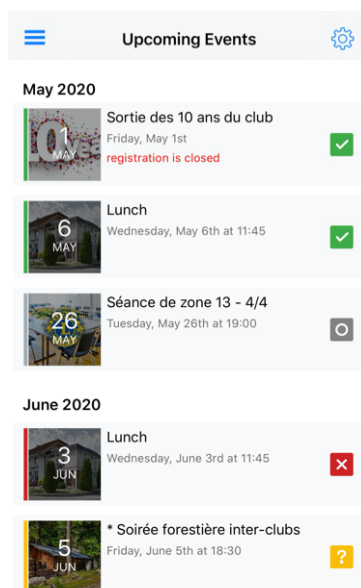

Calendrier personnel

En ouvrant votre calendrier, vous obtenez une liste de tous vos événements à venir :



Comme vous le voyez, les événements sont affichés avec des couleurs et des symboles variés. Leur signification est la suivante :

-  et une bordure verte : vous **participez** à l'événement ;
 -  et une bordure rouge : vous **ne participez pas** à l'événement ;
 -  et une bordure jaune : vous n'avez pas encore répondu si vous allez participer ou pas à l'événement ;
 -  et une bordure grise : cet événement ne prévoit pas de système d'inscription intégré. Il s'agit soit d'un « save-the-date », soit d'un événement dont l'inscription doit être traitée en externe, par exemple à l'aide d'un formulaire Google, d'un système de billetterie externe ou d'un système similaire.
- Il y a encore un autre symbole qui peut apparaître de temps en temps :
-  et une bordure bleue : c'est une *action sociale* qui a lieu dans votre club.

Indication : La liste des événements à venir est chargée lorsque vous ouvrez l'application et est ensuite actualisée toutes les 6 heures. Si vous le souhaitez, vous pouvez faire glisser la liste pour forcer un rafraîchissement.

Répondre à une invitation

Pour répondre à l'invitation, et ainsi dire si vous allez participer ou non, ou simplement pour obtenir plus d'informations pour un événement particulier, comme d'habitude, vous devez appuyer dessus dans la liste. En bas de votre écran, vous verrez de gros boutons RSVP qui sont initialement gris car vous n'avez pas encore répondu :

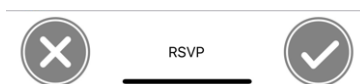

Appuyez soit sur la croix à gauche si vous ne pouvez pas assister à l'événement, soit sur la coche à droite si vous allez assister à l'événement et les boutons mettront à jour leur état en conséquence.

Vous participez à l'événement :

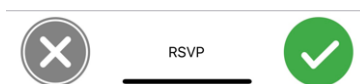

Vous ne participez pas à l'événement :

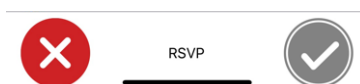

Vous pouvez changer d'avis à tout moment tant que la période d'inscription n'est pas terminée. Si vous devez changer d'avis par la suite, vous devrez contacter un *réviseur* de l'événement (par exemple, le Club LionsBase Master ou votre président) car ces personnes peuvent gérer les inscriptions pour *tous les participants* même après la clôture des inscriptions.

Exporter l'événement vers votre calendrier

Vous avez deux possibilités pour récupérer vos événements Lions dans votre calendrier. La première consiste à exporter manuellement un seul événement à partir de sa page de détail en utilisant l'icône « partager » en haut à droite :



L'autre façon est beaucoup plus intéressante car l'idée est de *s'abonner* aux événements à venir pour que :

- les événements auxquels vous participez s'affichent automatiquement dans votre calendrier ;
- les événements auxquels vous renoncez disparaissent automatiquement de votre calendrier ;

- les invitations aux événements auxquelles vous n'avez pas encore répondues ont un titre préfixé par [?] dans votre calendrier;
- vous recevrez un rappel concernant les invitations à des événements auxquelles vous n'avez pas encore répondu au cours des 4 derniers jours avant la date de fin de l'inscription (ou le début effectif de l'événement);
- et tout changement de l'événement (modification de la date ou de l'heure, changement de lieu ou mise à jour des détails) sera automatiquement pris en compte dans votre calendrier.

Pour ce faire (cela ne doit être fait qu'une fois pour toutes), vous devez appuyer sur l'icône en roue dentée en haut à droite dans la liste des événements à venir :

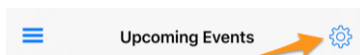

Cela montre une page simple avec un lien sur lequel vous pouvez cliquer (veuillez attendre **quelques secondes** que le lien personnel soit généré) :

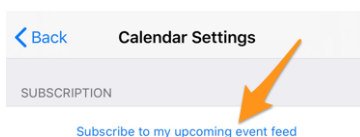

Maintenant, la fin du processus diffère entre les utilisateurs *iPhone/iPad* et *Android*.

Indication : Si vous souhaitez vous abonner à votre calendrier personnel à partir de votre ordinateur portable ou de bureau et que, pour une raison quelconque, l'abonnement que vous avez configuré sur votre appareil mobile n'est pas répliqué, veuillez alors lire le chapitre *Accéder aux calendriers* dans la documentation générale de LionsBase.

Il convient de mentionner que le même lien d'abonnement que vous obtenez de l'application mobile est naturellement utilisable à partir de tout autre appareil ou ordinateur. Veuillez svp à ne jamais ne divulguer à quiconque.

iPhone/iPad

Un dialogue vous demandera si vous souhaitez vous inscrire au calendrier Lions. Appuyez sur la réponse correspondante et vous avez terminé :

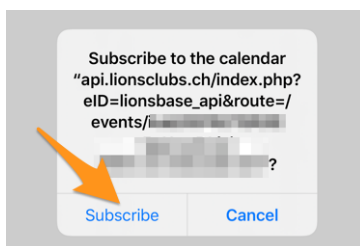

Android

Le processus est un peu plus compliqué car Google vous oblige à vous abonner à des calendriers externes à partir de votre compte Google dans un navigateur web. Lorsque vous appuyez sur le lien ci-dessus, le lien d'abonnement personnel est copié dans votre presse-papiers¹. Ensuite :

1. Authentifiez-vous sur le google.com en utilisant le compte associé à votre appareil Android (c'est-à-dire celui que vous utilisez pour installer les applications du Play Store sur votre appareil), puis cliquez sur « Plus > Calendrier » depuis le menu du haut.
2. Suivez les instructions depuis [la page de calendrier Google](#) pour vous abonner au flux du calendrier.
3. Vous verrez apparaître l'abonnement au calendrier sous « Autres calendriers ».

1. Si vous ne savez pas vraiment comment utiliser le presse-papiers de votre appareil Android, vous pouvez vous référer à l'article suivant : <https://www.androidcentral.com/how-use-copy-and-paste-android> (en anglais).

- Confirmez que l'abonnement fonctionne en vérifiant qu'un événement planifié apparaît bien dans la grille du calendrier.

Configurer votre appareil Android pour se synchroniser à votre calendrier Google.

- Allez dans l'application Calendrier de votre appareil, dans les paramètres assurez-vous que votre compte Google est actif, puis sélectionnez « Synchroniser maintenant ».
- Vous devrez peut-être sélectionner l'agenda du compte Google, puis sous « Autres calendriers », cochez les calendriers avec lesquels l'appareil Android doit se synchroniser (par défaut, les « Autres calendriers » peuvent ne pas être cochés).

Détails d'un événement

La page est susceptible de se comprendre seul :

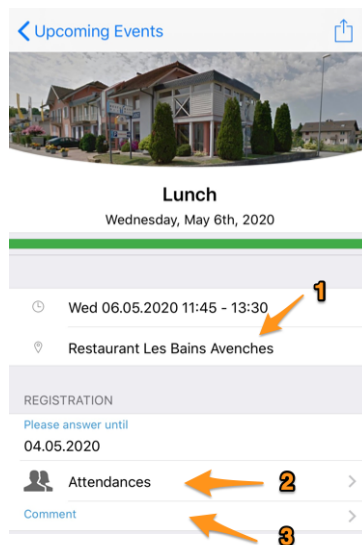

- Le lieu est (généralement) un lien fonctionnel qui ouvre votre application cartographique pour vous guider.
- Appuyez sur ce texte pour voir la liste des participants, qui ne vient pas et qui n'a pas encore répondu.
- Appuyez sur cette zone de commentaire pour laisser un bref commentaire aux organisateurs. Ceci est particulièrement utile lorsque vous souhaitez expliquer pourquoi vous ne pouvez pas assister à un événement important au lieu de simplement mentionner votre absence.

De plus amples informations peuvent être disponibles, il vous suffit de faire défiler un peu vers le bas.

Note : LionsBase mobile prend en charge les liens dans la description de l'événement depuis la *version 8.3* et les présente de manière accessible (y compris pour les malvoyants) :

ADDITIONAL INFORMATION

We are looking forward to seeing you again and will be using Zoom for this online meeting.

We will be discussing our MD website www.lionsclubs.ch [1].

Access to the meeting [2]

LINKS

[1] www.lionsclubs.ch
<https://www.lionsclubs.ch>
 [2] [Access to the meeting](https://zoom.us/j/12345)
<https://zoom.us/j/12345>

Questions supplémentaires

Parfois, les organisateurs doivent poser quelques questions de plus que le simple fait de vous demander si vous serez présent ou non. Si c'est le cas, vous serez invité, après votre inscription, à répondre aux quelques questions supplémentaires qui sont disponibles juste après le bloc « Inscription ».

Les questions peuvent varier. Il peut s'agir de questions OUI/NON comme celles qui sont décrites ci-dessous, ou d'une question à choix multiple (par exemple, pour choisir un menu parmi quelques alternatives) ou vous demandant combien de personnes supplémentaires vous accompagnent, etc.

Les questions OUI/NON utilisent un contrôle d'activation qui supporte l'état indéterminé (tant que vous n'avez pas répondu positivement ou négativement) qui indique clairement quelles questions n'ont pas encore été répondues.

Votre liste d'événements à venir est également améliorée visuellement pour vous montrer immédiatement si vous assistez à un événement mais que vous avez oublié de répondre à toutes les questions ² :

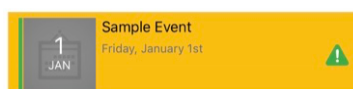

Liste des participants

Pour accéder à la liste des participants, ainsi qu'aux personnes qui ont décliné l'invitation et à celles qui n'ont pas répondu, cliquez sur le lien « Participants » dans le détail de l'événement :



Cela montre la liste des participants :

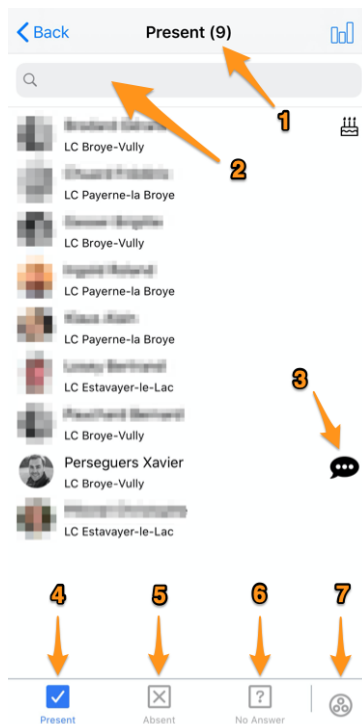

1. Chaque fois que vous changez le type de liste que vous voulez afficher (présent, absent, pas de réponse), vous voyez toujours le nombre de personnes correspondantes dans la liste.
2. Si le nombre de personnes est élevé, vous voudrez peut-être trouver rapidement quelqu'un ; utilisez cette zone de saisie pour filtrer la liste.

2. La détection des questions sans réponse fonctionne aussi bien pour les *questions de type case à cocher* que pour les *boutons radio*.

3. Ce symbole vous montre que la personne *a laissé un commentaire*, tapez dessus pour lire ce que la personne a écrit.
4. Par défaut, la liste montre les personnes qui participent mais si vous basculez dans une autre liste, appuyez sur ce lien pour revenir à la liste des participants.
5. Passez à la liste des personnes ne participant pas à l'événement.
6. Passez à la liste des personnes qui n'ont pas répondu à l'invitation.
7. Quelle que soit la liste que vous affichez (présent, absent ou pas de réponse), appuyez sur cette icône pour basculer entre une liste de personnes regroupées par club ou une liste de personnes classées par ordre alphabétique :

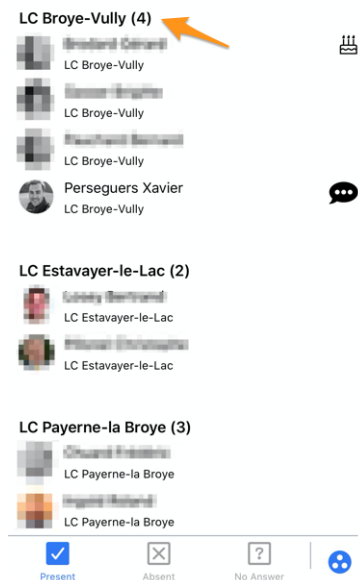

Comme vous le voyez, le nom du club indique maintenant le nombre de personnes correspondantes, ce qui peut être très pratique.

Inviter d'autres personnes

Sur la *page de détails*, et si l'organisateur *a activé cette fonction lors de la préparation de l'événement*, vous voyez une rubrique (éventuellement vide) avec tous vos invités et un lien direct pour inviter rapidement quelqu'un d'autre :

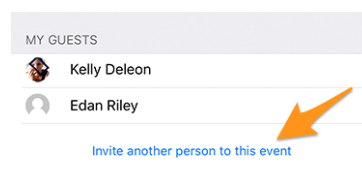

Note : Le comportement est alors exactement le même qu'en utilisant l'icône montrant un membre avec un « + » en haut à droite dans la liste des participants :

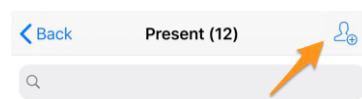

Ce lien vous propose quelques options d'action rapide afin d'inviter soit votre partenaire, soit un autre membre Lions/LEO, soit une personne extérieure arbitraire qui pourrait se trouver dans votre carnet d'adresses :

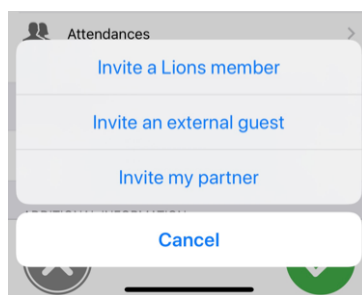

Une fois invité, cette personne est automatiquement ajoutée à la liste et vous pouvez gérer son inscription comme décrit dans les sections précédentes. Cela signifie que vous pouvez gérer sa présence à l'événement, mais aussi répondre à toute question supplémentaire en son nom³.

Inviter un membre Lions

Le *formulaire de recherche de membres* s'affiche, recherchez quelqu'un et tapez son nom. Dans ce contexte, au lieu d'afficher sa page de profil personnel, il vous sera demandé si le membre doit être invité à votre événement. Confirmez et c'est tout.

Le membre Lions (ou LEO) verra l'événement dans son calendrier personnel et devra répondre à l'invitation comme d'habitude.

Inviter une personne externe

Un formulaire d'invitation sera montré :

1. Au lieu de saisir manuellement le nom complet et l'adresse électronique de votre invité, cette icône vous permet de choisir une personne dans votre carnet d'adresses personnel.
2. Après avoir écrit un (petit) message personnel, appuyez sur ce bouton pour envoyer l'invitation.

Vous et cet personne externe recevrez une adresse électronique avec ce court message et un lien personnel lui permettant de gérer l'inscription à partir d'une page web. Toute question supplémentaire est bien entendu également prise en charge.

³. La gestion de l'inscription d'un invité ne fonctionne que pour les personnes extérieures et votre partenaire (considéré-e comme une personne spéciale mais aussi extérieure). Seuls les réviseurs de l'événement peuvent gérer l'inscription d'un autre membre Lions/LEO en leur nom.

Inviter mon/ma partenaire

Si votre partenaire est enregistré dans votre profil LionsBase, cette option permet de l'inviter facilement. Dans ce cas, nous considérons même votre partenaire comme étant « présent » à l'événement immédiatement, sans aucune démarche supplémentaire. De cette façon, et à moins qu'il n'y ait des questions supplémentaires associées à l'événement auxquelles vous devez répondre en son nom, votre partenaire n'est qu'à **un seul** clic de participer à un événement auquel vous assistez !

Indication : Votre partenaire n'est pas encore enregistré-e dans votre profil LionsBase ? Pas de problème, depuis la version 7.3 de l'application mobile, vous pouvez facilement changer cela par vous-même. Veuillez vous référer aux *notes de mise à jour correspondantes* pour plus de détails.

Problème rencontré fréquemment

Si vous n'avez pas la possibilité d'inviter votre partenaire, cela peut être lié à l'une des raisons suivantes :

1. **Vous n'assistez pas vous-même à l'événement.** L'invitation de votre partenaire n'est possible que si vous y êtes également présent.
2. **Votre partenaire n'est pas encore enregistré-e dans votre profil LionsBase.** Mettez à jour votre profil avec ses informations, voir ci-dessus.
3. **Votre partenaire a déjà été invité-e.** Une fois invité-e, vous ne pouvez évidemment pas l'inviter à nouveau ; il suffit de gérer sa présence comme n'importe quel autre invité, voir ci-dessous.

Gestion des participants

En tant que membre standard, vous pouvez facilement gérer l'inscription de vos invités en appuyant sur leur nom dans votre liste d'invités :

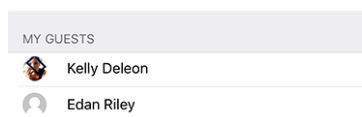

En tant que réviseur, dans la liste des participants, vous pouvez *appuyer longtemps* sur un nom dans l'une des listes (présent, absent, pas de réponse) pour faire apparaître un menu contextuel permettant de gérer l'inscription de cette personne :

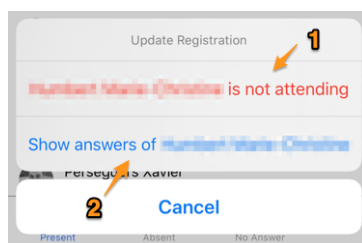

1. Si vous êtes sur la liste des personnes **participant** à l'événement, vous aurez la possibilité de faire en sorte que cette personne ne participe plus à l'événement. Si vous êtes sur la liste des personnes **qui ne participent pas** à l'événement, vous aurez l'option inverse, et enfin si vous êtes sur la liste des personnes **qui n'ont pas encore répondu**, vous aurez deux options pour y assister ou non.
2. En affichant les réponses d'une personne, vous verrez un écran où vous pourrez voir la réponse à chaque question supplémentaire (et le commentaire éventuel). Ces réponses sont par défaut en lecture seule. Pour modifier la réponse, vous devez appuyer sur le lien « Modifier » en haut à droite :

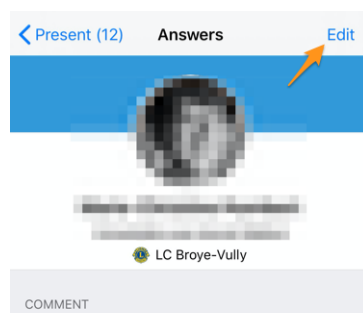

Résumé des réponses

Si vous allez sur le site web de votre club et que vous ouvrez la liste des participants, vous avez la possibilité de tout exporter vers MS Excel. C'est une option si vous voulez connaître les détails pour chaque membre et savoir qui a choisi exactement quelle option, préparer des tableaux croisés dynamiques ou autres.

En ce qui concerne l'application mobile LionsBase, nous avons intégré quelques graphiques pour résumer les options choisies par les participants. Pour accéder à ces graphiques, vous devez appuyer sur l'icône du graphique en haut à droite dans la liste des participants :

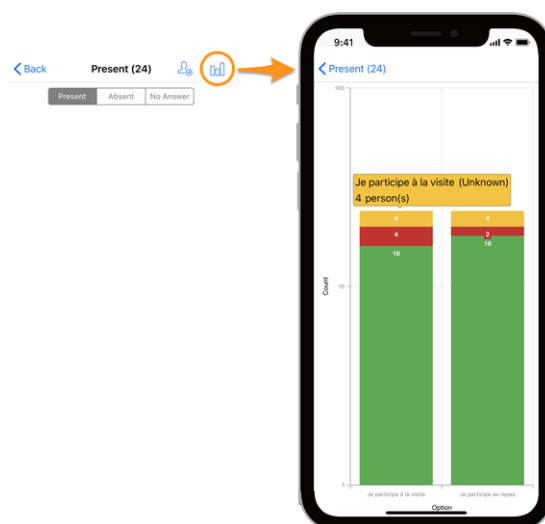

Légende

- En vert, le nombre de réponses positives
- En rouge, le nombre de réponses négatives
- En jaune, le nombre de personnes qui n'ont pas répondu explicitement à la question

Indication : Vous pouvez pincer et zoomer, appuyer sur une zone colorée ou faire pivoter votre appareil pour mieux lire les graphiques.

Comment lire le graphe

Voici un autre exemple de graphe (d'un événement test avec seulement 2 participants) afin de vous expliquer comment le lire correctement, pour le cas où vous ne seriez pas à l'aise avec les histogrammes empilés.

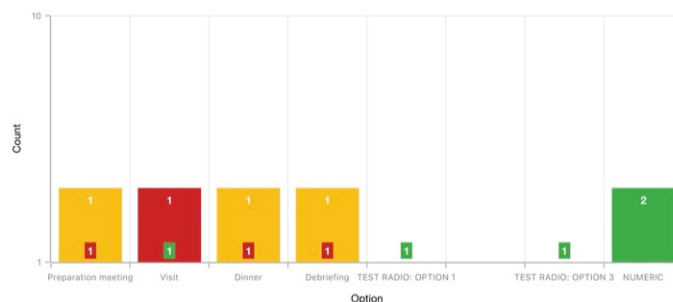

Afin de gérer des graphes avec de grandes disparités dans les valeurs, typiquement lorsque vous devez montrer des statistiques pour une convention nationale avec des centaines de participants et, par exemple avec une visite qui a 30 [participants] comme valeur alors que le choix du repas no 1 est à 500, l'axe Y utilise une échelle logarithmique.

Étant donné que les histogrammes sont empilés, le graphe ci-dessus devrait être lu de la façon suivante :

- pour l'option « Preparation Meeting », 1 personne n'a pas répondu (orange) et 1 personne a répondu NON (rouge) ;
- pour l'option « Visit », 1 personne a répondu NON (rouge) et 1 personne a répondu OUI (vert) ;
- pour (l'option radio) « TEST RADIO » (où les participants pouvaient choisir l'une des options « OPTION 1 », « OPTION 2 » ou « OPTION 3 »), 1 personne a choisi « OPTION 1 », une autre a choisi « OPTION 3 » et personne n'a choisi « OPTION 2 ». Cela conduit à un total de 2 réponses qui correspond au nombre de participants ;
- pour la question « NUMERIC » qui vous demande un nombre), la **somme de toutes les valeurs** indiquées par les participants est 2.

Événements avec billets

Lorsque vous vous inscrivez à un événement configuré pour générer un billet personnel, vous recevez une copie de ce billet par e-mail dans les 15 à 30 minutes qui suivent votre inscription. Mais il est possible que vous oubliiez de l'apporter avec vous lorsque vous quittez votre domicile pour le rendez-vous. Dans ce cas, vous pouvez télécharger votre billet personnel à partir de l'application :

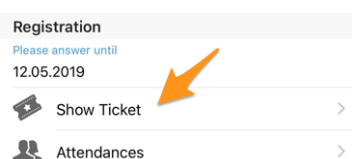

Cela peut être particulièrement utile si vous avez à côté de vous une imprimante compatible avec AirPort, wifi ou similaire.

QR-code

Les événements pour lesquels un billet a été émis portent un QR-code. Il est possible que le billet ne soit pas absolument obligatoire et que seul son QR-code soit nécessaire pour vérifier votre présence.

Si vous participez à un événement et que vous ouvrez ses détails dans l'application, une entrée vous affiche votre QR-code personnel qui permet de confirmer que vous participez effectivement à l'événement :

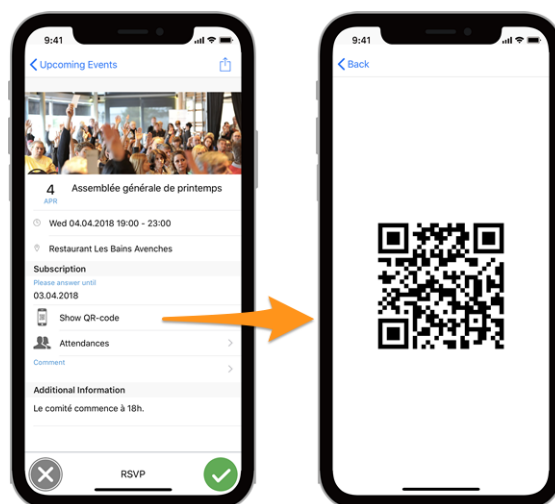

Note : L'élément « Afficher le QR-code » n'apparaît que si vous participez à l'événement et une fois que les inscriptions ne sont plus possibles.

Lire un QR-code

Cette option est réservée aux censeurs de l'événement. Si vous avez été désigné comme censeur pour un événement en cours, un menu supplémentaire « Scanner de QR-code » dans le menu principal vous permettra de lire les QR-codes des participants et par conséquent de confirmer leur présence.

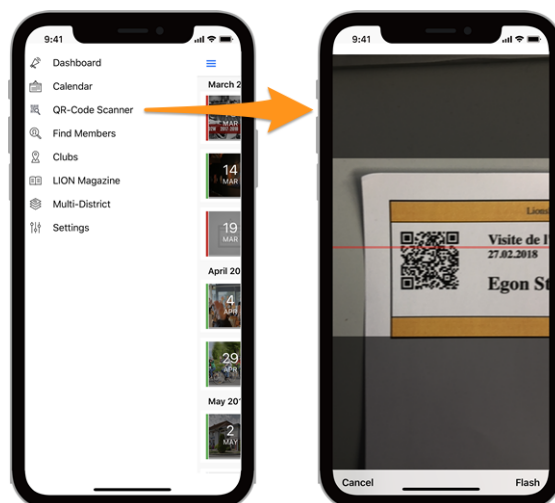

Le lecteur de code QR affichera une rétroaction sur fond jaune/orange (au lieu de vert) lors de la vérification des participants aux événements marqués comme convention nationale et si le participant doit être considéré comme un « délégué » (recevant ainsi éventuellement du matériel de vote). Naturellement, un texte de rétroaction vous indiquera, en plus du fond de couleur, que le membre est un délégué :

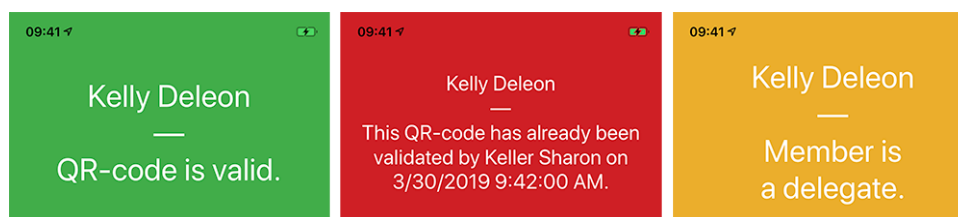

Note : Vous pouvez utiliser un *Lecteur de code barre Bluetooth* au lieu de l'appareil photo de votre smartphone.

Création de nouveaux événements

Depuis la sortie de la version 8.4 de l'application, les CLBMs (Club LionsBase Masters) peuvent créer des événements courants sans avoir à ouvrir le *Backend LionsBase*. Pour ce faire, ils peuvent appuyer sur l'icône « + » entourée qu'ils voient en haut du calendrier :

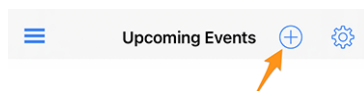

Veillez vous référer aux *notes de mise à jour* pour plus d'informations.

Indication : Bien que le champ de description n'autorise que le texte brut, il convient de mentionner que le formatage (de base) *Markdown* est pris en charge, ce qui vous permet de formater votre description avec du gras, de l'italique, des listes, et d'ajouter des liens en collant une URL dedans.

26.1.6 Trouver des membres

Pour rechercher un membre, *ouvrez le menu* et choisissez « Trouver des membres » :

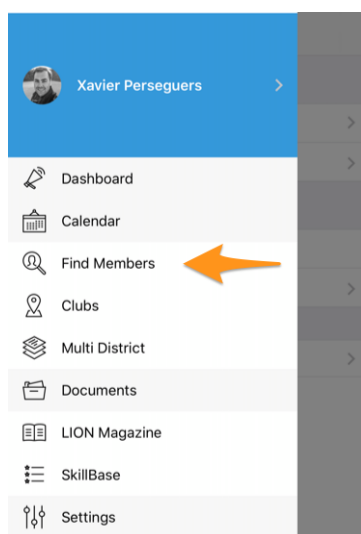

Formulaire de recherche

Utilisez le champ de saisie pour trouver des membres :

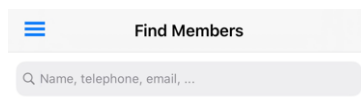

Vous pouvez rechercher les membres par de nombreux éléments d'information, comme suggéré vous pouvez taper une partie de son nom, un numéro de téléphone, une adresse e-mail, un nom de société, le nom de son partenaire, ...

Après avoir tapé quelques caractères, l'application mobile recherchera automatiquement les membres correspondants et commencera à afficher les résultats correspondant à votre requête :

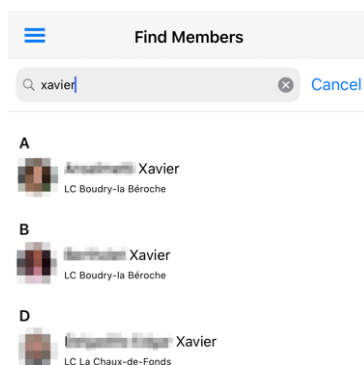



Il suffit d'appuyer sur un membre pour accéder à *sa page de profil* et obtenir plus d'informations.

Symboles

Ce genre de liste de membres est utilisé à différents endroits de l'application. Par exemple lorsque vous affichez la *liste des participants d'un événement* ou le comité d'un club, d'une zone, ... Pour certains membres, vous pouvez voir quelques icônes en regard :



Voici leur signification :

-  : le membre est dans sa période d'anniversaire; ce symbole est affiché à partir de 10 jours avant et reste visible jusqu'à 2 jours après l'anniversaire effectif;
-  : le membre a reçu une ou plusieurs récompenses, généralement un Melvin Jones;
-  : le membre est un Lion Guide et est heureux de vous aider si vous avez des questions générales sur le Lions Clubs International ou si vous souhaitez créer un nouveau club.

Profils des membres visités récemment

Chaque fois que vous visitez un profil de membre, en appuyant sur un membre dans une liste de l'application mobile, il sera ajouté à votre liste de « profils de membres récemment visités » et la prochaine fois que vous utiliserez le menu pour rechercher un membre, vous verrez cette liste :

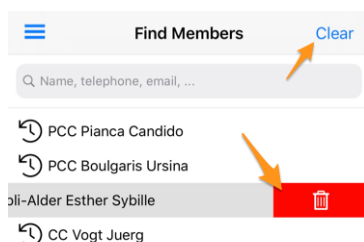

Vous pouvez naturellement appuyez sur n'importe quel membre de cette liste pour ouvrir rapidement le profil correspondant.

Le lien « Effacer » (en haut à droite) vous permet de vider toute la liste, tandis qu'en glissant un élément vers la gauche, vous découvrirez une icône de poubelle qui vous permet de supprimer des éléments individuels.

Note : La liste est triée de manière à ce que le profil le plus récent que vous avez visité soit accessible en haut de la liste.

Page de profil d'un membre

Lorsque vous appuyez sur le nom d'un membre dans une liste, cela ouvre sa page de profil personnel où vous pouvez en apprendre beaucoup plus sur lui ou elle :

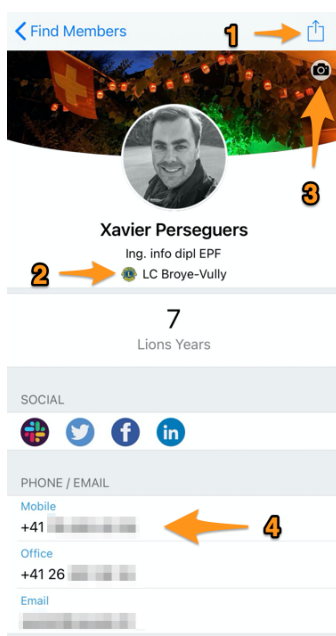

De nombreuses parties de la page de profil sont en fait des liens vers d'autres opérations. Par exemple :

1. Appuyez sur cette icône pour exporter le membre vers votre carnet d'adresses personnel.
2. C'est un raccourci caché ! Appuyez sur le nom du club pour ouvrir *la page de profil* du club correspondant.
3. Si vous naviguez sur votre propre profil, vous verrez cette icône de caméra qui vous permet de changer votre image de fond (la fête nationale suisse le 1er août dans cet exemple). Par défaut, les membres ont un fond bleu pour leur profil.

Note : On nous a demandé comment revenir au fond bleu une fois que vous l'avez changé pour une image personnalisée : ce n'est pas possible, donc si vous n'aimez plus votre image de fond, c'est facile : il suffit de la changer pour une nouvelle !

4. Appuyez sur un numéro de téléphone, une adresse électronique, une adresse postale, ... et une opération logique va se lancer : une adresse électronique va créer un nouvel email à ce membre, une adresse postale va ouvrir votre application de cartographie pour vous guider, ...

Il convient de mentionner que **d'appuyer sur un numéro de téléphone ne lancera pas immédiatement un appel** mais fera apparaître un menu avec les opérations possibles. En particulier, pour les numéros de téléphone portable, voici les différentes options :

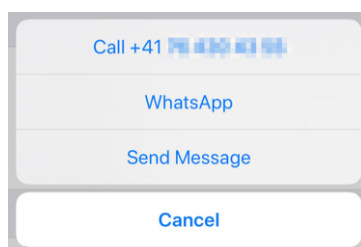

Réseaux sociaux

Vous pouvez appuyer sur l'icône d'un réseau social (Facebook, Twitter, Skype, ...) pour y ouvrir la page de profil du membre et si vous naviguez sur votre propre profil, vous pouvez gérer ces liens vous-même :

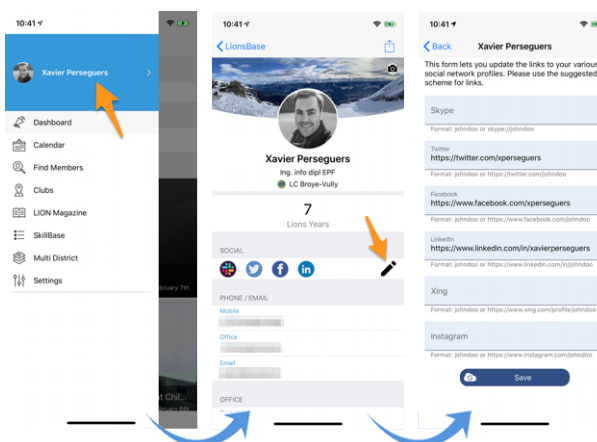

1. Tout commence dans le menu latéral en appuyant sur votre nom.
2. Cette page affiche votre propre profil avec possibilité d'édition.
3. Appuyez sur l'icône d'édition/crayon pour accéder à la page qui vous permet de définir facilement les liens vers vos différents profils sociaux.
4. Enregistrez et c'est fini !

Compétences et intérêts

Les compétences et les intérêts sont visibles dans le profil du membre (appuyez sur un élément pour rechercher d'autres membres similaires) :

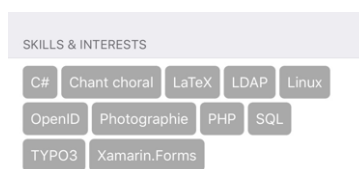

Informations Lions Clubs

Après l'identifiant LCI et la date d'entrée dans le club, vous pouvez découvrir jusqu'à trois grandes icônes :

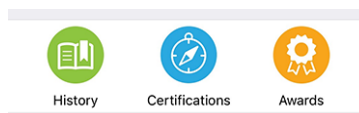

Veuillez noter que si l'« Historique » est disponible pour tous les profils de membres, les « Certifications » n'apparaîtront que si le membre possède une ou plusieurs certifications (par exemple, Lion Guide) et les « Récompenses » n'apparaîtront que si le membre possède une ou plusieurs récompenses (typiquement un [Melvin Jones](#)).

Historique Lions

En cliquant sur l'icône « Historique », vous accédez à l'historique Lions du membre, qui vous montre tous les clubs dont le membre a fait partie, ainsi que les fonctions actuelles et passées qu'il a occupées :

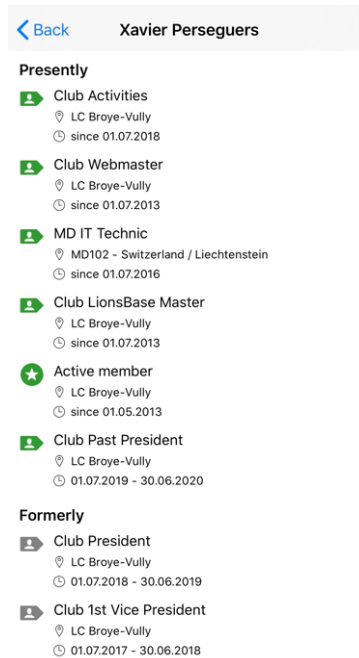

Certifications

En cliquant sur l'icône Certifications, vous accédez à la liste des certifications passées par le membre :



À son tour, si vous tapez longtemps sur une certification donnée, vous pouvez alors rechercher d'autres membres ayant la même certification :

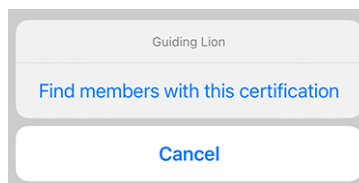

Distinctions

En cliquant sur l'icône Distinctions, vous accédez à la liste des distinctions reçues par le membre :



Si vous appuyez longuement sur une distinction donnée, vous pouvez alors rechercher d'autres membres ayant la même distinction :

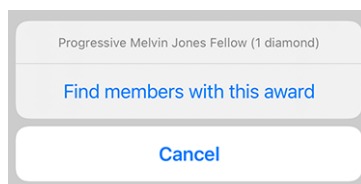

Membres parrains

Faites défiler la page de profil encore plus bas et vous verrez les parrains du membre et devinez quoi ? oui ! vous pouvez appuyer sur le nom pour ouvrir la page de profil du membre parrain !

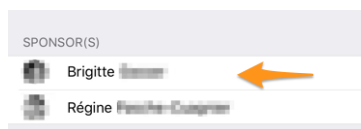

Modifier les données de son profil personnel

Si vous visitez votre profil personnel (voir *Profil personnel*) et que votre *Club LionsBase Master* a activé cette option pour les membres de votre club, vous trouverez un autre bouton/liens, à la fin de votre page de profil, qui vous permet de modifier certaines données de votre profil personnel :

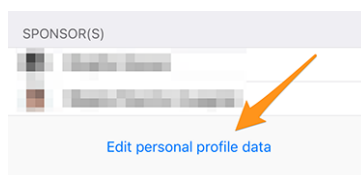

Pour plus d'informations, veuillez lire les notes de publication de la *Version 7.3.0*. C'est en effet dans cette version que nous avons ajouté cette fonctionnalité et nous y avons décrit tout ce que vous devez savoir.

26.1.7 Clubs

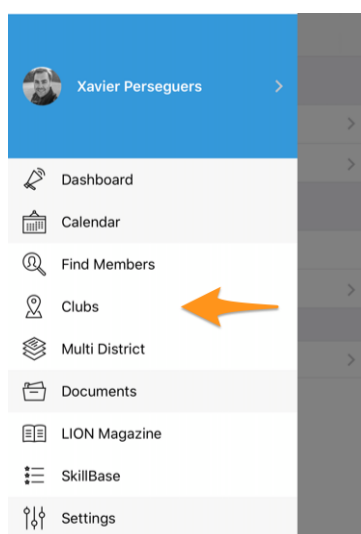

Pour accéder à la liste des clubs, ouvrez le menu et choisissez « Clubs » :



Ceci vous montre la liste de tous les clubs de votre multi district, triés et regroupés par nom :



En un coup d'œil, vous voyez des informations importantes sur le club :

- son type : Lions Club :  , LEO Club Omega :  ou LEO Club Alpha :  ;
- à quel district il appartient ;
- son numéro d'identification du Lions Clubs International ;
- si le club n'accepte que des hommes :  , des dames :  ou est mixte : .

Rechercher un club

Par défaut, la liste des clubs est filtrée sur votre multi district (« 102 » dans notre exemple, qui est l'identifiant international de la « Suisse/Liechtenstein »). Appuyez sur l'icône du filtre pour accéder au champ de recherche :

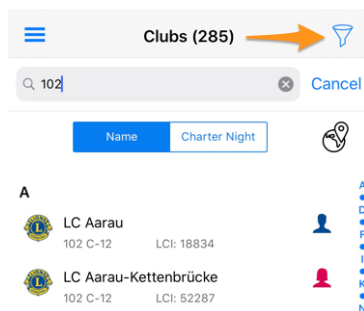

Vous pouvez taper un autre identifiant international (mais attendez et lisez *Rechercher un club étranger* ci-dessous, c'est beaucoup plus facile) ou compléter avec un nom de district (par exemple « 102 C » pour ne montrer que les clubs du district 102 Centro), ou un nom de région (par exemple « 102 C-1 » pour la région 1 du district 102 Centro), ... vous avez compris !

Et bien sûr, vous pouvez taper le nom d'un club pour filtrer la liste et y accéder rapidement !

Par défaut, les clubs sont triés par ordre alphabétique, mais il peut parfois être intéressant de les trier plutôt par date de remise de charte (donc par date de création). Pour ce faire, il suffit d'appuyer sur le bouton correspondant :



Rechercher un club étranger

Quelques autres pays utilisent (ou testent) l'application mobile LionsBase. Pour y accéder, le moyen le plus simple est de cliquer sur l'icône du globe terrestre :

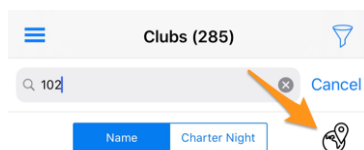

Cela vous présentera une liste des pays disponibles (enfin, des multi districts) :

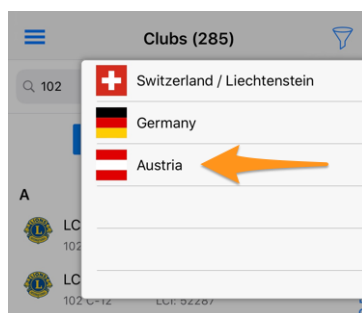

Choisissez un pays et la liste des clubs sera instantanément filtrée en conséquence.

Indication : Vous pouvez alors ouvrir la page de profil d'un club étranger comme vous le feriez pour les clubs de votre multi district. Toutefois, l'accès aux informations privées telles que la liste des membres sera limité. Pour être visible en tant que membre étranger, vous devrez explicitement partager votre profil avec les clubs étrangers et marquer les informations exactes que vous êtes prêt à partager (par exemple, vous partagez votre adresse électronique privée mais pas de numéro de téléphone ni de date de naissance).

Veillez lire le chapitre *Protection et échange des données* pour de plus amples informations.

Détails d'un club

Lorsque vous appuyez sur le nom d'un club dans une liste ¹, ça ouvre sa page de profil :

1. Cela fonctionne également pour les clubs étrangers si ces derniers utilisent LionsBase (*en savoir plus*). C'est généralement le cas lorsque vous affichez la page de profil d'un club de votre multi district et que vous appuyez sur le nom de son club jumelé situé par exemple en Autriche.

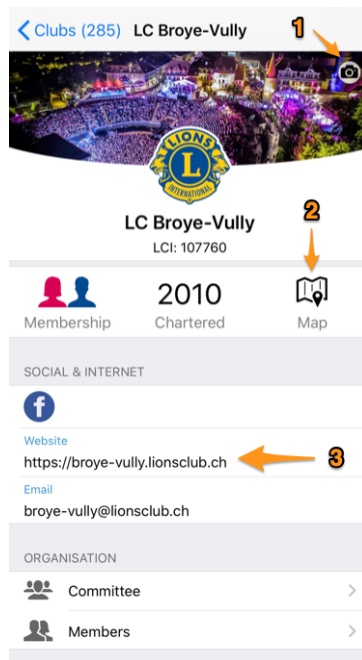

De nombreuses parties de la page de profil sont en fait des liens vers d'autres opérations. Par exemple :

1. Si vous naviguez dans votre propre club et que vous êtes un des *Club LionsBase Master*, vous verrez cette icône d'appareil photo qui vous permet de changer l'image de fond associée à votre club (les arènes romaines de nuit dans cet exemple). Par défaut, les clubs ont un fond bleu.
2. Appuyez sur l'icône de la carte et votre application cartographique s'ouvrira pour vous guider vers le point de rencontre de ce club.
3. Appuyez sur une adresse électronique, une adresse postale ou un lieu de réunion ... et une opération logique va se lancer : une adresse électronique va créer un nouvel email au club, une adresse postale va ouvrir votre application de cartographie pour vous guider, ...

Organisation

Lorsque vous parcourez le profil d'un club, l'information la plus importante juste après les coordonnées est l'organisation de ce club. Les deux liens « Comité » et « Membres » vous montrent ses dirigeants :

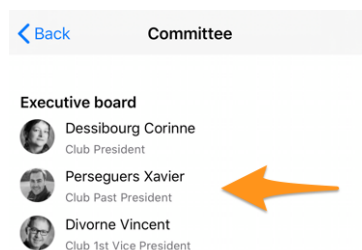

ou, lorsque vous appuyez sur « Membres » :

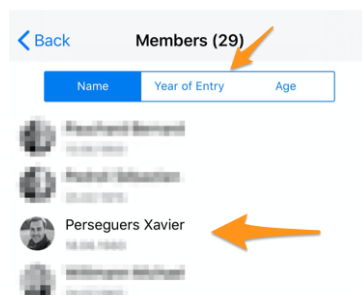

Comme d'habitude lorsque vous voyez un membre dans une liste, appuyez sur son nom pour ouvrir *sa page de profil*.

Les membres du comité sont regroupés et triés selon l'importance de leur fonction, il n'y a donc pas d'options de tri. Pour la liste des membres cependant, les membres sont triés par ordre alphabétique de leur nom (avec leur date de naissance comme ligne secondaire d'information) mais vous pouvez les trier par année d'entrée (la ligne secondaire d'information deviendra alors également leur année d'entrée), ou par âge.

Vous pouvez appuyer longuement sur le nom d'un membre pour accéder à la liste des autres membres ayant occupé la fonction correspondante :

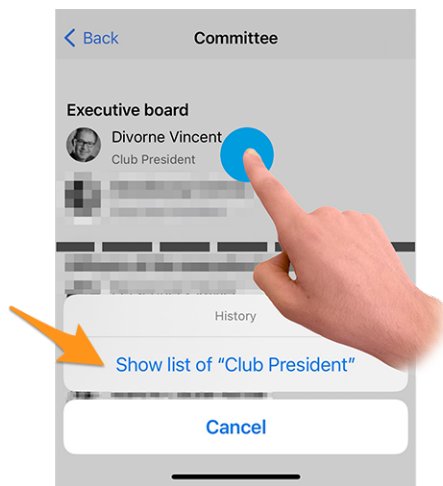

Réunions

Appuyez sur une réunion pour vous faire guider jusqu'au local du club ou son restaurant :



Agenda

La vie du club est regroupée dans une rubrique « Agenda » :

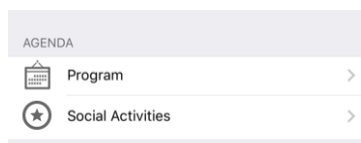

Programme

Le lien « Programme » affichera une liste des prochains événements strictement limités à ce club. Si certains de ces événements sont ouverts aux membres d'autres clubs, vous aurez alors la possibilité de vous y inscrire et l'événement correspondant sera alors inscrit dans votre calendrier personnel. Si vous voulez voir vos prochains rendez-vous, nous vous conseillons de toujours utiliser l'entrée de menu *Calendrier* et non pas ce lien dans la page de profil de votre propre club ; de cette façon, vous êtes sûr de consulter vraiment tout ce qui vous est destiné, et pas seulement une partie de ces événements.

Actions sociales

Ce lien montre les différentes actions sociales du club. Comme il y a beaucoup à dire, ceci est décrit dans *une section dédiée ci-dessous*.

Général et parrains

Enfin, la page de profil affiche quelques informations générales (comme d'habitude, appuyez sur le nom de la zone ou du district pour accéder à la page de profil de ce niveau, voir la liste des dirigeants de ce niveau ou des clubs de cette zone) :

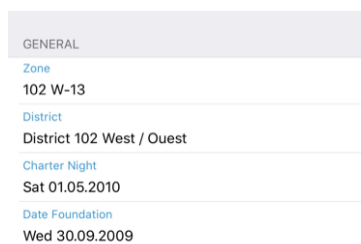

et la liste des clubs parrains :

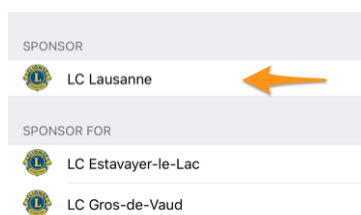

Appuyez simplement sur le nom d'un club parrain pour en apprendre plus !!

Actions sociales

Les actions sociales sont au cœur des Lions Clubs. C'est la raison pour laquelle chaque membre a accès à la liste des actions sociales passées, en cours et prévues pour tout club de son multi district :

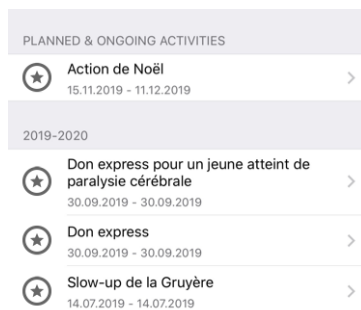

Note : L'icône associée à une action donnée est basée sur sa catégorie. Pour plus d'informations, veuillez consulter *Aperçu des icônes d'action sociale*.

Indication : Appuyez sur une activité pour obtenir des informations supplémentaires. Nous décrivons cela plus tard, de même que *comment créer et mettre à jour les activités de votre club* directement dans l'application mobile LionsBase.

En haut vous voyez les valeurs clés de vos actions sociales et une comparaison avec l'année précédente. Lorsque vous tapez sur une propriété, elle passe en boucle à une autre valeur :

- Montant que vous avez donné ;
- Montant que vous avez collecté ;
- Nombre de personnes servies ;
- Nombre d'heures par membre ;
- Nombre d'actions sociales.

Par ailleurs, lorsque vous appuyez sur « Plus de statistiques », nous montrons une répartition des catégories d'activités dans lesquelles le club a été actif :



Note : La répartition prend en compte **toutes** les actions sociales.

Vous pouvez ensuite appuyer sur un carré/rectangle particulier pour afficher quelques indicateurs en relation avec la catégorie d'actions sociales correspondante :

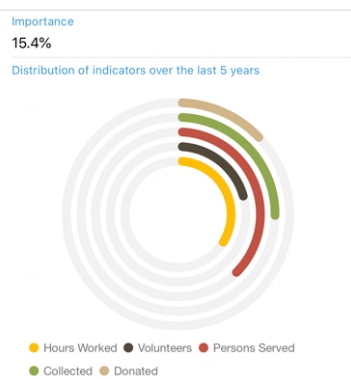

Les anneaux montrent des indicateurs bien connus pour le montant d'argent donné, collecté, ... liés aux actions sociales que vous avez faites au cours des 5 dernières années Lions et vous permettent de voir à quel point ils sont importants par rapport aux autres catégories.

Avertissement : Nous ne pouvons pas le souligner assez, mais il est important de comprendre que la liste des actions sociales ainsi que les différentes valeurs de reporting (revenus, dépenses, nombre de personnes servies, ...) n'est **jamais** partagée avec un autre multi district (pour être clair : par ex. entre la Suisse/le Liechtenstein et l'Autriche).

Certaines informations sont rapportées à MyLCI selon les réglementations de l'organisation Lions Clubs International.

Sur les sites Web des clubs, LionsBase, de lui-même, ne publiera jamais de valeurs sauf aux seuls membres authentifiés de votre multi district. Un club peut cependant choisir explicitement de mettre son reporting d'actions sociales à la disposition de n'importe qui. En tant que webmaster, vous pouvez lire le chapitre [Configuration du plugin des actions sociales](#) pour plus d'informations.

Détails et modification des actions sociales

Dans la liste des actions sociales, appuyez sur l'une d'elles pour obtenir instantanément plus d'informations à son sujet :

Collecting old pairs of glasses

Name of the activity
Collecting old pairs of glasses

Category / Cause
Vision

Start Date
9/1/2019

End Date
7/1/2020

Description
The old glasses collected will be sent to Medico France. They will wash and repair them and then send them to countries in need. All these glasses have a second life.

Please bring the pairs you have collected so far. Remember: each pair of glasses has a virtual value of CHF 4.-

Location or Country of the Beneficiary
France

Quelques membres bénéficient de capacités d'édition pour les actions sociales, généralement le président, les membres de la commission des actions sociales et le Club LionsBase Master. Si vous disposez de ce privilège, vous pouvez appuyer sur n'importe quel champ pour le mettre à jour.

Il est important de comprendre les différents boutons à la fin du formulaire :

Amount Collected CHF 20,000	Amount Donated CHF 18,000
Volunteers 12	Persons Served 200
Hours Worked 0	

Save Publish

Delete

1. Le bouton « Enregistrer » permet simplement d'enregistrer les modifications.
2. Le bouton « Publier » sera disponible une fois le reporting effectué (au moins un des champs de reporting doit être supérieur à zéro). Une fois qu'une action sociale est « publiée », cela signifie en fait qu'elle passe du statut « planifié » au statut « réalisé » dans LionsBase, ce qui signifie également qu'elle sera envoyée vers MyLCI.
3. Le bouton « Supprimer » marque évidemment l'enregistrement correspondant comme effacé.

Pour créer une nouvelle action sociale, veuillez cliquer sur l'icône « + » entourée en haut à droite de la liste des actions sociales :

Social Activities +

OVERVIEW

Vous pouvez consulter le chapitre *Gestion des informations d'une action sociale* pour plus d'informations.

26.1.8 Multi district

Pour accéder aux informations sur votre multi district (son conseil, les conventions, les districts, ...), *ouvrez le menu* et choisissez « Multi District » :

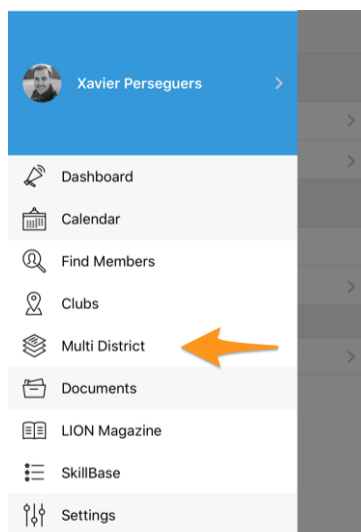

Cet élément de menu Multi District est en fait le point d'entrée pour toute la hiérarchie du multi district :

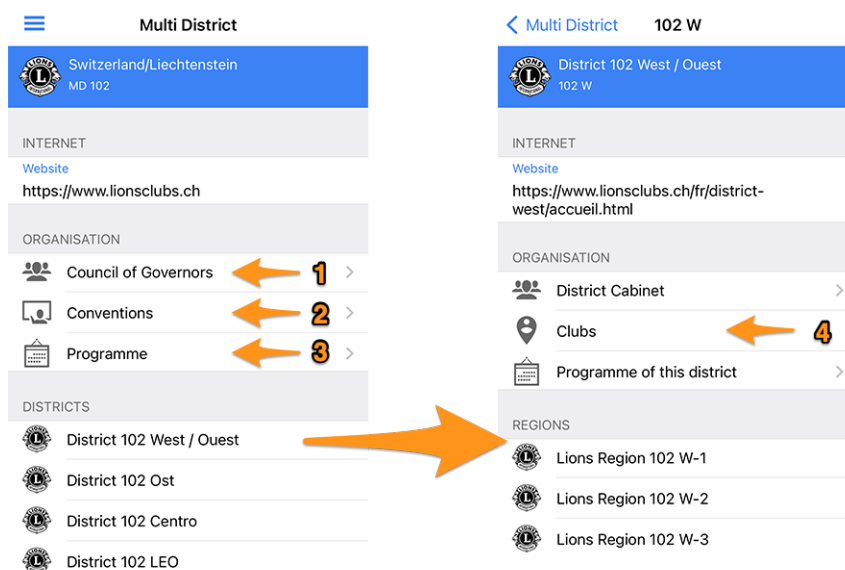

Vous pouvez exploiter chaque élément d'information :

1. Si vous tapez sur « *Conseil des gouverneurs* » pour le multi district, vous obtenez la liste des membres correspondants et leur fonction (président du conseil, les différents gouverneurs et vice-gouverneurs, etc.).
2. Si vous cliquez sur « *Conventions* », vous obtenez une liste de toutes les conventions nationales passées et à venir dans votre multi district. Cela implique que votre *Multi District LionsBase Master* les a bien sûr créés dans le système.
3. Si vous cliquez sur « Programme », vous obtenez une liste de tous les événements similaires à votre *Calendrier personnel* mais strictement limité au multi district (et une fois que vous descendez dans la hiérarchie, à l'entité correspondante).

Vous pouvez ensuite cliquer sur un district pour descendre dans la hiérarchie des entités Lions et faire de même à ce niveau, afficher le comité d'un district (appelé dans ce contexte le « Cabinet de district »), puis d'une région et enfin d'une zone.

Enfin :

4. À partir du niveau de district, puis d'une région ou d'une zone, vous pouvez ouvrir *la liste des clubs* filtrée sur le district, la région ou la zone correspondante.

Indication : Si vous êtes sur *la page de profil d'un club et que vous touchez la zone ou le district*, vous arriverez au niveau correspondant dans l'entrée de menu « Multi District ». C'est un moyen efficace de naviguer vers un club et de voir rapidement quels autres clubs se trouvent dans cette zone ou ce district.

Et il va sans dire que depuis la zone, la région, ... vous pouvez remonter d'un niveau en utilisant le lien naturel et contextuel en haut à gauche :



Conseil des gouverneurs / Cabinet de district / Comité

À titre d'exemple, voilà en partie ce que vous obtenez si vous appuyez sur « Conseil des gouverneurs » pour le multi district :

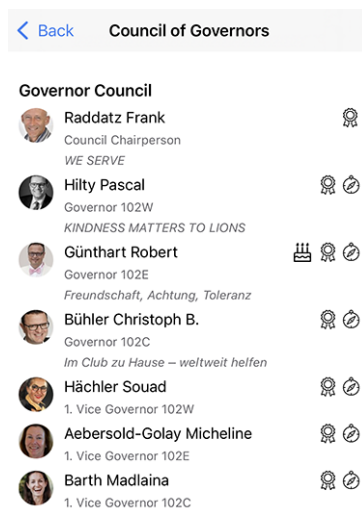

et comme d'habitude, appuyez sur le nom d'un membre pour *ouvrir sa page de profil* et appuyez *longtemps sur un nom* pour accéder à la liste des autres membres ayant occupé la même fonction.

La fonctionnalité correspondante lorsque vous êtes sur la page d'un district est nommée « Cabinet de district ». Pour les niveaux inférieurs (région, zone et club), c'est tout simplement le « Comité ».

Note : Les petits symboles/icônes que vous voyez en regard des membres ont été décrits dans le chapitre *Symboles*.

Conventions

À titre d'exemple, voilà en partie ce que vous obtenez si vous appuyez sur « Conventions » :

Lions Year	Council Chairperson
2020/21 Basel	Raddatz Frank LC Falkenstein-Balsthal
2019/20 Neuchâtel (COVID-19)	Vogt Juerg LC Stockhorn
2018/19 Klosters	Aeppli-Alder Esther Sybille LC St. Gallen Dreilinden
2017/18 Zug	Boulgaris Ursina LC Genève Rhône
2016/17 Jura	Pianca Candido LC Lugano-Monte Brè
2015/16 Zürich Oerlikon	Wirth Christoph LC Werdenberg

Il convient de mentionner que la Suisse et le Liechtenstein disposent de la liste complète des conventions nationales depuis 1950 !

Note : Bien qu'il ne s'agisse pas d'une liste standard de membres, un lien vers la page de profil du président du conseil est tout de même disponible.

26.1.9 Documents

Pour accéder aux documents importants, *ouvrez le menu* et choisissez « Documents » :

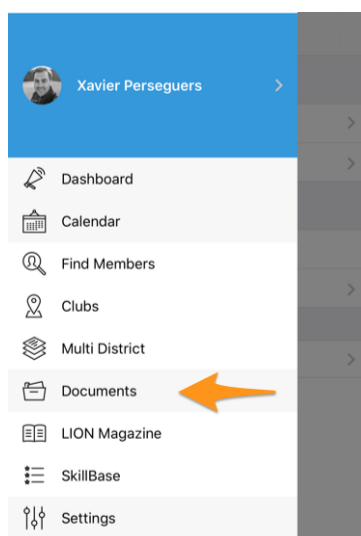

En fonction de ce que votre webmaster (ou en Suisse votre zone, district et multi district) a/ont publié, vous verrez différents répertoires et types de documents comme, dans cet exemple, les procès-verbaux des dernières réunions de club :

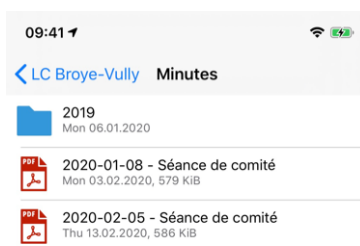

Indication : La liste des documents disponibles est chargée à chaque fois que vous accédez à la page principale des documents. Si, pour une raison quelconque, vous souhaitez forcer un rafraîchissement sans quitter et entrer à

nouveau dans ce module, vous pouvez le faire en faisant glisser la liste vers le bas. Cela ne fonctionne toutefois qu'à partir de la page principale et non à partir d'un sous-répertoire que vous pourriez être en train de parcourir.

Note : Les webmasters sont invités à lire le chapitre *Gestion des fichiers* pour publier leurs documents de la meilleure façon possible.

26.1.10 Revue LION

Pour accéder à la version digitale de votre revue LION préférée (aussi connue comme « Digimag »), *ouvrez le menu* et choisissez « Revue LION » :

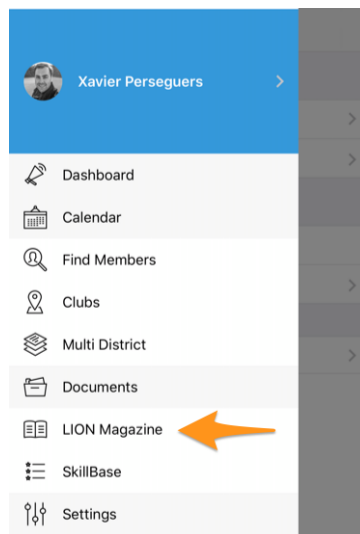

En arrière-plan, cette entrée de menu lance un navigateur et ouvre l'URL associée à la dernière parution de la version numérique de la revue LION :



Il convient de souligner que le Digimag dispose de son propre menu accessible par [1] et que les anciens numéros du magazine sont librement accessibles en tapant sur la couverture correspondante [2].

Application dédiée

Lorsque vous lisez une revue LION depuis l'application mobile LionsBase, vous accédez en réalité au **site Web** du Digimag en question. Il est probable que vous verrez un bouton en bas à droite qui vous incite à installer une

application dédiée pour lire la revue.

Sur iOS :



Sur Android :



Vous êtes libre d'installer cette application sur votre appareil mobile, mais ce n'est absolument pas obligatoire. Nous pensons en effet qu'il est beaucoup plus efficace d'avoir une seule application Lions plutôt que plusieurs.

Autres revues LION

L'application mobile vous permet d'accéder facilement aux revues LION de quelques autres pays dans votre voisinage. Pour ce faire, vous pouvez appuyer sur l'icône en forme de roue dentée en haut à droite pour choisir une autre revue :

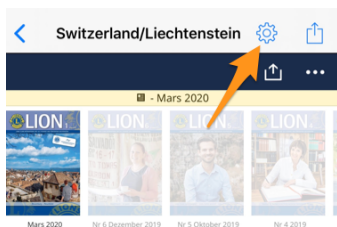

Puis choisissez la revue que vous souhaitez consulter :

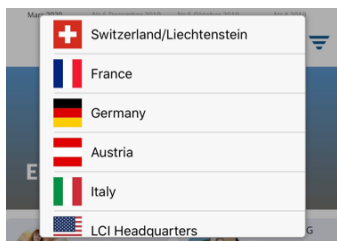

Note : La liste et l'ordre des autres revues peuvent varier en fonction de votre pays et de votre *langue préférée*.

26.1.11 SkillBase

SkillBase est un outil innovant pour les Lions de Suisse et du Liechtenstein qui favorise l'utilisation du réseau parmi les membres.

Pour y accéder, *ouvrez le menu* et choisissez « SkillBase » :

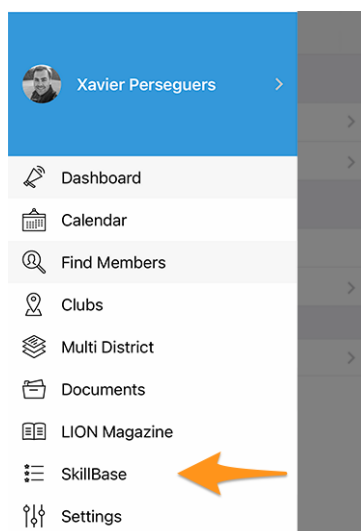

De quoi s'agit-il ?

Cet outil permet aux Lions de partager leurs compétences personnelles et professionnelles (skills). Cela leur donne la possibilité de se mettre encore mieux en réseau. Plus les Lions ajoutent leurs connaissances et leurs spécialités à la base de données (SkillBase), plus celle-ci devient précieuse pour nous tous.

Il est possible d'inscrire non seulement des compétences professionnelles, mais également des compétences personnelles (par exemple spécialiste du marketing ou connaisseur en vins, cheffe de projet ou éleveuse de chevaux).

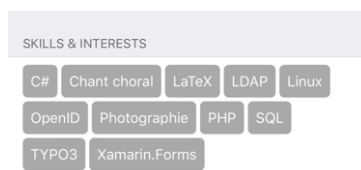

Indication : Vous pouvez appuyer sur une bulle pour rechercher d'autres membres partageant la même compétence ou le même intérêt.

Comment gérer mes données ?

La toute première question à laquelle vous devez répondre est de savoir si vous acceptez de partager vos compétences et vos intérêts avec d'autres :

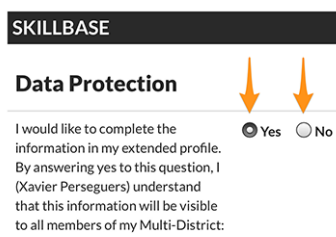

Si vous choisissez de NE PAS partager vos informations, les compétences ou les intérêts que vous avez précédemment saisis **seront supprimés** de la base de données.

Si vous acceptez de partager vos informations, et nous espérons que vous le ferez car la base de compétences n'a de sens que si de nombreux Lions remplissent leur profil de compétences, alors quelques sections de questions spécifiques vous seront présentées. Par exemple :

Languages

Spoken English	<input checked="" type="radio"/> Yes <input type="radio"/> No
Spoken French	<input checked="" type="radio"/> Yes <input type="radio"/> No
Spoken German	<input checked="" type="radio"/> Yes <input type="radio"/> No
Spoken Italian	<input type="radio"/> Yes <input checked="" type="radio"/> No
Spoken Rumantsch	<input type="radio"/> Yes <input checked="" type="radio"/> No
Written English	<input checked="" type="radio"/> Yes <input type="radio"/> No
Written French	<input checked="" type="radio"/> Yes <input type="radio"/> No
Written German	<input type="radio"/> Yes <input checked="" type="radio"/> No
Written Italian	<input type="radio"/> Yes <input checked="" type="radio"/> No
Written Rumantsch	<input type="radio"/> Yes <input checked="" type="radio"/> No

Pour chaque question, vous pouvez simplement répondre par « oui » ou « non » ; c'est aussi simple que cela !

La liste des compétences est gérée par le Multi District. Les responsables mettront éventuellement à jour la liste des compétences qui les intéressent en fonction des besoins spécifiques et des postes qu'ils pourraient être prêts à offrir au sein du Multi District.

En faisant défiler la page jusqu'à la fin, vous trouverez une autre section où vous pourrez ajouter librement quelques compétences ou centres d'intérêt.

Important : ces compétences et intérêts sont ceux que vous trouverez ensuite dans votre page de profil, dans l'application mobile (*voir la capture d'écran au début de ce chapitre*).

My Other Skills

You can add 8 more skills or interests

C# × Chant choral × Cloud ×
 LaTeX × LDAP × Linux ×
 Photographie × PHP × SQL ×
 TYPO3 × Typographie ×
 Xamarin.Forms × +

Indication : Appuyez sur le bouton « + » pour ajouter une nouvelle compétence ou un nouvel intérêt et sur la croix à côté d'une compétence ou d'un intérêt existant pour l'effacer.

Pour vous permettre de compléter votre profil encore plus facilement, nous vous montrons quelques suggestions de compétences et d'intérêts de personnes ayant un profil similaire au vôtre. Il vous suffit de cliquer sur une bulle pour ajouter une suggestion à votre propre profil :

Suggested Other Skills based on other persons sharing similar skills

Hint: Tap a suggested skill to add it to your own profile. Save your profile to get a new list of suggestions.

Agriculture Aviation
 Crisis Organization Drones
 Event Organization
 Instruction / Training IT
 Organizational Development
 Photography Pilot
 Project Management Project Steering
 Strategic Management
 Training Development

Après avoir complété votre profil SkillBase, ou l'avoir mis à jour, assurez-vous d'appuyer sur le bouton de sauve-

garde :



26.1.12 Paramètres

Pour accéder aux différents paramètres de l'application mobile LionsBase, *ouvrez le menu* et choisissez « Paramètres » :

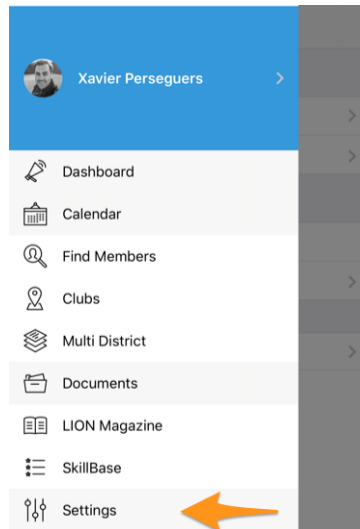

Cela montre :

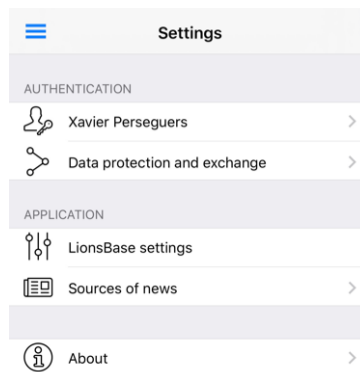

Lorsque vous appuyez sur votre nom, vous vous retrouvez sur le formulaire d'authentification que nous avons déjà décrit dans le chapitre *Première authentification*.

Protection et échange des données

Comme vous le savez certainement, deux Multi Districts utilisent actuellement LionsBase, à savoir le MD 102 (Suisse/Liechtenstein) et le MD 114 (Autriche). Les membres des deux pays utilisent avec succès cette application mobile. Devinez quoi ? Pendant très longtemps, nous avons naturellement pensé qu'il serait formidable de pouvoir obtenir des informations sur les clubs de l'autre pays et de chercher des contacts comme nous le faisons tous les jours (ok, ou chaque semaine) pour les Lions et les membres des LEO dans notre propre pays.

La principale question était de permettre le partage de l'information au-delà des frontières. Il y a quelque temps, les gouverneurs de Suisse et d'Autriche se sont rencontrés pour discuter de la manière dont les clubs de la partie occidentale de l'Autriche pourraient plus facilement entrer en contact avec leurs amis suisses voisins de la partie

orientale de la Suisse. Nous y avons réfléchi, en améliorant ce qui avait déjà été en partie imaginé et nous avons trouvé une très bonne solution.

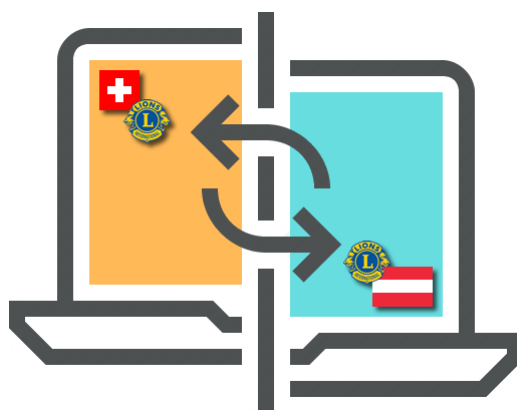

RGPD. Vous savez certainement qu'il signifie *Règlement général sur la protection des données* (GDPR en anglais) et qu'il est déjà en vigueur en Europe, donc en Autriche. Mais en Suisse aussi nous prenons au sérieux la protection de la vie privée et des données. C'est pourquoi nous avons le plaisir de vous annoncer que **l'échange d'informations entre la Suisse/Liechtenstein et l'Autriche n'est pas automatique.**

La règle est simple : si vous voulez avoir accès aux données des membres dans d'autres pays, vous devez partager votre propre profil. Ne vous inquiétez pas ! Nous ne vous demandons pas de partager tout ce qui vous concerne, mais ce qui est considéré comme des « informations de base sur les Lions », comme votre nom, votre photo, votre club et votre histoire Lions.

Indication : IMPORTANT : L'échange d'informations est totalement libre d'être activé et est bloqué par défaut. Nous espérons que vous accepterez volontiers de partager les informations de base vous concernant (après tout, l'organisation du LCI aux États-Unis fournit déjà votre nom et votre adhésion au club à tout membre Lions dans le monde). Mais si vous préférez rester invisible des membres Lions étrangers, il n'y a pas de problème !

Après avoir accepté de partager les informations de base de votre profil, vous pourrez **choisir de manière sélective** d'autres informations que vous autorisez à échanger. Exemples : adresse électronique, numéro de téléphone, renseignements commerciaux, etc.

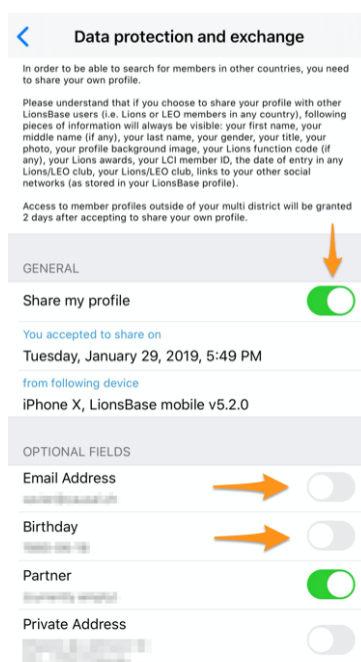

Paramètres LionsBase

Il s'agit de paramètres « avancés » pour l'application. Les options suivantes sont disponibles :

- activer ou désactiver l'utilisation d'un *Lecteur de code barre Bluetooth* lors de la vérification de l'accès aux grandes *manifestations avec billets* ;
- activer ou désactiver le lien rapide vers WhatsApp ¹.

Source des articles de news

Cet écran vous permet de configurer les articles d'actualité que vous pouvez lire lorsque vous ouvrez l'application :

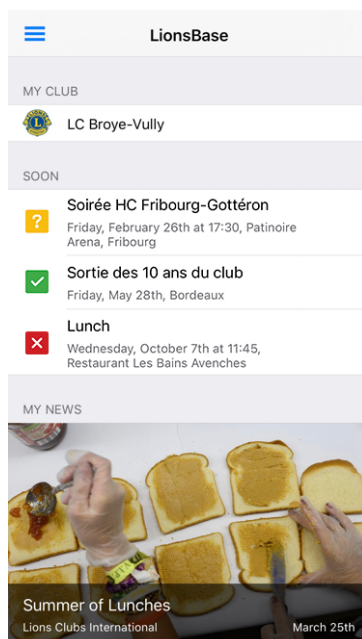

Ces articles d'actualité sont rassemblés à partir de différentes « sources » :

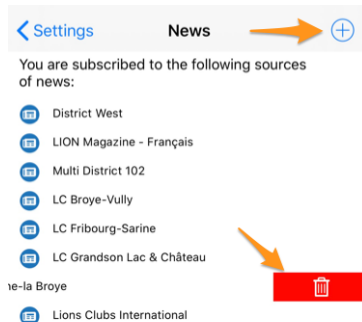

Par défaut, les articles de news qui ont été créés à ces niveaux vous seront présentés :

- les sites web des clubs de votre zone ;
- votre zone ;
- votre district ;
- votre multi district.

Mais vous pouvez naturellement modifier la liste, ajouter d'autres sources (cliquez sur l'icône « + » entourée en haut à droite pour voir les autres sources d'articles disponibles) ou supprimer des sources individuelles en faisant glisser un élément vers la gauche pour découvrir une icône de corbeille qui vous permet de supprimer cette source de votre liste d'intérêts.

1. Disponible depuis *Version 8.5.0*.

Indication : Si vous supprimez tous les éléments de votre liste, celle-ci sera automatiquement reconfigurée avec les paramètres par défaut.

À propos

Sur cet écran, vous pouvez vérifier la version de l'application mobile LionsBase que vous utilisez, si c'est la plus récente, afficher l'application sur l'[App Store](#) ou [Google Play](#) et laisser un commentaire, ou accéder à cette documentation.

26.1.13 Lecteur de code barre Bluetooth

LionsBase mobile est capable d'utiliser un lecteur de codes à barres Bluetooth externe. L'appareil suivant est connu pour fonctionner correctement :

- Marque : **Canmax Technology Ltd.**
- Modèle : **CM-2D600W / CM-2D601**
- Lien : <https://www.canmax.com.tw/product/wireless-barcode-scanner/>

Appareillage avec un appareil iOS

1. Configurez l'interface de sortie du scanner pour qu'il soit compatible iOS en scannant la séquence suivante de codes à barres :

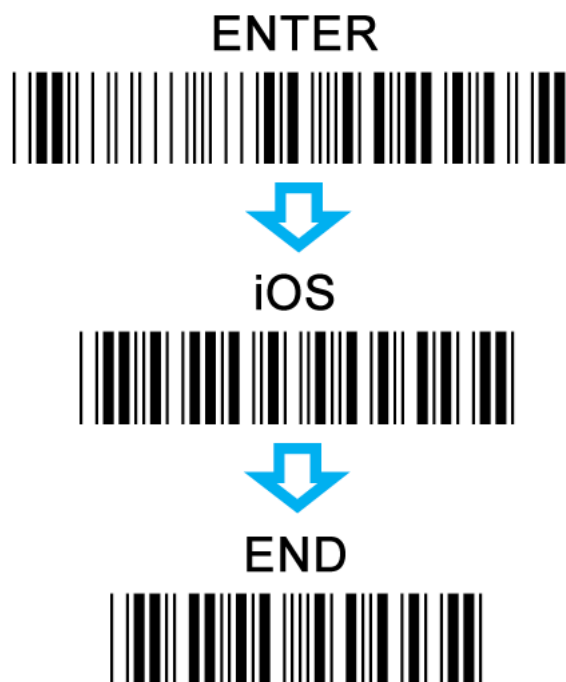

2. Passez votre scanner en mode Bluetooth :



3. Appareiller votre scanner avec un appareil iOS :



4. Activez le réglage Bluetooth dans votre appareil iOS. Dans la liste des périphériques Bluetooth disponibles, sélectionnez de manière appropriée le périphérique avec lequel vous avez l'intention d'effectuer le couplage.

Indication : Le lecteur de code à barres se comporte comme un clavier externe et désactivera donc malheureusement aussi le clavier virtuel intégré. Assurez-vous de déconnecter ou de désactiver le Bluetooth si vous avez besoin de récupérer le clavier virtuel.

Note : Le chapitre *Générer des tickets et utilisation d'un scanner de QR codes* montre comment utiliser un tel scanner avec l'interface Web au lieu de l'application mobile.

Pendant très longtemps, nous avons pensé que l'application mobile LionsBase devait être si facile à utiliser qu'il n'était pas nécessaire de rédiger un manuel d'utilisation. Cependant, au fil du temps, nous avons ajouté tellement de nouvelles fonctionnalités et parfois de petites perles un peu cachées qu'il s'est avéré que même les utilisateurs chevronnés ne connaissaient pas toujours toutes les astuces.

Veillez lire le *Manuel d'utilisation complet* pour tout savoir sur cette application mobile.

27.1 iOS (iPhone / iPad)

Veillez choisir une version de l'application mobile LionsBase pour avoir plus d'informations sur les changements apportés :

27.1.1 Version 1.0.0

Date de sortie 1er mars 2016

Compatibilité iOS 7, iOS 8, iOS 9

— Version initiale

27.1.2 Version 1.1.0

Date de sortie 24 mars 2016

Compatibilité iOS 7, iOS 8, iOS 9

- Calendrier personnel affichant les prochains événements
- Vous permet d'accepter de décliner les invitations aux événement en faisant glisser l'événement vers la gauche
- Maintenant disponible en français, allemand et italien

27.1.3 Version 1.2.0

Date de sortie 5 avril 2016

Compatibilité iOS 7, iOS 8, iOS 9

L'interface utilisateur a été retravaillée et est maintenant plus homogène. De plus, cette version propose plein de nouvelles fonctionnalités intéressantes :

Événements

- Vous pouvez maintenant modifier le commentaire simple associé à votre inscription
- Si l'événement a des questions supplémentaires, vous pouvez facilement y répondre
- La pièce jointe (p. ex. PDF avec l'invitation officielle) est affichable
- Affichage de la liste des participants

Répertoire des membres

- Appel rapide en faisant glisser l'élément de la liste de résultats
- La page de détails montre maintenant les liens vers les réseaux sociaux (Facebook, Twitter, LinkedIn, ...)
- Appuyez sur le nom du club après avoir cherché un membre pour ouvrir la fiche du club
- Les membres avec une distinction MJF ou similaire sont affichés avec un petit badge

Liste des clubs

- Listing de tous les clubs Lions et Leo de votre multi district
- La page de détails montre des informations générales
- Affichage du club sur la carte
- Accès à la liste des membres du comité
- Accès à la liste des membres

27.1.4 Version 1.2.1

Date de sortie 11 avril 2016

Compatibilité iOS 7, iOS 8, iOS 9

- Correction d'un problème qui pouvait faire quitter l'application, sous certaines conditions, en voulant répondre à une question d'événement
- Les fonctions des membres du comité sont maintenant traduites dans votre langue
- Lien vers le site Internet du club dans la page de détails
- Diverses optimisations pour rendre l'application encore plus rapide

27.1.5 Version 1.3.0

Date de sortie 5 mai 2016

Compatibilité iOS 7, iOS 8, iOS 9

Nous sommes ravis d'annoncer cette nouvelle version de LionsBase Mobile. Parmi les nombreuses améliorations, nous pouvons nommer :

- Nouveau tableau de bord
- Réunions pour les clubs
- Parrains et clubs jumelés
- Informations détaillées supplémentaires pour les membres
- Notifications (rappel pour les événements)
- Diverses optimisations pour rendre l'application encore plus rapide

27.1.6 Version 2.0.0

Date de sortie 24 mai 2016

Compatibilité iOS 7, iOS 8, iOS 9

Nous avons fait tant de nouvelles fonctionnalités et d'améliorations de l'expérience utilisateur que nous avons pensé que cette version méritait un saut de version majeur !

Vous l'aviez demandé et nous sommes convaincus que vous allez littéralement adorer ceci...

Calendrier des événements

- Vous voulez voir les événements d'un autre club ? Il vous suffit d'ouvrir sa page de détail et vous y trouverez un lien vers le programme.
- Vous pouvez maintenant vous inscrire aux événements publics d'un autre club.
- La liste des présences permet d'afficher les personnes qui viennent, qui se sont excusées et celles qui n'ont pas encore répondu.
- Oh, et avons-nous mentionné le fait que vous pouvez exporter un événement vers votre propre calendrier ? C'est encore mieux que d'encombrer votre calendrier avec chaque événement, même si vous ne pouvez pas participer.

Annuaire des membres

- Il est maintenant évident que vous pouvez chercher des personnes soit par leur nom, soit par leur numéro de téléphone (partiel le numéro évidemment).
- Lorsque vous affichez les détails d'un membre, une pression sur le numéro de téléphone ne compose plus directement ce numéro, mais vous demande d'abord de confirmer. Ceci afin d'éviter d'appeler quelqu'un par erreur.
- En appuyant sur un numéro de téléphone portable, vous pouvez maintenant choisir d'appeler la personne ou de lui envoyer un SMS, pratique non ?
- Une nouvelle section « Historique » vous permet de voir tout le parcours d'un membre, avec les changements de statuts et de fonctions à tous les niveaux.
- La liste des membres d'un club (depuis sa page de détails) vous permet de trier par nom, par année d'entrée ou encore par âge.

Liste des clubs

- Vous pouvez maintenant filtrer la liste des clubs par zone ou district, en plus du nom du club.

Et comme d'habitude, différentes améliorations pour que l'application soit plus fluide et agréable à utiliser.

27.1.7 Version 2.1.0

Date de sortie 18 juin 2106

Compatibilité iOS 7, iOS 8, iOS 9

Calendrier des événements

- Nouvelle présentation de la liste des prochains événements avec support de bannières.

Annuaire des membres

- Vous pouvez maintenant exporter les membres vers vos contacts, c'est aussi simple que ça !

Liste des clubs

- La liste peut être triée par nom (par défaut) ou par année de remise de charte.
- Les informations d'un club ont été réorganisées pour être plus accessibles.
- Support pour les réseaux sociaux.

27.1.8 Version 2.1.1

Date de sortie 20 juin 2016

Compatibilité iOS 7, iOS 8, iOS 9

- L'application plantait pour la plupart des utilisateurs lors d'un export de membre vers le carnet d'adresses.
- Les événements sur plusieurs jours affichaient uniquement la date de début.

Ces problèmes sont maintenant corrigés !

27.1.9 Version 2.2.0

Date de sortie 6 juillet 2016

Compatibilité iOS 7, iOS 8, iOS 9, iOS 10

Nous sommes très heureux d'accueillir les Lions autrichiens parmi nous. Bienvenue à vous toutes et tous !

27.1.10 Version 2.3.0

Date de sortie 22 septembre 2016

Compatibilité iOS 7, iOS 8, iOS 9, iOS 10

Général

- Changement mineur dans l'icône de l'application.
- Amélioration des traductions en allemand et italien.

Calendrier des événements

- Support de formulaires d'inscriptions externes (Facebook, Google Forms, ...).

Annuaire des membres

- Liste des membres recherchés récemment
- Affichage du nombre de membres et de membres du comité.

Liste des clubs

- Filtre rapide des clubs appartenant à la zone d'un club donné.

Veillez remarquer que c'est la dernière version avec de nouvelles fonctionnalités prenant en charge iOS 7 et iOS 8. Les prochaines versions seront compatibles avec iOS 9 et iOS 10 uniquement.

27.1.11 Version 2.4.0

Date de sortie 30 novembre 2016

Compatibilité iOS 9, iOS 10

Nous sommes très heureux de vous présenter cette nouvelle version. LionsBase mobile est maintenant plus qu'un moyen de trouver des membres et d'informer votre censeur de club que vous participez au prochain événement. Cette version apporte une meilleure dimension sociale et nous espérons qu'elle vous aidera à être mieux connecté(e) avec votre club et votre communauté grâce à la présentation des *dernières actualités des clubs* et du district que vous choisissez de suivre.

Cockpit

- Dernières nouvelles des clubs que vous suivez.
- Par défaut votre compte est configuré pour suivre l'actualité des clubs de votre zone et éventuellement du district et du multi district.
- Vous pouvez gérer la liste des sources d'actualités suivies en allant dans Paramètres > Actualités ; la liste sera automatiquement synchronisée sur tous les appareils que vous utilisez.

Calendrier des événements

- Unification des couleurs pour les événements.

Annuaire des membres

- Support de réseaux sociaux supplémentaires (Instagram, Flickr, YouTube et Pinterest).
- Animation avant de fermer la photo d'un membre.

Liste des clubs

- Support de réseaux sociaux supplémentaires (Instagram, Flickr, YouTube et Pinterest).

Avertissement : Comme annoncé avec la dernière version (v2.3), cette version ne prend désormais en charge que iOS 9 et iOS 10.

27.1.12 Version 2.4.1

Date de sortie 17 janvier 2017

Compatibilité iOS 9, iOS 10

Les membres dont l'anniversaire tombe un 29 février alors que l'année actuelle n'est pas bissextile (c'est le cas en 2017) font planter l'application lorsqu'ils apparaissent dans une liste ou que leur page de profil est affichée. Ce problème est désormais corrigé.

27.1.13 Version 2.5.0

Date de sortie 13 mars 2017

Compatibilité iOS 9, iOS 10

La liste des prochains événements et la façon dont vous répondez à une invitation ont été complètement repensées. Il est maintenant encore plus facile et plus rapide de répondre ou de vérifier votre statut.

De plus, les clubs d'invités (facultatifs) sont maintenant listés et l'hôte ou l'organisateur (club, zone, ...) est visible chaque fois que l'événement n'est pas organisé par votre propre Lions Club.

Ces changements ouvrent la voie à de futures améliorations.

Nous avons remarqué que les notifications ne fonctionnaient plus avec iOS 10. Ce problème est maintenant corrigé.

27.1.14 Version 3.0.0

Date de sortie 25 mai 2017

Compatibilité iOS 9, iOS 10

L'année Lions 2016-2017 est presque terminée, mais nous ne voulons pas que vous manquiez cette nouvelle version de l'application avant l'été. Et si ce n'est pas déjà fait, voilà une excellente occasion pour commencer la nouvelle année en vous assurant que tous vos amis Lions utilisent aussi cette application.

Général

- L'ensemble des icônes a été repensé et est maintenant principalement proposé au format SVG pour un rendu encore plus net.

Formulaire d'authentification

- Les utilisateurs avec un mot de passe trop vieux reçoivent une information plus détaillée du problème au lieu du générique « Informations d'identification erronées ».
- Mot de passe trop vieux pour l'application ou simplement oublié? Vous avez maintenant un lien pour réinitialiser votre mot de passe.
- Correction de bogue : les informations de connexion n'étaient pas sauvegardées si vous changiez votre adresse e-mail.

Cockpit

- Le carrousel de news a été réécrit pour être plus stable. Il faut maintenant appuyer deux fois pour lire le contenu de la nouvelle.

Liste des membres

- La liste des membres montre désormais les membres parrains. Vos parrains manquent ? Alors demandez donc à votre Club LionsBase Master de compléter votre profil.
- Plus d'informations (réseaux sociaux) sont exportées vers votre carnet d'adresses.

27.1.15 Version 3.1.0

Date de sortie 3 juillet 2017

Compatibilité iOS 9, iOS 10

Bonne année Lions 2017-2018 et célébrez avec nous le 100e anniversaire du Lions Clubs International.

Nous sommes très contents de vous présenter de nouvelles fonctionnalités :

Général

- Des info-bulles d'aide ont été ajoutées à différents endroits pour vous aider à profiter de toutes les fonctionnalités de cette application. Vous pouvez évidemment les masquer une fois que vous vous sentez assez à l'aise (ou pensez à juste titre que vous l'êtes déjà et vous demandez pourquoi nous vous dérangeons avec des conseils inutiles encombrant l'interface utilisateur ; désolé pour ça !).
- Les grandes icônes de navigation en bas ont été remplacées par un menu latéral (l'icône en forme de « hamburger »).
- Accès rapide à la revue LION optimisée pour les smartphones et les tablettes (MD 102 uniquement).

Événements

- Les questions supplémentaires font maintenant partie des détails et n'ont pas besoin d'une action supplémentaire pour y accéder.

Autres nouvelles fonctionnalités

- Informations sur votre multi district, vos districts, régions et zones.

Finalement, et ce n'est pas rien, nous avons réussi à réduire l'utilisation de la mémoire et à corriger quelques bogues en cours de route.

27.1.16 Version 3.2.0

Date de sortie 29 août 2017

Compatibilité iOS 9, iOS 10, iOS 11

Multi district

- Les membres du comité sont maintenant groupés par groupe de fonctions (si disponible) ou par type de fonction.
- Nouvelle section avec la liste des conventions nationales passées (et potentiellement futures).

District / région / zone / club

- Les membres du comité sont maintenant groupés par type de fonction.

Digimag

- L'entrée du menu récupère maintenant l'URI depuis LionsBase. Ceci nous permet de pointer automatiquement sur la dernière parution puisque l'URI qui est attribuée n'est malheureusement pas générique.

Membres

- L'exportation vers le carnet d'adresses fonctionne à nouveau.

Langues

- L'application a été traduite en espagnol et portugais.

27.1.17 Version 3.2.1

Date de sortie 27 septembre 2017

Compatibilité iOS 9, iOS 10, iOS 11

Calendrier des événements

- Réduction de la confusion en montrant clairement que la liste des événements pour son club n'est pas aussi complète que son calendrier personnel.
- Certains d'entre vous ne pouvaient pas répondre à des questions du type « combien de personnes participent ». Le problème a été analysé et corrigé.

Actualités

- Nouvelle infobulle pour expliquer comment supprimer une source d'actualités de la liste des abonnements.

Divers

- L'affichage des différentes listes a été optimisé pour l'iPhone X en mode paysage.
- Amélioration discrète de l'interface de recherche des membres.

27.1.18 Version 3.3.0

Date de sortie 11 octobre 2017

Compatibilité iOS 9, iOS 10, iOS 11

Restez à jour avec la détection de nouvelles versions disponibles. Cela est particulièrement utile si vous n'avez pas encore activé les mises à jour automatiques.

27.1.19 Version 3.3.1

Date de sortie 30 octobre 2017

Compatibilité iOS 9, iOS 10, iOS 11

- Le fond rouge pour l'icône de suppression est de retour.
- Le champ de saisie du filtre des clubs est à nouveau présenté sur fond blanc avec iOS 11.
- Vérifie que le commutateur d'activation des infobulles dans les paramètres est disponible pour tout le monde.

27.1.20 Version 3.4.0

Date de sortie 16 décembre 2017

Compatibilité iOS 9, iOS 10, iOS 11

N'oubliez plus jamais de répondre à l'invitation d'un événement à temps ! Cette version présente les événements et actions à venir dans le cockpit.

Certains utilisateurs ont souffert d'un crash au démarrage. Il était lié à l'utilisation d'une Locale système exotique telle que Anglais (Suisse) et est maintenant correctement géré.

27.1.21 Version 3.4.1

Date de sortie 19 janvier 2018

Compatibilité iOS 9, iOS 10, iOS 11

Cette version corrige les commentaires partiellement mélangés des participants et un arrêt inopiné de l'application qui affectait la liste des participants dans le calendrier.

27.1.22 Version 4.0.0

Date de sortie 21 janvier 2018

Compatibilité iOS 9, iOS 10, iOS 11

Cette version vous permet de montrer votre QR-code personnel lorsque vous participez à un événement.

Par ailleurs, si vous êtes un vérificateur autorisé, le scanner de QR-code intégré vous permet également de valider ces QR-codes personnels. De plus, vous pouvez inviter d'autres membres Lions à votre événement depuis la liste des participants.

Et pour terminer, les invités externes sont désormais présents dans la liste des participants et peuvent même être invités, de façon similaire aux autres membres Lions.

Afficher le QR-code

Si vous participez à un événement et que vous ouvrez ses détails dans l'application, une entrée vous affiche votre QR-code personnel qui permet de confirmer que vous participez effectivement à l'événement :

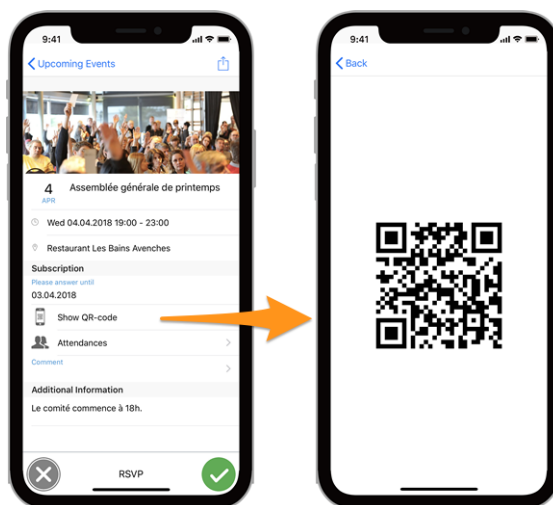

Veillez remarquer :

- le QR-code n'est disponible que si *des billets sont générés pour l'événement correspondant* ;
- l'élément « Afficher le QR-code » n'apparaît que si vous participez à l'événement et une fois que les inscriptions ne sont plus possibles.

Lire un QR-code

Cette option est réservée aux censeurs de l'événement. Si vous avez été désigné comme censeur pour un événement en cours, un menu supplémentaire « Scanner de QR-code » dans le menu principal vous permettra de lire les QR-codes des participants et par conséquent de confirmer leur présence.

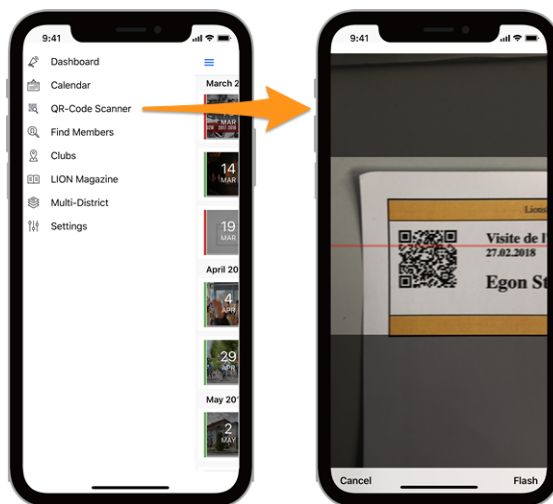

Indication : Une alternative à la numérisation d'un QR-code avec l'appareil photo intégré est d'utiliser un *lecteur de codes à barres Bluetooth* ou une application desktop autonome <<https://git.causal.ch/lionsbase/qr-code-scanner>>`__.

27.1.23 Version 4.1.0

Date de sortie 9 mai 2018

Compatibilité iOS 9, iOS 10, iOS 11

Cette version apporte de nouvelles fonctionnalités et quelques corrections.

Nouvelles fonctionnalités

Vous pouvez désormais facilement vous abonner à la liste des événements auxquels vous participez (et seulement ceux-là, pas ceux que vous avez annulés). Pour ce faire, utilisez l'icône de roue dentée depuis la liste des événements à venir. Vous trouverez un bouton qui vous permet de copier l'URI d'abonnement dans le presse-papiers de votre appareil mobile.

Les préférences d'application de base (en ce moment si vous voulez afficher ou non les infobulles d'aide) sont maintenant accessibles depuis les paramètres généraux de l'application dans iOS. C'est beaucoup plus naturel et UX-friendly puisque LionsBase mobile se comporte finalement comme n'importe quelle autre application standard que vous installez sur votre appareil.

Comment ajouter des abonnements de calendrier à votre iPhone ou iPad

Une fois que vous avez copié l'URI d'abonnement, vous pouvez créer un nouveau calendrier pour ces événements Lions. Voici les étapes.

1. Lancez l'application **Paramètres** sur votre iPhone ou votre iPad.
2. Appuyez sur **Comptes et mots de passe**.
3. Appuyez sur **Ajouter un compte**.

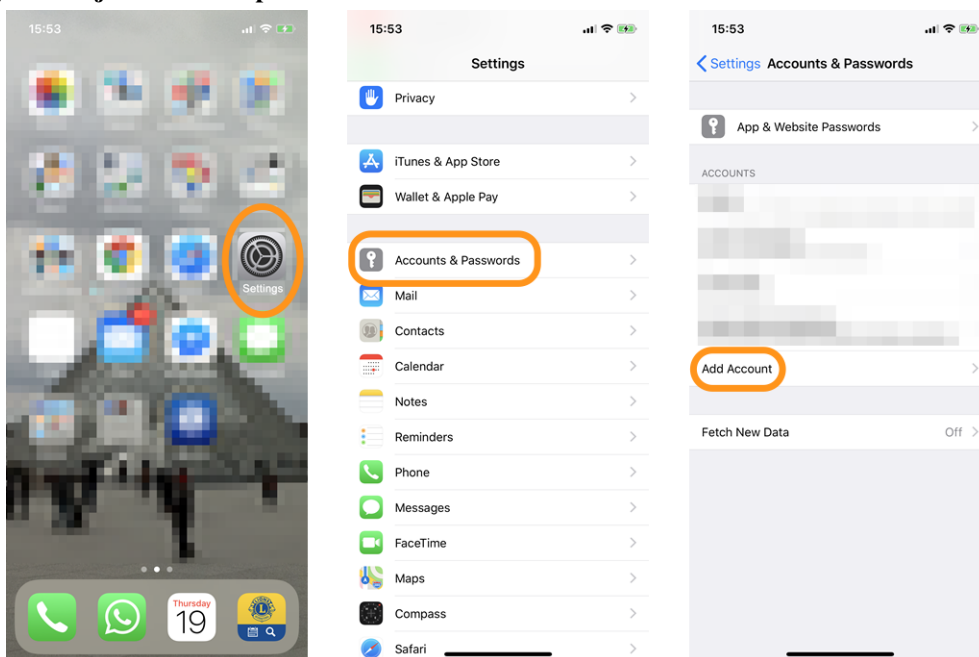

4. Appuyez sur **Autre**.
5. Tapez sur **Ajouter un calendrier abonné** dans la section **Calendriers**.
6. Collez l'emplacement du serveur que vous avez obtenu de l'application mobile.

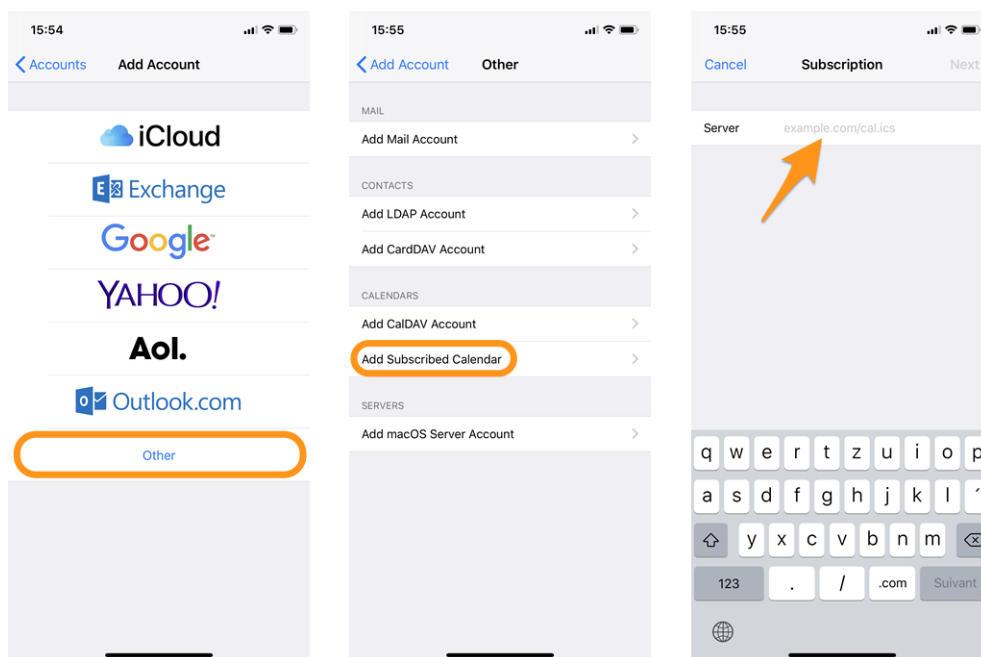

7. Appuyez sur le bouton **Suivant**.
8. Appuyez sur le bouton **Enregistrer**.

Ça y est, la liste des événements Lions à venir apparaîtra dans l'application Calendrier.

Indication : Selon la façon dont vous synchronisez votre iPhone ou iPad, vous devrez peut-être répéter l'opération sur votre ordinateur de bureau.

Corrections

- L'exportation des événements Lions vers votre calendrier est corrigée. Nous nous sommes rendu compte que la plupart du temps l'application se bloquait en essayant de vous dire que l'événement avait été exporté ; en fait, l'événement n'était même pas exporté correctement à chaque fois.
- Mise à jour de différents composants internes et bibliothèques.

Changements importants

La façon dont les informations d'identification et les paramètres sont conservés a été rationalisée et utilise désormais une meilleure approche. Au lieu de conserver l'ancien code et puisque l'application ne vous permet pas de configurer beaucoup de paramètres de toute façon, nous n'avons pas mis en œuvre un chemin de migration. Cela signifie qu'après la mise à niveau vers cette version, vous devrez reconfigurer votre multi district, votre nom d'utilisateur, votre mot de passe et éventuellement si vous voulez afficher les info-bulles d'aide.

Les sources de nouvelles qui vous intéressent sont stockées de manière centralisée dans votre profil LionsBase et ne sont donc pas affectées par ce changement.

27.1.24 Version 4.2.0

Date de sortie 31 mai 2018

Compatibilité iOS 9, iOS 10, iOS 11

Cette version apporte de nouvelles fonctionnalités et quelques corrections.

Nouveautés

La page de détail d'un club a été repensée :



De façon similaire, la page de détail d'un membre également :

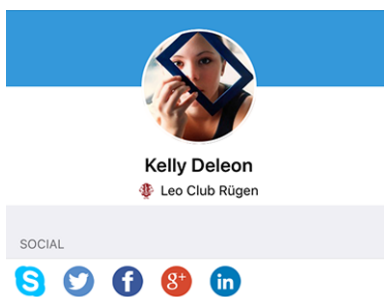

Corrections

Par ailleurs, quelques problèmes ont été corrigés :

- il est maintenant plus évident de comprendre comment choisir votre multi district lorsque vous entrez vos paramètres de connexion ;
- la première en-tête de la liste des membres du comité (en général « Comité ») était masqué ;
- la liste des réseaux sociaux devrait maintenant apparaître à chaque fois que vous ouvrez la page de détails (club ou membre) et ne devrait plus nécessiter de faire un peu défiler le contenu pour que les icônes de réseaux sociaux apparaissent ;
- le fait d'appuyer sur le réseau social Skype pour un membre ouvre correctement l'application Skype ;
- l'affichage (ou pas) des info-bulles d'accessibilité n'est plus réinitialisé lorsque vous vous déconnectez ;
- la stabilité de façon générale a été améliorée lorsque la connexion aux serveurs LionsBase n'est pas suffisamment stable.

27.1.25 Version 4.3.0

Date de sortie 26 juin 2018

Compatibilité iOS 9, iOS 10, iOS 11, iOS 12 (beta)

Cette version apporte de grandes améliorations aux événements :

- Vous pouvez maintenant afficher des graphes qui résument les réponses aux questions
- Les réponses individuelles pour un membre en particulier peuvent être récupérées
- Les censeurs peuvent maintenant mettre à jour le statut d'un membre (participe / ne participe pas)

Nouveautés

Graphes des réponses

Depuis la liste des participants, vous pouvez maintenant voir facilement combien de personnes ont choisi quelle option (questions de type choix multiple / cases à cocher) ou le total des questions de type numérique (p. ex. « nombre d'invités ») :

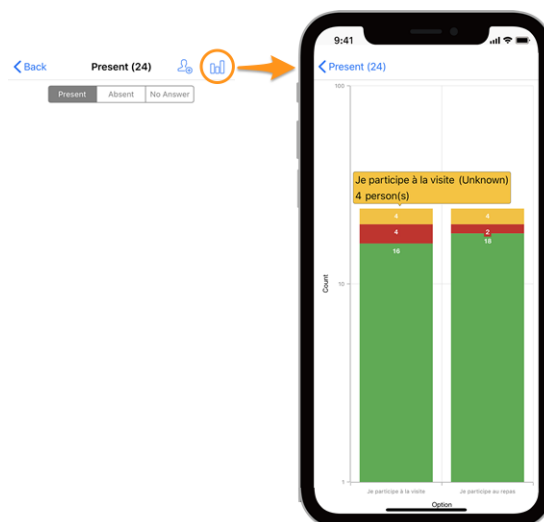

Légende

- En vert, le nombre de réponses positives
- En rouge, le nombre de réponses négatives
- En jaune, le nombre de personnes qui n'ont pas répondu explicitement à la question

Vous ne savez pas comment préparer des questions pour vos événements ? Veuillez lire [le chapitre sur les inscriptions](#) et essayez de vous limiter aux cases à cocher (« oui » / « non »), aux choix multiples (choix d'une option parmi plusieurs) et aux champs numériques puisque les questions ouvertes comme un champ texte ne peuvent manifestement pas être exportées sous forme de graphes.

Si vous avez de nombreuses questions, la gestuelle bien connu de contracter-pour-zoomer sur les graphes vous permettra de voir plus de détails d'une question donnée.

Événements

- Lorsque vous participez à un événement avec des questions supplémentaires, l'application vous rappelle maintenant de ne pas oublier de répondre à ces questions.
- *Les censeurs d'un événement* peuvent désormais mettre à jour le statut d'un participant (s'il participe ou pas). Jusqu'au début de l'événement (et même après que la période d'inscription est officiellement terminée), la mise à jour est considérée comme si le membre avait changé d'avis. Après le début de l'événement, le changement est considéré comme une vérification de la participation. Pour cela, le censeur doit appuyer longtemps (appuyer et maintenir) le nom d'un membre dans la liste et utiliser le menu contextuel pour mettre à jour l'inscription :

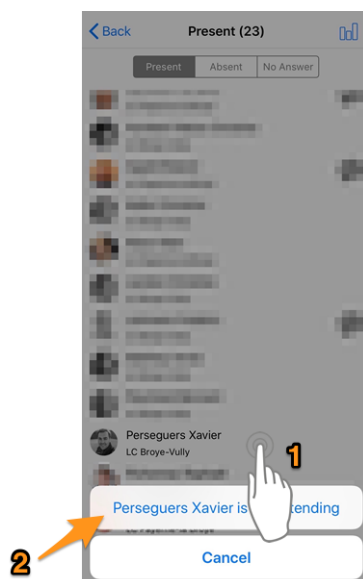

- De façon similaire, un appui long sur un membre vous permet maintenant d'afficher ses réponses aux questions supplémentaires.

Cockpit

Une icône de chargement est maintenant visible dans le cockpit lors de la récupération d'information. Ceci a comme avantage d'être plus consistant avec le reste de l'application et vous montre que l'application est en train d'attendre des informations.

Changements importants

- Comme conséquence du message de rappel à ne pas oublier de répondre aux questions supplémentaires, il n'est plus possible d'accepter ou de décliner une invitation directement depuis la liste des événements à venir, en glissant l'événement sur la gauche. Au lieu de ça, vous devez donc afficher la page de détails de l'événement.
- Il n'est plus possible de faire glisser une personne vers la gauche pour l'appeler directement. La raison est que la gestuelle de glissement sera harmonisée et réutilisée pour des opérations qui font plus de sens, et se limiteront probablement à gérer un quelconque état de l'élément correspondant comme le supprimer de la liste (historique des recherches précédentes). Il est tout aussi facile et rapide d'afficher la page de détail du membre et de choisir une action à partir de là.

27.1.26 Version 4.4.0

Date de sortie 17 août 2018

Compatibilité iOS 9, iOS 10, iOS 11, iOS 12

Cette version supporte la traduction des événements et des questions associées et permet d'inviter très simplement votre partenaire.

Nouveautés

Le concept d'invités externes a été amélioré dans LionsBase et il est maintenant plus facile d'inviter votre propre partenaire. Cela se reflète dans cette version de l'application mobile qui vous permet :

- inviter votre propre partenaire (pas besoin d'entrer ses nom et prénom ni son adresse email) ;
- mettre à jour son inscription (p. ex. pour répondre aux questions supplémentaires).

De même, les censeurs de l'événement peuvent modifier l'inscription de tout invité externe.

Enfin, si votre partenaire est également un Lions et que LionsBase le sait, vous pourrez accéder à son profil de membre à partir du vôtre.

Indication : Les informations concernant votre partenaire ne sont pas à jour ou n'utilisent pas de relation avec un autre membre Lions ? Veuillez contacter your CLBM et lui dire de lire the *chapitre sur la gestion des partenaires*.

Corrections

Par ailleurs, quelques bogues ont été corrigés et quelques améliorations mineures intégrées :

- amélioration de quelques traductions ;
- les actualités avec une traduction sont désormais prises en compte et affichées, selon leur disponibilité, dans votre langue préférée ;
- le tableau de bord est toujours rafraîchi après une authentification réussie ;
- la stabilité de façon générale a été améliorée lorsque la connexion aux serveurs LionsBase n'est pas suffisamment stable.

27.1.27 Version 5.0.0

Date de sortie 9 octobre 2018

Compatibilité iOS 9, iOS 10, iOS 11, iOS 12

Cette version apporte une amélioration majeure du support avec QR-code intégré dans les billets d'événements.

Nouveautés

Scanner de code QR

La prise en charge de la numérisation des codes QR a été améliorée :

- En plus du menu, le scanner est maintenant disponible directement sur la page de détail de l'événement ;
- Une superposition personnalisée a été intégrée. Ceci nous permet de vous donner un message de retour direct avec un fond vert (succès) ou rouge (échec) lorsque vous scannez un QR-code ;
- Auparavant, votre appareil vibrait et émettait un son de succès ou d'échec. Le son d'échec (système) était assez perturbant et maintenant votre appareil émettra un son de succès en cas de succès (pas de vibration) et vibrera en cas d'échec lors du balayage d'un QR-code ;
- La prise en charge d'un scanner de code QR externe a été intégrée. Veuillez lire chapter *Lecteur de code barre Bluetooth* pour plus de détails.

Flux Calendrier (iCal)

L'abonnement à votre flux de calendrier personnel (fonction introduite dans la [version 4.1](#)) est maintenant plus facile puisque nous avons trouvé un moyen de contourner complètement l'étape du presse-papiers.

Réponses aux questions

Depuis la [version 4.3](#) vous pouvez voir les réponses des autres participants si vous assistez également à l'événement ; ceci est maintenant disponible même lorsque vous n'y assistez pas vous-même.

Accessibilité

L'accessibilité qui permet d'agrandir (ou de réduire) la taille des polices dans les applications est maintenant partiellement implémentée dans les différents écrans de cette application.

Infobulles d'aide

La prise en charge des infobulles d'aide (introduites avec la [version 3.1](#)) a été supprimée.

La raison en est qu'il a encombré la mise en page d'informations qui n'ont jamais été destinées à rester longtemps, mais seulement à guider les nouveaux utilisateurs jusqu'à ce qu'ils se sentent suffisamment en confiance pour les désactiver. Malheureusement, il s'est avéré que depuis plus d'un an maintenant, et même pour les membres Lions experts en technologie, pratiquement personne n'avait pensé à désactiver ces infobulles jusqu'à ce que nous leur montrions comment le faire et que ces personnes « vivaient avec ».

Nous pensons que l'application mobile devrait être suffisamment intuitive pour ne plus avoir à se fier à ces infobulles.

Indication : Vous trouverez quelques réglages pour l'application mobile dans le menu-tiroir en tapant sur « Paramètres ». Nous vous encourageons vivement à vous y rendre et à jeter un coup d'œil.

Corrections

Par ailleurs, quelques bogues ont été corrigés et quelques améliorations mineures intégrées :

- Un événement d'une journée entière pour le lendemain indiquait « 12 :00 AM » comme heure de départ dans le cockpit, il montre maintenant correctement que l'événement dure toute la journée ;
- L'application détecte si vous utilisez une version bêta au lieu de dire que vous utilisez la dernière version (publique). Puisque vous utilisez une version à bord saignant, c'est sympa de vous remercier d'avoir testé ;
- Les derniers appareils iOS iPhone XR, XS et XS max sont maintenant supportés ;
- Diverses bibliothèques internes ont été mises à niveau.

27.1.28 Version 5.1.0

Date de sortie 28 décembre 2018

Compatibilité iOS 9, iOS 10, iOS 11, iOS 12

Cette version est livrée avec de nombreuses améliorations UX, principalement pour les pages de profil de club et de membre.

Nouveautés

Icône de l'application

L'icône de l'application a été légèrement retravaillée :



Liste des clubs

La liste des clubs indique maintenant si le club n'accepte que les messieurs, les dames ou les deux :



Pages de profils

Les pages de profil des clubs et des membres qui ont été redessinées dans *Version 4.2.0* ont été à nouveau retravaillées.

Vous voyez l'image d'arrière-plan ? Vous comprenez donc maintenant pourquoi l'icône de l'application a maintenant un fond légèrement arrondi au lieu de deux couleurs délimitées par une ligne droite.

Dans les versions précédentes, la partie supérieure de la page du profil (club ou membre) était fixe et ne faisait pas défiler. Cela aurait été un problème avec cette refonte pour les utilisateurs utilisant des appareils plus petits. Faites-nous confiance, mais c'était plus difficile que prévu. De toute façon ! Essayez de faire défiler et soudain la grande partie deviendra beaucoup plus petite pour que vous puissiez vous concentrer sur les différentes propriétés :

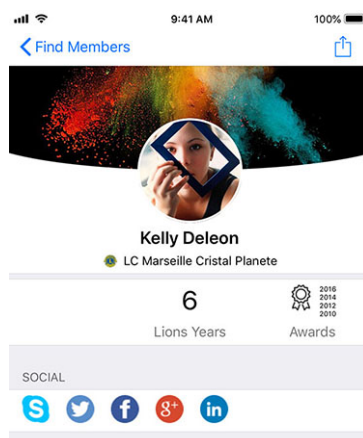

Indication : Les membres peuvent choisir librement une image d'arrière-plan en ouvrant leur propre profil dans l'application et en touchant la petite icône d'appareil photo blanche dans la partie supérieure droite de l'image d'arrière-plan.

Indication : Afin de changer l'image de fond de la page de profil du club, le membre doit se voir accorder la gestion de son club dans le cadre de ses *autorisations associées dans LionsBase*.

Lien rapide vers le profil personnel

Vous pouvez maintenant ouvrir rapidement votre propre page de profil à partir du tableau de bord :



Ouverture d'une session unique avec les sites Web des clubs

Une autre caractéristique est lorsque vous tapez sur pour ouvrir le site Web d'un club. L'application s'assurera que vous êtes automatiquement et silencieusement authentifié. Cela signifie que vous aurez accès à n'importe quel contenu protégé sans avoir à vous authentifier manuellement à nouveau.

Expérience utilisateur améliorée pour la mise à jour des participants

En tant que censeur, vous savez que vous pouvez mettre à jour l'inscription de tout participant (cette fonctionnalité a été introduite in *Version 4.3.0*). L'interface utilisateur a été améliorée de sorte que l'option pour marquer quelqu'un comme non participant est maintenant affichée en rouge.

Corrections

Par ailleurs, quelques bogues ont été corrigés et quelques améliorations mineures intégrées :

- quelques corrections d'UX ici et là pour que l'application soit plus léchée.

27.1.29 Version 5.1.1

Date de sortie 6 janvier 2019

Compatibilité iOS 9, iOS 10, iOS 11, iOS 12

Il s'agit d'une version de correction de bogues.

En raison de problèmes réguliers et de régressions avec une bibliothèque sous-jacente qui nous permettait d'utiliser des images SVG (vectorielles) au lieu des bitmaps traditionnels (introduit en mai 2017 dans la *version 3.0.0*), nous avons décidé que nous ne pouvions plus rendre cette application mobile fragile et avons réorganisé le code et le traitement des images pour revenir aux bitmaps.

Cela nous rend moins dépendant de bibliothèques tierces, ce qui est toujours une bonne idée de toute façon.

Pour être plus clair, en tant qu'utilisateur final, ce que vous verrez avec cette version de correction de bogue est que les images sont à nouveau nettes et profitent pleinement de votre écran retina.

De plus, supprimer des membres de votre historique de recherche ou de votre source de nouvelles pour votre flux devrait être un peu plus facile maintenant.

27.1.30 Version 5.2.0

Date de sortie 7 février 2019

Compatibilité iOS 9, iOS 10, iOS 11, iOS 12

En résumé, cette version s'accompagne de deux changements majeurs :

1. Le tableau de bord a été remanié et les nouvelles sont maintenant affichées verticalement.
2. Vous êtes maintenant connecté à d'autres pays ! *Veillez continuer de lire pour les détails.*

De plus, l'application détectera automatiquement si elle a été mise à jour récemment, et si c'est le cas, vous montrera un article de nouvelles pointant vers ces notes de version. Cela devrait vous aider à mieux comprendre comment profiter de toutes les nouvelles fonctionnalités.

Nouveautés

Actualités

- Les nouvelles sont maintenant présentées verticalement, tout comme dans vos applications de journaux et vos applications sociales préférées.
- La mise en page a également été mise à jour, vous voyez maintenant l'accroche d'une ligne, l'auteur et la date de la publication. De plus, si la nouvelle est correctement liée à un membre Lions (ou LEO), sa photo sera également affichée.



Indication : Le lien vers le membre est créé automatiquement pour les nouvelles (articles de news). Pour les plus anciennes, vous pouvez éditer l'enregistrement de news et créer le lien vers l'auteur manuellement :

General Content elements Media Categories Relations Metadata Language Access

Notes

Editorial

Lions Member:

Find records

Pasche-Cuagnier, Régine

Member

Pasche-Cuagnier, Régine [12]

Author Name Régine Pasche-Cuagnier

Author Email

Échange d'information

Honnêtement ? C'est fou !

Comme vous le savez certainement, deux Multi Districts utilisent actuellement LionsBase, à savoir le MD 102 (Suisse/Liechtenstein) et le MD 114 (Autriche). Les membres des deux pays utilisent avec succès cette application mobile. Devinez quoi ? Pendant très longtemps, nous avons naturellement pensé qu'il serait formidable de pouvoir obtenir des informations sur les clubs de l'autre pays et de chercher des contacts comme nous le faisons tous les jours (ok, ou chaque semaine) pour les Lions et les membres des LEO dans notre propre pays.

Clubs

La liste des clubs et les informations associées sont publiques (site web, ...), il n'y a donc rien de spécial à faire pour montrer les clubs étrangers. Tapez sur l'icône du filtre en haut à droite, puis sur l'un des drapeaux de pays :

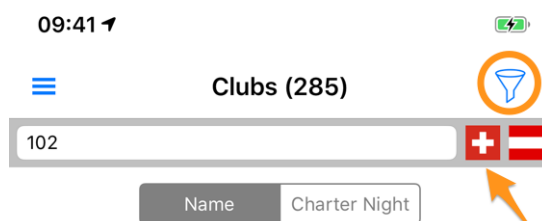

Membres

La principale question était de permettre le partage de l'information au-delà des frontières. Il y a quelque temps, les gouverneurs de Suisse et d'Autriche se sont rencontrés pour discuter de la manière dont les clubs de la partie occidentale de l'Autriche pourraient plus facilement entrer en contact avec leurs amis suisses voisins de la partie orientale de la Suisse. Nous y avons réfléchi, en améliorant ce qui avait déjà été en partie imaginé et nous avons trouvé une très bonne solution.

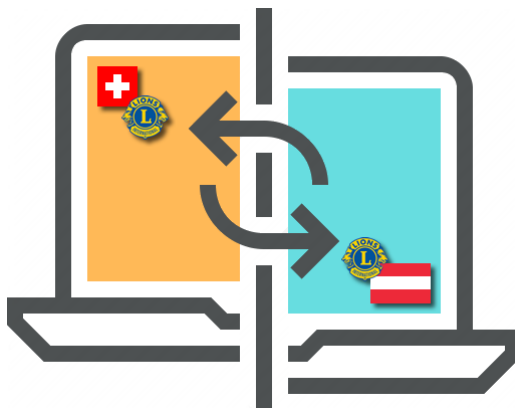

RGPD. Vous savez certainement qu'il signifie *Règlement général sur la protection des données* (GDPR en anglais) et qu'il est déjà en vigueur en Europe, donc en Autriche. Mais en Suisse aussi nous prenons au sérieux la protection de la vie privée et des données. C'est pourquoi nous avons le plaisir de vous annoncer que **l'échange d'informations entre la Suisse/Liechtenstein et l'Autriche n'est pas automatique.**

La règle est simple : si vous voulez avoir accès aux données des membres dans d'autres pays, vous devez partager votre propre profil. Ne vous inquiétez pas ! Nous ne vous demandons pas de partager tout ce qui vous concerne, mais ce qui est considéré comme des « informations de base sur les Lions », comme votre nom, votre photo, votre club et votre histoire Lions.

Indication : IMPORTANT : L'échange d'informations est totalement libre d'être activé et est bloqué par défaut. Nous espérons que vous accepterez volontiers de partager les informations de base vous concernant (après tout,

l'organisation du LCI aux États-Unis fournit déjà votre nom et votre adhésion au club à tout membre Lions dans le monde). Mais si vous préférez rester invisible des membres Lions étrangers, il n'y a pas de problème !

Comment cela fonctionne-t-il ? Ouvrez le menu Paramètres (dans le menu-tiroir), tapez sur « Protection et échange de données » et suivez l'étape unique pour accepter de partager les informations de base de votre profil avec les membres Lions étrangers.

Après avoir accepté de partager les informations de base de votre profil, vous pourrez **choisir de manière sélective** d'autres informations que vous autorisez à échanger. Exemples : adresse électronique, numéro de téléphone, renseignements commerciaux, etc.

Réseaux sociaux

Slack <<https://slack.com/>>`_ remplace Google+ pour notre communauté LionsBase. Cela signifie que le support de Slack a été ajouté dans la liste des réseaux sociaux supportés.

Veuillez noter que vous ne devez pas vous occuper de la gestion de ce réseau social supplémentaire. Au lieu de cela, lorsque vous commencerez à l'utiliser, votre profil Lions sera automatiquement étendu avec votre ID Slack.

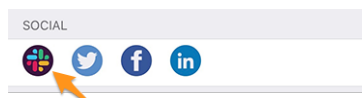





Ce changement conduit naturellement à :

Avertissement : Le support de Google+ dans l'application mobile a été supprimé.

Liste des membres

Les différentes listes de membres comportent maintenant un petit point en guise de superposition de la photo pour montrer l'activité du membre correspondant dans l'application mobile :

-  **Vert** : Haute activité ;
-  **Orange** : Activité moyenne ;
-  **Rouge** : Faible activité ;
-  **Noir** : N'utilise pas du tout l'application mobile.

Accessibilité

Nous avons amélioré la prise en charge de la taille de police dynamique (Dynamic Type), c'est-à-dire l'adaptation de la police à la taille de lecture de votre choix.

De plus, certains ajustements font en sorte que cette application est maintenant mieux adaptée pour être utilisée par les personnes ayant une déficience visuelle :

- par défaut, VoiceOver décrira chaque élément d'information (étiquette, images, . . .). Typiquement, certaines images ne transmettent pas de véritable plus-value et devraient être « invisibles » plutôt que d'être décrites. La raison en est que le texte à côté d'elles contient souvent plus d'informations. En conséquence, nous avons désactivé certaines de ces images ;
- l'accessibilité aux articles d'actualité sur le tableau de bord a été améliorée ;
- l'accessibilité pour le détail d'un événement et l'inscription associée a été améliorée ;
- l'accessibilité aux réseaux sociaux d'un club ou d'un membre a été améliorée.



27.1.31 Version 5.2.1

Date de sortie 11 février 2019

Compatibilité iOS 9, iOS 10, iOS 11, iOS 12

C'est une version de correction de bogues ciblant les utilisateurs d'iPad.

Le tableau de bord n'affichait pas les titres des nouvelles ou bien ils étaient très tronqués. Ceci est maintenant corrigé.

27.1.32 Version 5.3.0

Date de sortie 17 février 2019

Compatibilité iOS 9, iOS 10, iOS 11, iOS 12

Cette version vous permet de gérer les actions sociales à partir de l'application mobile !

Nouveautés

Actions sociales

Les responsables LionsBase existants pour les actions sociales (depuis le backoffice) ainsi que le président et/ou les membres de la commission des actions sociales peuvent désormais créer, mettre à jour et préparer des rapports pour les actions sociales dans leur club.

Pour accéder à cette fonction, les membres autorisés doivent se rendre sur la page de profil de leur club et appuyer sur le lien « Actions sociales » correspondant :

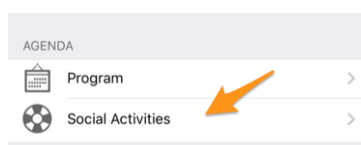

La liste de toutes les actions sociales marquées comme « planifiées » dans LionsBase leur sera présentée (voir *Gestion des informations d'une action sociale* pour plus d'informations).

Lorsque vous appuyez sur une action, un formulaire d'édition s'affiche et vous permet de mettre à jour les informations ou de faire le reporting (montant d'argent collecté/donné, nombre de personnes servies, ...).

Il est important de comprendre les différents boutons à la fin du formulaire :

Amount Collected CHF 20,000	Amount Donated CHF 18,000
Volunteers 12	Persons Served 200
Hours Worked 0	
<div style="display: flex; justify-content: space-around;">SavePublish</div>	
Delete	

1. Le bouton « Enregistrer » permet simplement d'enregistrer les modifications.
2. Le bouton « Publier » sera disponible une fois le reporting effectué (au moins un des champs du reporting doit être supérieur à zéro). Une fois qu'une action sociale est « publiée », cela signifie en fait qu'elle passe du statut « planifié » au statut « confirmé/terminé » dans LionsBase, ce qui signifie qu'elle sera synchronisée vers Oak Brook. **Après la publication, l'enregistrement ne peut plus être édité à partir de l'application mobile.**
3. Le bouton « Supprimer » marque évidemment l'enregistrement correspondant comme effacé.

Corrections

Par ailleurs, quelques bogues ont été corrigés et quelques améliorations mineures intégrées :

- Certaines icônes ont été refaites. Par exemple, le comité d'un club, d'une zone, ... utilise une autre icône que celle utilisée pour la liste des membres ou des participants. La raison en est qu'un comité est une liste hiérarchique et organisée de personnes et qu'il n'est pas « plat » comme la liste des membres.
- La liste des conventions pour le multi district est maintenant mieux chargée visuellement de façon asynchrone, ce qui donne l'impression d'une application plus réactive.

27.1.33 Version 5.4.0

Date de sortie 1er mars 2019

Compatibilité iOS 9, iOS 10, iOS 11, iOS 12

Cette version supprime l'insigne d'activité associé aux membres.

Ceci a été introduit dans la [version 5.2](#) mais certains membres se sont sentis soudainement considérés comme de « mauvais membres » s'ils n'utilisaient pas l'application mobile autant que d'autres, probablement de « meilleurs membres ». Bien sûr, nous n'avons jamais eu l'intention de mettre un membre au pilori.

Donc, pour faire court, que vous soyez très actif ou un peu moins actif (avec cette application ! cela n'a jamais été lié à l'excellent travail que vous faites en tant que membre LION ni à quel point vous servez bien la communauté) n'est plus disponible. L'insigne de couleur sur les photos a disparu !

Autres changements

Par ailleurs, quelques bogues ont été corrigés et quelques améliorations mineures intégrées :

- Le formulaire de connexion (authentification) a été redessiné et offre maintenant une expérience utilisateur similaire à celle des actions sociales (voir la [version 5.3](#)).
- LionsBase prend désormais en charge la définition d'un élément de temps pour la date limite d'inscription. Cette heure, si elle est définie (donc pas « minuit »), est également affichée.
- Puisque de nouveaux multi districts / pays sont supportés (Allemagne et France), avoir des drapeaux l'un à côté de l'autre lors du filtrage de la liste des clubs (introduit dans la [version 5.2](#)) n'était plus la meilleure idée. Du coup, nous sommes donc passé à un menu popup.
- L'application se figeait lentement si vous essayiez de recharger les coordonnées d'un membre que vous aviez recherché précédemment et que ce membre n'avait pas partagé son anniversaire (c'est un cas possible pour les membres Lions étrangers). Ce problème est maintenant résolu.

27.1.34 Version 5.5.0

Date de sortie 15 mars 2019

Compatibilité iOS 9, iOS 10, iOS 11, iOS 12

Cette version fournit quelques nouvelles fonctionnalités :

- Vous pouvez maintenant appuyer sur un club jumelé et naviguer vers sa page de détails si le club (étranger) correspondant utilise également LionsBase.
- Depuis la [version 5.3](#), quelques membres du club peuvent gérer les actions sociales depuis l'application. Pour autant, il s'est avéré que certains membres n'avaient pas compris qu'ils pouvaient simplement utiliser l'icône encadrée « + » en haut à droite pour créer de nouvelles actions sociales. Maintenant, s'il n'y a aucune action sociale disponible (la liste est vide), un message amical les guidera vers cette icône d'action.
- L'application prend désormais en charge la certification de Lion Guide et affiche une icône en forme de boussole pour les membres certifiés, par exemple dans le résultat de la recherche :

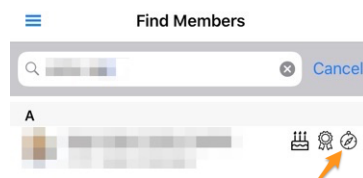

Corrections

De plus, une amélioration mineure a été intégrée :

- La partie « RSVP » dans le détail d'un événement affichait des boutons grisés une fois la période d'inscription terminée, ce qui n'était pas vraiment pratique pour refléter votre inscription réelle. Ce comportement est maintenant modifié pour que votre réponse (oui ou non) soit affichée en couleur, alors que l'autre option reste désactivée.

27.1.35 Version 6.0.0

Date de sortie 16 avril 2019

Compatibilité iOS 9, iOS 10, iOS 11, iOS 12

Cette version regorge de nombreuses nouveautés !

Nouveautés

Événements

Nous avons travaillé dur pour rationaliser et améliorer l'expérience utilisateur (UX) avec les événements :

- il est maintenant plus facile et plus naturel de gérer les événements dont l'inscription est régie par un formulaire d'inscription externe ;
- la liste des participants a été remaniée. Les filtres pour les personnes présentes/absentes/sans réponse sont maintenant accessibles depuis le bas de l'écran, où votre pouce peut facilement y accéder. Vous pouvez filtrer la liste des participants avec la zone de filtrage en haut. Enfin, il est maintenant possible de regrouper les participants par club (icône avec un cercle entourant de plus petits cercles en bas à droite) et le nombre de participants correspondants s'affiche avec le nom du club :



Indication : Les invités sont associés au club du membre qui les a invités.

Scanner de code QR

Le lecteur de code QR affichera une rétroaction sur fond jaune/orange (au lieu de vert) lors de la vérification des participants aux événements marqués comme convention nationale et si le participant doit être considéré comme un « délégué » (recevant ainsi éventuellement du matériel de vote). Naturellement, un texte de rétroaction vous indiquera, en plus du fond de couleur, que le membre est un délégué :

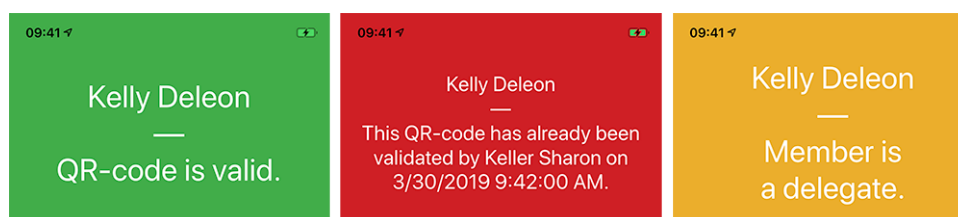

Billet

En plus d'afficher votre QR-code personnel (disponible depuis la *version 4.0*), il vous est maintenant possible de télécharger votre billet personnel :

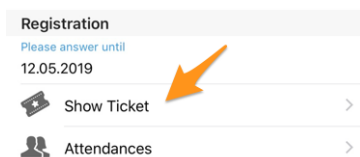

Ceci est particulièrement utile si vous avez une imprimante compatible AirPort (ou similaire) à côté de vous et que vous avez oublié de le télécharger depuis votre ordinateur.

Note : Les réviseurs d'un événement peuvent le faire pour n'importe quel participant.

Gestion des participants

Comme vous le savez, depuis la *version 4.3*, vous pouvez facilement changer le statut de présence d'un participant et afficher sa réponse à toute question supplémentaire. Dans la *version 4.4*, nous avons ajouté une option pour inviter facilement des membres supplémentaires ou des invités externes et les réviseurs pouvaient rapidement mettre à jour l'enregistrement complet des invités externes, en utilisant un lien direct vers le formulaire d'inscription. Cependant, il n'en a pas été de même pour les Lions et les membres LEO ; le réviseur n'avait pas la possibilité de répondre facilement aux questions supplémentaires à la place d'un participant, ni dans l'application mobile, pas plus que sur le site Web.

Devinez quoi ? C'est enfin possible ! En tant que réviseur, lorsque vous affichez les réponses d'un participant, un lien de modification vous permet de basculer en mode d'édition et de répondre à la place du participant :

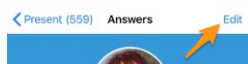

Indication : Le commentaire simple de l'inscription peut également être mis à jour si vous êtes un réviseur.

Cockpit

L'article automatique qui pointe vers les notes de mises à jour (disponible depuis la *version 5.2*) prend désormais en compte votre langue préférée (= la langue de votre smartphone).

Autres changements

Par ailleurs, quelques bogues ont été corrigés et quelques améliorations mineures intégrées :

- l'anniversaire au début du profil, en période d'anniversaire, était étrangement formaté dans certaines langues (par exemple, « 18.Mars » en français ou « 18.März. » en allemand). Ceci est maintenant corrigé ;
- Les dates en anglais dans les listes des événements à venir ont été améliorées et utilisent maintenant un jour ordinal (1st, 2nd, ...);
- le code fonction Lions est affiché dans les différentes listes de membres ;
- le support de l'historique des résultats de recherche ayant été persistés avant la version 5.2 de l'application a été abandonné (la version 5.2 est celle dans laquelle nous avons introduit un moyen *d'échange d'information au-delà des frontières* et où nous avons donc changé en interne l'utilisation d'un identifiant simple pour un identifiant prenant en compte le multi district) ;
- parfois la zone « RSVP » du détail d'un événement était affiché bien qu'aucune inscription ne soit possible ; ce problème a été corrigé.

- l'image de fond pour les clubs et les membres est maintenant mise en cache pour un affichage (très légèrement) plus rapide et un meilleur usage de la bande passante.
- le lien pour vérifier les présences avec le lecteur de codes QR intégré était visible à chaque fois que l'utilisateur était marqué comme réviseur d'un événement. Cela n'avait aucun sens si l'événement correspondant ne comportait pas de « billet ». Ce cas particulier est maintenant pris en compte ;
- parfois des événements passés ou à venir, mais loin dans le futur, étaient affichés comme des événements « prochainement » à venir dans le cockpit. Ceci était dû à un test incorrect avec la date limite d'inscription et a été corrigé ;
- l'encoche présente sur l'iPhone X nous a conduit à utiliser des marges spéciales dans l'application, pour quelques écrans. Le contrôle n'était cependant pas suffisant et ne prenait pas en compte les modèles iPhone XR ou iPhone XS. Ceci est maintenant corrigé ;
- diverses bibliothèques internes ont été mises à niveau.

27.1.36 Version 6.0.1

Date de sortie 5 septembre 2019

Compatibilité iOS 9, iOS 10, iOS 11, iOS 12, iOS 13

Il s'agit d'une version de maintenance standard.

Modifications

Par ailleurs, quelques bogues ont été corrigés et quelques améliorations mineures intégrées :

- le message d'erreur lors de l'authentification avec des informations d'identification invalides vous montre maintenant correctement que le problème est lié aux informations d'identification invalides, au lieu du message cryptique « Value cannot be null. Parameter name : value » ;
- lors de l'invitation d'un invité externe, le message confirmant que l'invité a été invité avec succès indique maintenant qu'un « invité » et non un « membre Lions » a été invité ;
- quelques appels à l'API de LionsBase sont maintenant empêchés si nous détectons qu'ils sont inutiles à cause d'informations manquantes ;
- le lien vers l'application LionsBase dans l'App Store est maintenant anéanti sur le marché (au lieu du marché « US » codé en dur qui a déclenché une redirection vers votre marché local par la suite) ;
- quelques fautes d'orthographe ont été corrigées ;
- diverses bibliothèques internes ont été mises à niveau.

27.1.37 Version 6.1.0

Date de sortie 20 septembre 2019

Compatibilité iOS 9, iOS 10, iOS 11, iOS 12, iOS 13, iPadOS 13

Cette version regorge de nombreuses nouveautés et prend en charge le Mode Sombre sous iOS 13.

<p>Avertissement : Mise à jour 24.09.2019 : L'application plante sur iPad 2 ou iPad 3 sous iOS 9.3 mais fonctionne correctement sur certains iPhones sous iOS 9.3. Le problème est causé par le framework sous-jacent et les bibliothèques et n'est en fait pas lié à l'utilisation d'un iPad au lieu d'un iPhone mais à l'utilisation d'un périphérique 32 bits (iPhone 4, 4S, 5, 5C, iPad 2, 3, 4e génération). Ce matériel a été vendu jusqu'à la mi-2013.</p>
--

Nouveautés

Menu « Flyout »

Le menu latéral qui a été introduit dans *la version 3.1* et le *lien rapide à votre profil personnel* ont été regroupés et repensés dans un tout nouveau menu « flyout » :

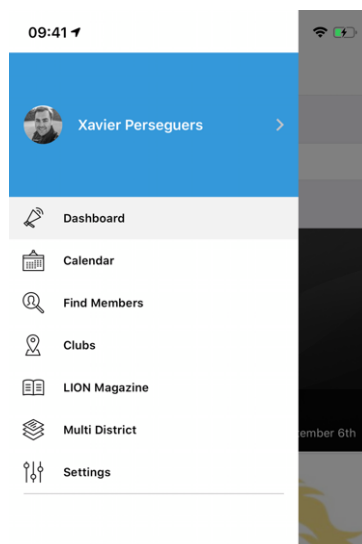

D'un point de vue technique, elle apporte de nombreuses améliorations importantes sous le capot, mais lorsqu'il s'agit de l'expérience utilisateur (UX), cette évolution a deux avantages directs majeurs :

1. Il est beaucoup plus logique de voir votre photo et votre nom dans le menu central et de n'avoir qu'à les toucher pour ouvrir votre profil personnel plutôt que d'utiliser une petite icône d'action dans le tableau de bord.
2. Les écrans des smartphones deviennent de plus en plus grands, ce qui facilite l'accès aux différentes entrées de menu à l'aide du pouce lorsque ces entrées de menu sont déplacées un peu plus vers le bas de l'écran.

Mode Sombre

Depuis iOS 13.0, les gens peuvent choisir d'adopter une apparence sombre à l'échelle du système appelée Mode Sombre. En mode sombre, le système utilise une palette de couleurs plus foncées pour tous les écrans, vues, menus et commandes, et il utilise plus de vivacité pour faire ressortir le contenu de premier plan sur les arrière-plans plus foncés.

Les utilisateurs peuvent choisir le mode sombre comme style d'interface par défaut, et ils peuvent utiliser Paramètres > Affichage et Luminosité pour que leurs appareils passent automatiquement en mode sombre lorsque la lumière ambiante est faible :

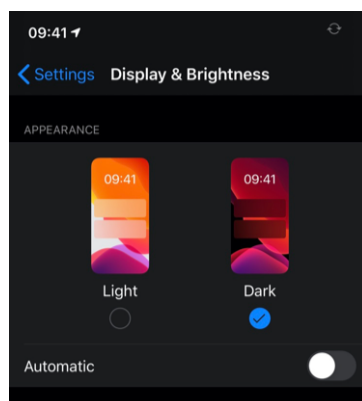

Cette version de LionsBase mobile prend en charge le mode sombre pour améliorer votre expérience utilisateur tout en utilisant votre appareil. Cela peut sembler anodin, mais il s'agissait en fait d'un énorme travail de remaniement pour le mettre en place correctement.

Voici quelques exemples côte à côte de comment l'application se comporte en Mode Clair et Mode Sombre :

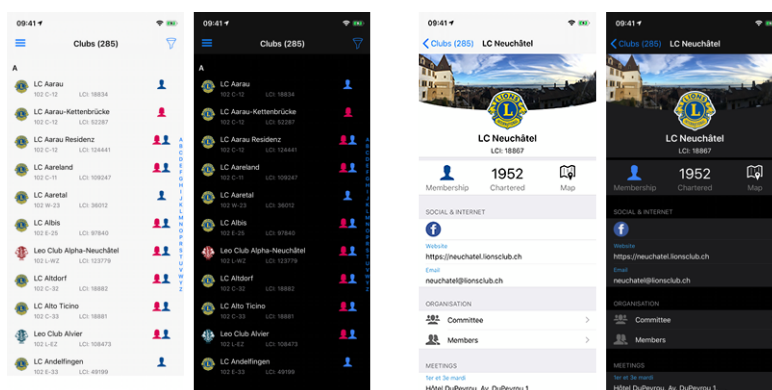

Événements

- La présentation d'un événement a été remaniée pour être similaire aux autres vues de détail.
- L'expérience utilisateur pour répondre aux questions personnalisées a été améliorée, et plus particulièrement les questions de type « Radio » :

Edit Answer

TEST RADIO

OPTION 1

OPTION 2

OPTION 3

Cancel

Confirm

Lien vers WhatsApp

WhatsApp n'est pas la seule application de chat que de nombreux membres utilisent régulièrement à la place des SMS standard mais c'est l'alternative la plus utilisée et elle est utilisée par la plupart des membres.

Lorsque vous appuyez sur un numéro de téléphone mobile depuis la page de profil d'un membre, vous pouvez maintenant démarrer rapidement un chat WhatsApp avec cette personne :

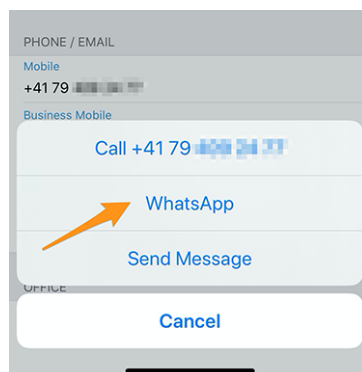

Note : En interne, nous profitons de la fonction « click to chat » de WhatsApp (en savoir plus). Quelques membres ont indiqué qu'ils aimeraient vraiment pouvoir discuter en groupe avec les membres de leur club ou les participants d'un événement donné. Malheureusement, WhatsApp n'offre aucun moyen de créer dynamiquement un groupe ou de démarrer un chat avec un ensemble prédéfini de numéros de téléphone.

Finalement, il n'est actuellement pas prévu non plus d'intégrer une application de chat intégrée dans LionsBase mobile. La raison en est que les attentes en terme d'utilisabilité sont en fait trop élevées et nous préférons attendre que WhatsApp (ou des applications similaires) active de telles fonctionnalités pour des applications tierces plutôt que d'intégrer une fonctionnalité à moitié fonctionnelle et qui ne sera pas utilisée en fin de compte. *Quelqu'un a essayé le chat intégré de MyLion ? Alors vous comprendrez certainement de quoi nous parlons.*

Autres changements

Par ailleurs, quelques bogues ont été corrigés et quelques améliorations mineures intégrées :

- l'authentification à partir de l'écran d'accueil (tableau de bord) est maintenant beaucoup plus facile grâce à un bouton d'action,
- parfois la zone « Mon Club » dans le tableau de bord était présentée après les news, ceci est maintenant corrigé,
- dans le cadre de la prise en charge du Mode Sombre dans cette application, l'ensemble du thème a été repensé et certaines couleurs ont été ajustées pour mieux se démarquer, même en utilisant le mode « Clair » standard d'avant iOS 13,
- Les performances ont été légèrement améliorées par l'application d'un design moderne supplémentaire sur les pages des applications,
- plusieurs bibliothèques internes ont été mises à jour, ce qui apporte automatiquement un effet de fondu-enchaîné lors du passage d'une page à l'autre, ce qui est visuellement attrayant.

27.1.38 Version 6.1.1

Date de sortie 26 septembre 2019

Compatibilité iOS 9, iOS 10, iOS 11, iOS 12, iOS 13, iPadOS 13

Il s'agit d'une version de maintenance standard.

Avertissement : Ceci est la dernière version prenant en charge le matériel 32 bits (iPhone 4, 4S, 5, 5C, iPad 2, 3 et 4e génération). Nous sommes fiers d'avoir été en mesure de supporter ces appareils aussi longtemps mais le temps file ; le matériel basé sur une architecture 64 bits a commencé à être vendu voilà déjà 6 ans, en septembre 2013.

Par ailleurs, et comme la très grande majorité des utilisateurs utilise au minimum iOS 12.0, nous allons profiter de l'occasion pour laisser tomber la prise en charge de iOS 9, iOS 10 et iOS 11 avec la prochaine version. iOS 12 est compatible avec l'iPhone 5s et l'iPad mini 2 et tous les appareils depuis.

Nous vous remercions de votre compréhension.

Modifications

Quelques problèmes ont été corrigés :

- une technique d'optimisation s'est avérée faire planter l'application lors de l'activation de l'aide à l'accessibilité VoiceOver ;
- les appareils 32 bits ne pouvaient pas charger l'application, elle plantait au démarrage.

27.1.39 Version 6.2.0

Date de sortie 22 octobre 2019

Compatibilité iOS 12, iOS 13, iPadOS 13

Cette version permet aux membres de suivre les actions sociales en cours dans leur club. Par ailleurs, divers graphiques et statistiques sur les actions sociales ont été intégrés.

Veillez noter : il vaut vraiment la peine d'investir un peu de temps pour recatégoriser vos activités précédentes, si nécessaire. En effet, cela permettra de recueillir et d'agréger des chiffres à des niveaux plus élevés (zone, région, district et multi district).

Nouveautés

Actions sociales

Depuis la *version 5.3*, quelques membres du club ont pu gérer les actions sociales depuis l'application. Les autres membres du club étaient toujours forcés d'utiliser le site Web du club pour voir un résumé de leurs actions. Ils ont maintenant le même point de vue que les membres en charge des actions sociales, mais naturellement sans leur capacité d'édition.

Pour accéder à cette fonction, les membres doivent se rendre sur la page de profil de leur club et appuyer sur le lien « Actions sociales » correspondant :

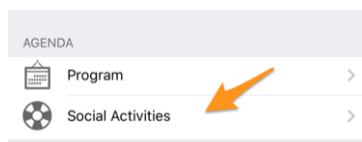

La liste de toutes les actions sociales marquées comme « planifiées » dans LionsBase leur sera présentée (voir *Gestion des informations d'une action sociale* pour plus d'informations).

Vous voyez maintenant les valeurs clés de vos actions sociales et une comparaison avec l'année précédente. Lorsque vous tapez sur une propriété, elle passe en boucle à une autre valeur :

- Montant que vous avez donné ;
- Montant que vous avez collecté ;
- Nombre de personnes servies ;
- Nombre d'heures par membre ;
- Nombre d'actions sociales.

Par ailleurs, lorsque vous appuyez sur « Plus de statistiques », nous montrons une répartition des catégories d'activités dans lesquelles le club a été actif :



Note : La répartition prend en compte **toutes** les actions sociales.

Vous pouvez ensuite appuyer sur un carré/rectangle particulier pour afficher quelques indicateurs en relation avec la catégorie d'actions sociales correspondante :

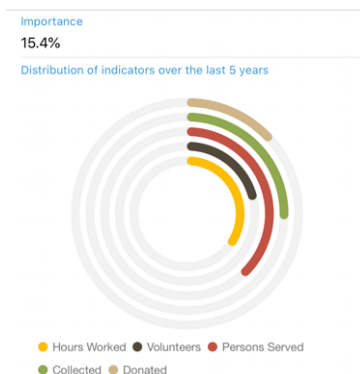

Les anneaux montrent des indicateurs bien connus pour le montant d'argent donné, collecté, ... liés aux actions sociales que vous avez faites au cours des 5 dernières années Lions et vous permettent de voir à quel point ils sont importants par rapport aux autres catégories.

Comités de région et de zone

Les comités de zones et de régions ont été étendus :

- le comité d'une zone contient maintenant les présidents de clubs correspondants ;
- le comité de région contient maintenant les membres ayant une fonction active au sein des zones correspondantes.

Autres changements

Par ailleurs, quelques bogues ont été corrigés et quelques améliorations mineures intégrées :

- nous avons abandonné le support du matériel 32 bits et ciblons désormais que iOS 12 et suivant, comme cela *avait été annoncé précédemment* ;
- la page de profil du membre affiche maintenant la fonction professionnelle en plus du titre professionnel ;
- un effet visuel a été ajouté à différents endroits pour que l'interface utilisateur « réagisse » au toucher ;
- diverses bibliothèques internes ont été mises à niveau.

27.1.40 Version 6.3.0

Date de sortie 21 décembre 2019

Compatibilité iOS 12, iOS 13, iPadOS 13

Cette version s'accompagne principalement d'une meilleure accessibilité pour les malvoyants et d'un support amélioré pour les événements avec des questions supplémentaires.

Nouveautés

Nous avons commencé à faire des efforts pour rendre cette application la mieux adaptée aux malvoyants avec la *version 5.2.0*. Néanmoins, en raison du nombre élevé de changements et de nouvelles fonctionnalités depuis (plus de 9 mois), quelques écrans n'étaient plus totalement optimisés. Cette version profite donc de l'occasion pour améliorer l'expérience utilisateur (UX) dans ce contexte.



Note : En ce moment, il est connu que l'application n'est pas entièrement utilisable par les malvoyants car le focus ne passe pas correctement d'un contrôle à un autre lorsque l'écran montre des interrupteurs à bascule (comme les

questions OUI/NON, voir ci-dessous, ou lors de la configuration de l'échange des données personnelles). Il s'agit d'un problème connu qui est malheureusement hors de notre contrôle. Nous avons essayé d'atténuer ce problème en fournissant un meilleur feedback vocal sur l'étiquette de description correspondante.

Événements

Depuis la *version 4.3.0*, vous avez été averti si l'événement auquel vous participez était configuré pour vous poser quelques questions supplémentaires. Malheureusement et comme d'habitude, il s'est avéré que personne ne prenait vraiment la peine de lire les notifications et au fil du temps, il est devenu clair que de nombreux utilisateurs « oubliaient » régulièrement de répondre à ces questions supplémentaires.

De plus, les questions basées sur les cases à cocher – ou OUI/NON – étaient réglées par défaut sur « NON » mais seulement parce que le contrôle que nous utilisons n'avait pas d'état indéterminé (ie, ni « OUI » ni « NON »). Par la suite, il était donc difficile de comprendre si le membre n'avait pas changé la réponse par défaut parce que « NON » était bien sa réponse ou s'il avait vraiment oublié de répondre.

Nous introduisons maintenant un nouveau contrôle d'activation OUI/NON qui prend en charge l'état indéterminé et indique clairement quelles questions n'ont pas encore reçu de réponse.

Votre calendrier personnel a été amélioré pour vous montrer directement si vous assistez à un événement mais avez oublié de répondre à toutes les questions ¹ :

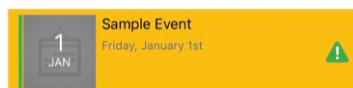

En ce qui concerne l'accessibilité pour les malvoyants, nous avons veillé à ce que l'ensemble du bloc événement soit sélectionné en une seule fois, et non les différentes parties individuellement (image, date, titre, ...). Cela nous permet d'apprendre à VoiceOver à donner un feedback clair en fonction de votre statut de participation. Par exemple :

Sample Event... Vendredi, 1er janvier... Vous assistez à cet événement, mais vous avez oublié de répondre à toutes les questions.

Note : Si vous êtes un *Club LionsBase Master*, vous pouvez être intéressé à en apprendre plus sur *les questions associées aux événements*.

Enfin, le formulaire utilisé pour inviter des personnes externes a été remanié visuellement comme le reste de l'application. Un bogue mineur d'interface utilisateur a été corrigé lors de l'utilisation du Mode Sombre et l'accès au carnet d'adresses du smartphone ne fait plus planter l'application sur certains appareils.

Graphes des réponses

Note : Le graphe des réponses n'est naturellement disponible que si vous posez des questions supplémentaires.

Vous connaissez certainement le graphe des réponses que nous avons introduit dans la version 4.3. Si ce n'est pas le cas, voici à nouveau présenté comment vous pouvez y accéder, depuis la liste des participants :

1. La détection des questions sans réponse fonctionne aussi bien pour les *questions de type case à cocher que pour les boutons radio*.

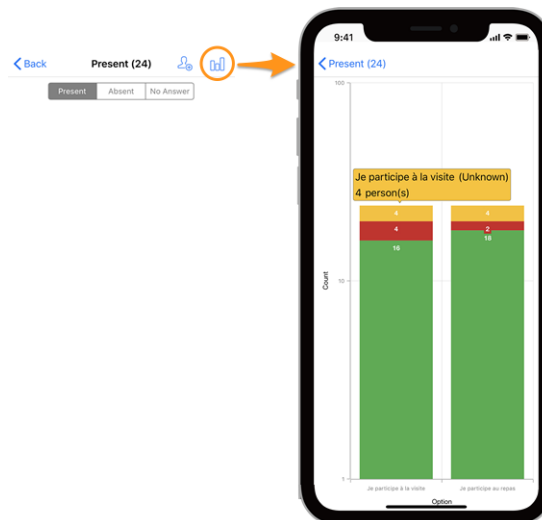

Légende

- En vert, le nombre de réponses positives
- En rouge, le nombre de réponses négatives
- En jaune, le nombre de personnes qui n'ont pas répondu explicitement à la question

Changements

Nous avons effectué quelques ajustements pour rendre les graphes plus lisibles :

- les valeurs vides (= 0) sont supprimées complètement du graphe ;
- *[technique]* les options avec les mêmes valeurs empilées² étaient précédemment regroupées, ce qui conduisait à un manque complet de lisibilité ; ceci est maintenant corrigé.

Indication : Vous pouvez tourner votre smartphone en mode paysage pour obtenir une meilleure vue d'ensemble. Et souvenez-vous qu'en « pinçant » (2 doigts qui se rapprochent ou s'éloignent) et en faisant glisser le graphe, vous pouvez changer sa taille et ainsi mieux lire certaines valeurs.

Comment lire le graphe

Note : Les informations ci-dessous vous expliquent comment lire correctement le graphe lorsqu'il utilise une échelle logarithmique pour « Count » (Y). Cette échelle a toujours été utilisée depuis la version 4.3 mais avec cette version nous avons rajouté un peu de logique métier pour déterminer si nous pouvons garder une échelle linéaire classique (qui est plus facile à lire) ou si nous avons vraiment besoin d'utiliser une échelle logarithmique pour prendre en compte de larges différences dans les valeurs Y.

En ce sens, le graphe ci-dessous est une copie d'écran du comportement de l'application avant que nous introduisions cette logique métier et la version que vous utilisez en ce moment vous montrerait dans cet exemple particulier plutôt une échelle linéaire classique pour Y.

Voici un autre exemple de graphe (d'un événement test avec seulement 2 participants) afin de vous expliquer comment le lire correctement, pour le cas où vous ne seriez pas à l'aise avec les histogrammes empilés.

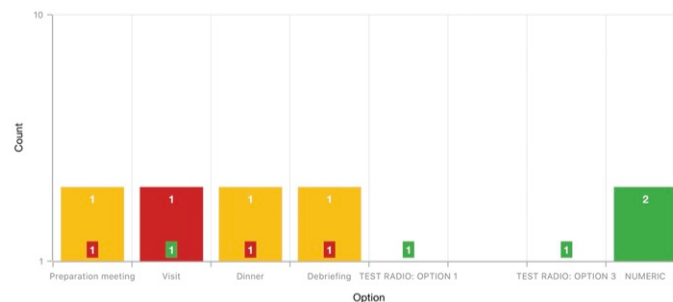

2. Nous utilisons des histogrammes empilés pour les valeurs de OUI, NON et INCONNU d'une option donnée.

Afin de gérer des graphes avec de grandes disparités dans les valeurs, typiquement lorsque vous devez montrer des statistiques pour une convention nationale avec des centaines de participants et, par exemple avec une visite qui a 30 [participants] comme valeur alors que le choix du repas no 1 est à 500, l'axe Y utilise une échelle logarithmique.

Étant donné que les histogrammes sont empilés, le graphe ci-dessus devrait être lu de la façon suivante :

- pour l'option « Preparation Meeting », 1 personne n'a pas répondu (orange) et 1 personne a répondu NON (rouge) ;
- pour l'option « Visit », 1 personne a répondu NON (rouge) et 1 personne a répondu OUI (vert) ;
- pour (l'option radio) « TEST RADIO » (où les participants pouvaient choisir l'une des options « OPTION 1 », « OPTION 2 » ou « OPTION 3 »), 1 personne a choisi « OPTION 1 », une autre a choisi « OPTION 3 » et personne n'a choisi « OPTION 2 ». Cela conduit à un total de 2 réponses qui correspond au nombre de participants ;
- pour la question « NUMERIC » qui vous demande un nombre), la **somme de toutes les valeurs** indiquées par les participants est 2.

Autres changements

Par ailleurs, quelques bogues ont été corrigés et quelques améliorations mineures intégrées :

- nous avons un peu soigné l'interface utilisateur pour l'utilisation sur tablettes ;
- le texte de l'espace réservé à la recherche des membres affichait « Nom, téléphone, email » ; on nous a demandé si la recherche par société serait aussi facile à faire et nous nous sommes rendu compte que quelques personnes ont pris cette liste d'*exemples* comme un ensemble fixe d'options de recherche alors que vous pouvez déjà rechercher par de nombreux autres attributs comme bien sûr le nom de société ou le partenaire d'un membre. Pour plus de clarté, nous avons ajouté une ellipse à cette liste ;
- diverses bibliothèques internes ont été mises à niveau.

27.1.41 Version 6.3.1

Date de sortie 14 janvier 2020

Compatibilité iOS 12, iOS 13, iPadOS 13

C'est une version de maintenance qui corrige un bogue important lors de la mise à jour du commentaire personnel associé à la participation à un événement.

Qu'est-ce qui a été corrigé

Un bogue sérieux a été introduit dans la *version 6.3.0* : à chaque fois que vous mettiez à jour le commentaire associé à votre participation, votre statut de participant était automatiquement mis à jour en « présent ». Vous pouviez naturellement mettre à jour votre statut de participant par la suite pour ne pas être présent si c'était ce que vous vouliez.

Le plus gros problème était cependant que votre statut de participant (modifié) n'était pas mis à jour dans l'application mobile jusqu'à ce que la liste des événements ait à nouveau été récupérée depuis LionsBase. Cela a entraîné beaucoup de confusion pour les utilisateurs.

Ce problème est corrigé dans cette version.

Autres changements

Par ailleurs, quelques bogues ont été corrigés et quelques améliorations mineures intégrées :

- la liste des événements est maintenant rafraîchie chaque fois que vous avez répondu à toutes les questions d'un événement donné afin qu'il ne reste pas marqué comme « incomplet » ;
- diverses bibliothèques internes ont été mises à niveau.

27.1.42 Version 6.4.0

Date de sortie 30 janvier 2020

Compatibilité iOS 12, iOS 13, iPadOS 13

Lorsque vous invitez des personnes externes à une manifestation, cette version facilite considérablement la gestion de l'inscription de ces invités en leur nom.

De plus nous vous montrons maintenant toutes les actions sociales de n'importe quel club de votre multi district.

Nouveautés

Événements

Dans la *version 4.4*, nous avons introduit une façon d'inviter facilement votre partenaire. Et depuis lors, vous pouviez utiliser le menu contextuel en appuyant longtemps sur son nom dans la liste des participants afin d'ouvrir le formulaire d'inscription externe auquel il/elle avait accès :

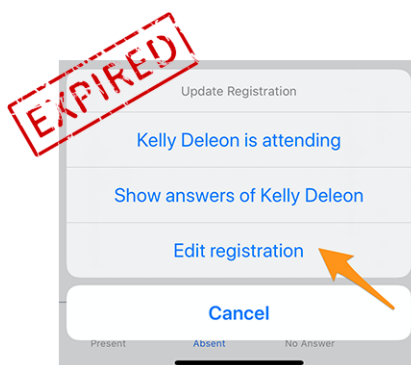

Cette méthode s'est avérée « utilisable » mais pas assez conviviale puisque le membre devait rechercher son partenaire (ou plus généralement son invité) dans la liste des participants pour pouvoir appuyer longtemps sur son nom et accéder au menu contextuel. Par ailleurs, le fait de disposer d'un formulaire externe pour gérer l'inscription de cet invité impliquait une autre expérience utilisateur (UX) et moins d'efficacité que celle apportée par l'application mobile lors de la gestion de sa propre inscription.

Comme cette application mobile est activement utilisée pour de très grands événements tels que la Convention Nationale annuelle (cette année à Neuchâtel pour le Multi District 102 - Suisse/Liechtenstein), nous avons souhaité offrir des améliorations claires pour la gestion des invités.

C'est la raison pour laquelle cette version laisse tomber le lien « Modifier l'inscription » et affiche des liens rapides vers vos propres invités à partir du détail général de l'événement, où vous gérez votre propre inscription :



Vous n'êtes plus qu'à une touche de gérer l'enregistrement de vos invités depuis l'application mobile !

Inviter d'autres personnes

Cette version facilite l'invitation d'autres personnes en affichant un lien direct dans la liste de vos invités (disponible même si vous n'avez pas encore invité qui que ce soit) :

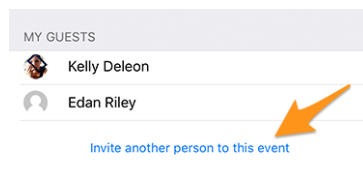

Le comportement est alors exactement le même qu'en utilisant l'icône montrant un membre avec un « + » en haut à droite dans la liste des participants. Il vous montre quelques actions rapides pour inviter soit votre partenaire, soit un autre membre Lions/LEO, soit une personne externe arbitraire qui se trouve dans votre carnet d'adresses.

Après cette étape, la personne est automatiquement ajoutée à la liste de vos invités et vous pouvez gérer son inscription tel que nous l'avons décrit dans la section précédente.

Indication : Nous comprenons que le fait d'inviter votre partenaire doit être aussi simple que possible. C'est pourquoi, afin de vous épargner une étape supplémentaire, nous marquons automatiquement votre partenaire comme participant/e « présent/e » lorsque vous l'invitez. De cette façon, et mis à part s'il y a des questions supplémentaires associées à l'événement auxquelles vous pouvez répondre à sa place, votre partenaire peut être invité/e **en un seul clic** !

Note : L'organisateur doit naturellement *activer cette fonctionnalité lors de la préparation de l'événement*.

Note : Attention : Dans cette version, le lien d'invitation n'est disponible que si l'événement est configuré avec des questions supplémentaires. Ceci sera corrigé dans la *prochaine version 7.0*.

Inviter des membres d'un autre pays

Vous souvenez-vous que vous pouvez échanger une partie de vos informations avec des membres étrangers Lions ? Si ce n'est pas le cas, veuillez lire *les notes de mises à jour notes de la version 5.2*. Si vous voulez savoir comment commencer le plus rapidement possible, regardez l'animation ci-dessous qui décrit le processus de partage de certaines de vos informations avec des membres étrangers du Lions Club.

Inviter des membres d'un autre pays est aussi simple que de choisir « Inviter un membre » lorsque vous voulez inviter quelqu'un d'autre et de rechercher ensuite ce membre étranger. C'est tout !¹

En raison des limitations actuelles, le membre étranger sera ajouté en tant qu'invité externe mais vous n'aurez pas à chercher son adresse email ni besoin d'écrire un message ; ce membre sera simplement invité aussi rapidement que vous invitez un membre de votre propre pays, en quelques secondes !

BONUS 1 : Chaque participant verra son/sa photo dans la liste des participants, de façon similaire aux membres Lions ou LEO.

BONUS 2 : Si vous partagez votre propre profil et que quelqu'un a invité un membre étranger, vous pourrez ouvrir son profil tout comme n'importe quel membre Lions ou LEO de votre pays. Si vous n'avez pas partagé votre propre profil, un message amical vous indiquera que l'accès au profil correspondant est restreint et vous serez invité, si vous le souhaitez, à partager votre propre profil.

1. L'invitation d'autres membres (Lions ou LEO) est une option disponible uniquement pour *les réviseurs* (donc organisateurs) de l'événement.

Actions sociales

Nous avons introduit l'édition des actions sociales avec la *version 5.3*. Quelque temps après, avec la *version 6.2*, la liste des actions sociales en cours a été rendue visible à tous les membres du club en allant dans la page de profil de son club et en appuyant sur le lien « Actions sociales » :

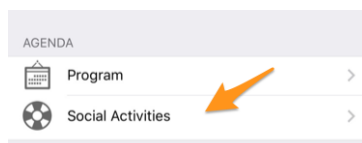

La fonctionnalité étant cependant limitée à la gestion des actions dites « planifiées » (ou en cours) ; ce qui veut dire qu'une fois publiées, elles disparaissaient de l'application mobile et ne pouvaient être modifiées par la suite que depuis le backoffice de LionsBase.

Quelques membres ont indiqué que le fait d'avoir toutes les actions sociales dans l'application, y compris celles qui ont été terminées et publiées, apporterait beaucoup à la fois aux membres ordinaires du club, pour savoir ce que leur club a fait dans le passé, et aux responsables des actions sociales afin de leur éviter que la même action ne soit saisie deux fois par des responsables distincts.

Ainsi, nous montrons maintenant toutes les anciennes actions sociales de votre club et si vous êtes autorisé à les gérer, vous pourrez mettre à jour toute action sociale, et ce même après sa publication.

En outre, et cela vaut la peine de le réécrire : les actions sociales et les différents services sont au cœur des Lions Clubs. C'est la raison pour laquelle chaque membre a désormais accès à la liste des actions sociales de tout club de son multi district.

Autres changements

Par ailleurs, quelques bogues ont été corrigés et quelques améliorations mineures intégrées :

- l'application ne plante plus après la mise à jour des réponses d'un participant ;
- puisque LionsBase a ajouté le support de niveaux supplémentaires de distinction de type Compagnon de Melvin Jones Progressif, cette application les prend en charge également ;
- [mode sombre] lorsque la liste des prochains événements montrait un avertissement pour un événement où vous n'aviez pas répondu à toutes les questions, et que par la suite vous y répondiez, la couleur de fond jaune/orange utilisée pour l'avertissement disparaissait mais la couleur du titre de l'événement restait en noir, ce qui devient en Mode Sombre totalement illisible ; ce problème est maintenant corrigé ;
- diverses bibliothèques internes ont été mises à niveau.

27.1.43 Version 7.0.0

Date de sortie 26 février 2020

Compatibilité iOS 12, iOS 13, iPadOS 13

Cette version apporte de nouvelles fonctionnalités :

- certaines possibilités d'édition ont été ajoutées à votre profil personnel ;
- nouveau module « Documents » pour partager facilement des fichiers importants au sein de votre club ;
- affichage et recherche des compétences et intérêts des membres (uniquement en Suisse/Liechtenstein).

Nouveautés

Profil personnel

Vous vous souvenez certainement que nous avons ajouté *dans la version 5.1* un moyen de personnaliser votre propre page de profil en vous permettant de télécharger une belle image de fond au lieu de la couleur bleue standard des Lions.

Il est temps de faire un pas de plus. En effet, et depuis très longtemps, le *Club LionsBase Master* peut gérer les liens vers les réseaux sociaux de ses membres, mais c'est bien sûr peu pratique. Nous avons donc créé un plugin pour que les membres puissent gérer ces liens en utilisant leur page de profil après s'être authentifiés sur le site de leur club. Cette page s'est cependant révélée être largement méconnue et surtout inutilisée et nous avons pensé que nous pourrions rendre cette gestion beaucoup plus facile.

Cette version ouvre la voie au futurs développements en vous permettant de gérer rapidement et facilement vos réseaux sociaux – et donc d'avoir plus de contrôle sur les données de votre propre profil – tout en utilisant votre application Lions préférée :

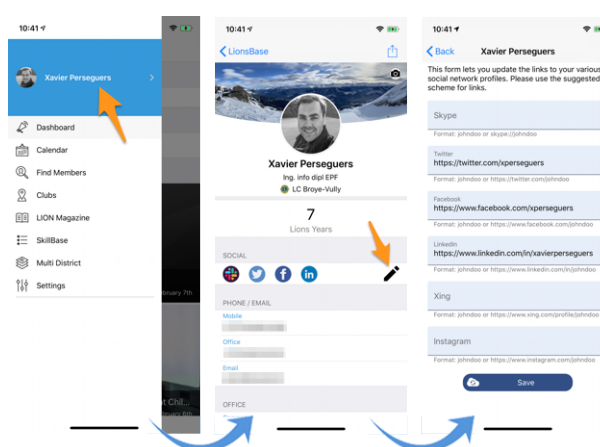

1. Tout commence dans le menu latéral en appuyant sur votre nom.
2. Cette page affiche votre propre profil avec possibilité d'édition.
3. Appuyez sur l'icône d'édition/crayon pour accéder à la page qui vous permet de définir facilement les liens vers vos différents profils sociaux.
4. Enregistrez et c'est fini !

Documents

Le menu latéral a été étendu avec un nouveau module « Documents » :

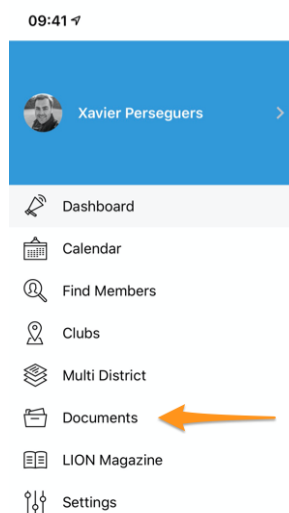

Documents vous permettra d'accéder facilement aux documents importants partagés par votre webmaster et organisés logiquement par type de document (procès-verbaux, ...) et par année de publication afin que vous puissiez toujours y accéder rapidement et facilement.

Note : Pour que les documents apparaissent, le webmaster doit modifier les propriétés d'un fichier dans le répertoire de son club et attribuer une (ou plusieurs) des catégories *Document* : * (1). De plus, sous « Accès » (2), il doit s'assurer que le fichier est « visible » et (si nécessaire), en restreindre l'accès, par exemple, aux seuls membres du comité :



Veuillez lire le chapitre *Gestion des fichiers* pour plus d'information.

Note : Les types de documents suivants sont pris en charge : PDF, Word (doc, docx) et Excel (xls,xlsx).

Compétences et intérêts

Note : Ceci n'est disponible que pour le MD 102 Suisse / Liechtenstein.

Note : L'accès à cette fonctionnalité se fera étape par étape, alors ne vous inquiétez pas si elle n'est pas encore accessible pour vous.

Les compétences et les intérêts sont visibles dans le profil du membre (appuyez sur un élément pour rechercher d'autres membres similaires) :

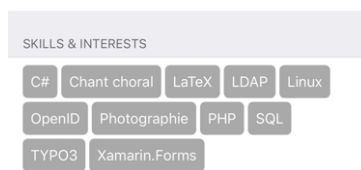

Autres changements

Par ailleurs, quelques bogues ont été corrigés et quelques améliorations mineures intégrées :

- les événements permettant d'inviter des personnes externes ne vous permettaient en fait pas d'en inviter si aucune question supplémentaire n'était configurée ; ce problème est désormais résolu ;
- « Multi District » dans le menu latéral a été déplacé ;
- diverses bibliothèques internes ont été mises à niveau.

27.1.44 Version 7.1.0

Date de sortie 31 mars 2020

Compatibilité iOS 12, iOS 13, iPadOS 13

Cette version apporte quelques nouvelles fonctionnalités intéressantes :

- vous obtenez désormais une belle URL et un nom de document significatif lorsque vous téléchargez un document de club ;
- les revues LION de quelques pays voisins sont désormais disponibles à la lecture ;
- un *manuel d'utilisation complet* est maintenant disponible.

Nouveautés

Tout contenu externe que vous affichez dans l'application (Digimag, billet, document de club) peut maintenant être ouvert dans un navigateur externe. Cela vous permet de faire ce que vous voulez par la suite, comme télécharger le fichier, le partager ou l'envoyer à d'autres appareils ou à des amis.

Conventions

La liste des anciennes conventions (accessible depuis Multi District > Conventions) a été étendue afin de permettre de référencer le/la président-e du conseil même si le membre n'a jamais été enregistré dans LionsBase. De plus, son club est désormais affiché :

Lions Year	Council Chairperson
2008/09 Solothurn	Rettby Carl Robert LC Neuchâtel
2007/08 Visp	Bachmann Fredy LC Lugano
2006/07 Näfels	Appenzeller Werner LC Wädenswil
2005/06 Luzern	Schwarzenbach Jörg Hans LC Basel

Digimag

Nous avons pensé que vous devriez avoir un accès rapide aux revues LION des quelques pays autour de vous. Ainsi, après avoir affiché la revue LION de votre multi district dans le menu de l'application, utilisez l'icône en forme de roue dentée dans la barre d'outils pour choisir un autre pays :

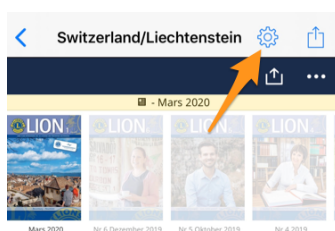

Cela ouvre une popup avec quelques autres revues. Veuillez noter que la liste et l'ordre des autres revues peuvent varier en fonction de votre pays et de votre langue préférée :

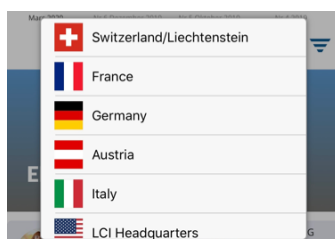

Manuel d'utilisation

Pendant très longtemps, nous avons pensé que l'application mobile LionsBase devait être si facile à utiliser qu'il n'était pas nécessaire de rédiger un manuel d'utilisation. Cependant, au fil du temps, nous avons ajouté tellement de nouvelles fonctionnalités et parfois de petites perles un peu cachées qu'il s'est avéré que même les utilisateurs chevronnés ne connaissaient pas toujours toutes les astuces.

Nous continuerons à décrire les nouvelles fonctionnalités dans ces notes de version afin que vous puissiez facilement apprendre ce qu'il y a de nouveau dans une version donnée de l'application mobile, mais si vous voulez être sûr de savoir absolument tout ce qu'il faut savoir, veuillez consulter le *manuel d'utilisation complet*.

Autres changements

Par ailleurs, quelques bogues ont été corrigés et quelques améliorations mineures intégrées :

- le lien vers la documentation dans Paramètres > À propos pointe désormais sur le *manuel d'utilisation complet* ;
- diverses bibliothèques internes ont été mises à niveau.

27.1.45 Version 7.1.1

Date de sortie 16 avril 2020

Compatibilité iOS 12, iOS 13, iPadOS 13

Cette version corrige quelques problèmes mineurs qui ont été signalés.

Nouveautés

Lorsque you *accédez aux informations sur votre multi district* ou, de manière similaire, sur l'un de ses districts, les liens vers le « Comité » correspondant ont été renommés respectivement en « Conseil des gouverneurs » et « Cabinet de district ». Ceci est donc conforme à la dénomination officielle du Lions Clubs International.

Autres changements

Par ailleurs, quelques bogues ont été corrigés et quelques améliorations mineures intégrées :

- diverses bibliothèques internes ont été mises à niveau.

27.1.46 Version 7.2.0

Date de sortie 6 juin 2020

Compatibilité iOS 12, iOS 13, iPadOS 13

Cette version prévient et corrige un plantage désagréable lors de la mise à jour de (certaines) réponses à des questions supplémentaires pour un participant. Par ailleurs, l'affichage des questions supplémentaires a été légèrement amélioré.

Nouveautés

Tout d'abord, la correction lors de la mise à jour des réponses pour un participant. Les examinateurs d'un événement peuvent montrer les réponses aux questions supplémentaires de toute personne figurant sur la liste des participants. Pour ce faire, ils doivent appuyer longuement un nom et choisir d'afficher les réponses de cette personne. Depuis cet écran, ils peuvent basculer le formulaire en mode édition et ensuite mettre librement à jour les réponses.

En raison d'une mauvaise compréhension du cycle de vie des différentes pages de l'application, la deuxième fois que vous mettiez à jour (ou prévoyiez de mettre à jour) la réponse à n'importe quelle question, à l'exception des boutons à bascule OUI/NON, au lieu de revenir au résumé des réponses, vous étiez renvoyé à la liste des participants.

Le problème est que l'application s'attendait à afficher une page pour modifier la réponse correspondante, ce qui conduisait à un plantage à cause d'une liste de pages mélangées dans la pile de navigation.

Ce problème est maintenant corrigé.

Autres changements

L'application mobile présentait des questions supplémentaires d'une manière différente de celle du site web en masquant, dans la plupart des cas, la « question » réelle associée aux réponses OUI/NON. En principe cela ne posait aucun problème si les réponses autorisées étaient correctement préparées, car elles devaient permettre d'obtenir un résumé des réponses facile à comprendre et un comptage correct des réponses. Mais dans certains cas particuliers, le fait de cacher la question empêchait de répondre aisément à ces questions supplémentaires.

Un tel cas était par exemple deux « questions » de type OUI/NON ayant toutes deux des « réponses » autorisées similaires :

1. (Question) Logement pour le vendredi
 - (Réponse autorisée) J'ai besoin d'une chambre simple
 - (Réponse autorisée) J'ai besoin d'une chambre double
2. (Question) Logement pour le samedi
 - (Réponse autorisée) J'ai besoin d'une chambre simple
 - (Réponse autorisée) J'ai besoin d'une chambre double

Bien que ces questions auraient pu être reformulées ou transformées en questions à choix multiples, nous avons reconnu que la formulation et les attentes d'affichage étaient légitimes et nous avons modifié dans ce contexte le titre générique « Questions supplémentaires » qui était utilisé pour chaque groupe de réponses afin de montrer simplement le texte réel de la question.

Par ailleurs, quelques bogues ont été corrigés et quelques améliorations mineures intégrées :

- les champs de description et de bénéficiaire lors de la création ou de la modification d'une action sociale s'élargissent désormais automatiquement ;
- le bouton de publication réagit maintenant visuellement correctement lors du changement d'état de « désactivé » à « activé » ;
- diverses bibliothèques internes ont été mises à niveau.

27.1.47 Version 7.3.0

Date de sortie 15 juillet 2020

Compatibilité iOS 12, iOS 13, iOS 14 (beta), iPadOS 13, iPadOS 14 (beta)

La nouvelle année des Lions commence en force ! Nous apportons des capacités d'édition à votre propre profil et un peu plus de finition à l'interface utilisateur.

Nouveautés

Lorsque vous visitez votre propre profil et que vous vous rendez à la fin de la page, un bouton est désormais disponible pour vous permettre de modifier (certaines) des données de votre profil personnel :

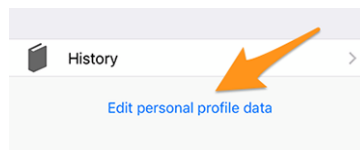

Appuyez dessus et votre page de profil changera légèrement pour vous montrer un grand nombre de vos données personnelles. Il vous suffit de toucher l'une des informations pour la modifier :

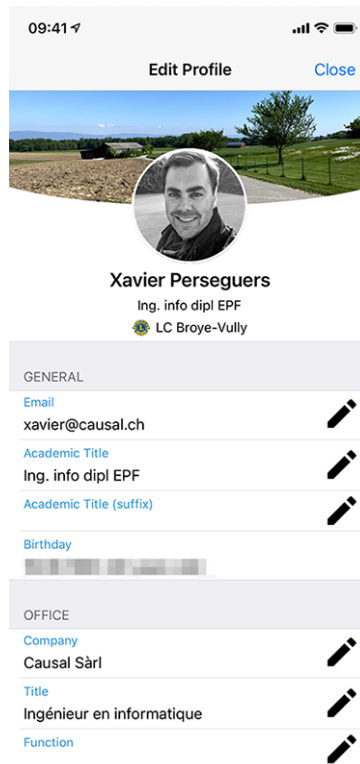

Lorsque vous avez terminé, appuyez sur le bouton « Fermer » (en haut à droite) pour revenir à votre page de profil non modifiable.

Propriétés que vous pouvez mettre à jour

Les informations personnelles suivantes peuvent être modifiées :

- Général
 - Adresse e-mail principale
 - Titre académique
 - Titre académique (suffixe)
- Bureau
 - Nom de la société
 - Titre
 - Fonction
 - Numéro de téléphone
 - Numéro de téléphone mobile
 - Adresse e-mail
 - Adresse postale
 - Site Web
- Privé

- Numéro de téléphone
- Numéro de téléphone mobile
- Adresse e-mail
- Adresse postale
- Site Web
- Prénom de votre partenaire
- Nom de famille de votre partenaire
- Adresse e-mail de votre partenaire
- Date de naissance de votre partenaire (l'année peut être omise)

Le changement d'une adresse e-mail est soumis à un contrôle de qualité supplémentaire. En effet, pour changer une adresse e-mail, le système s'assurera que la nouvelle adresse e-mail est la vôtre en vous envoyant un code de vérification. Une fois le message reçu, vous pouvez retourner dans le cockpit de l'application mobile et vous verrez apparaître les opérations en attente :

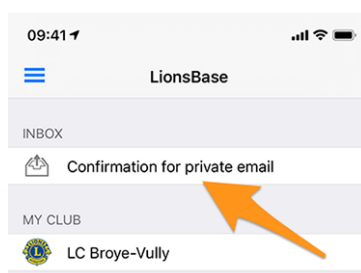

Appuyez sur une opération en attente et confirmez le changement en fournissant le code de vérification que vous avez reçu :

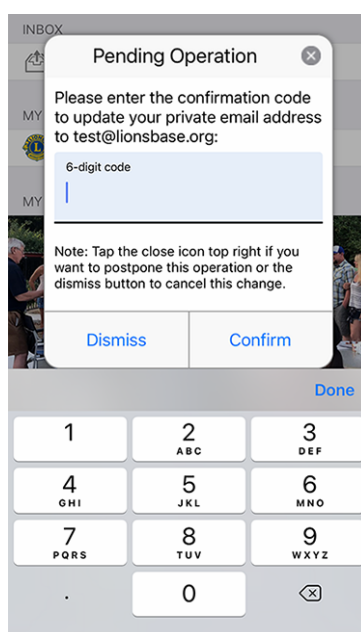

Note : Quelques membres ont demandé un moyen de mettre à jour leur photo. Nous avons réfléchi et en avons discuté. Il s'avère que le conseil des gouverneurs n'est pas encore prêt à vous laisser changer votre photo. De fait, la photo est utilisée à différents endroits et nous faisons de notre mieux pour nous assurer que sa qualité est suffisante, par exemple pour l'impression dans le magazine LION.

Et malheureusement, nous savons aussi par expérience (!) que quelques membres abuseraient du système et mettraient un logo Lions, un joli chat ou d'autres animaux mignons à la place de leur photo. Donc, au final, vous devrez quand même continuer d'envoyer votre photo à votre CLBM et ainsi nous permettre d'assurer la meilleure qualité possible de données dans LionsBase ! Merci de votre compréhension.

Indication : Pour que les membres puissent modifier leur profil, leur CLBM doit d'abord activer cette fonction

en modifiant l'enregistrement du club et en cochant la case correspondante :

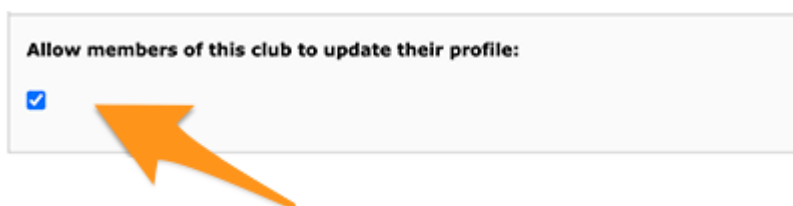

Autres changements

Par ailleurs, quelques bogues ont été corrigés et quelques améliorations mineures intégrées :

- l'indicateur de chargement est désormais plus accessible pour les malvoyants ;
- la photo d'un membre est désormais retirée de ce qu'on appelle « l'arborescence d'accessibilité », ce qui signifie que les malvoyants n'auront pas de focus sur cet élément de l'interface (car il est totalement inutile dans ce contexte) ;
- deux écrans d'édition, à savoir celui qui sert à mettre à jour les réseaux sociaux et celui qui sert à modifier la réponse à une question de l'événement ont été légèrement repensés pour offrir une expérience utilisateur améliorée (UX) avec des boutons Annuler et Enregistrer dans la zone supérieure, à l'instar de nombreuses autres applications ;
- l'organisateur de l'événement est désormais directement visible dans la liste des événements à venir ;
- diverses bibliothèques internes ont été mises à niveau.

27.1.48 Version 7.3.1

Date de sortie 4 août 2020

Compatibilité iOS 12, iOS 13, iOS 14 (beta), iPadOS 13, iPadOS 14 (beta)

Cette version corrige quelques problèmes et empêche certains crashes signalés.

Nouveautés

Comme vous le savez, depuis la dernière version (*Version 7.3.0*), vous pouvez mettre à jour certaines des données de votre profil personnel. Lorsqu'il s'agit de modifier une adresse électronique, nous vous envoyons un code de confirmation. Le message que vous recevez est maintenant correctement traduit dans la langue de votre choix (lorsqu'elle est disponible : en Suisse/au Liechtenstein, en allemand, anglais, français ou italien ; en Autriche, en allemand ou anglais).

Note : Si vous ne voyez pas le lien pour modifier et mettre à jour votre profil personnel, cela signifie que votre CLBM a soit oublié d'activer cette fonction en modifiant l'enregistrement du club et en cochant la case correspondante :

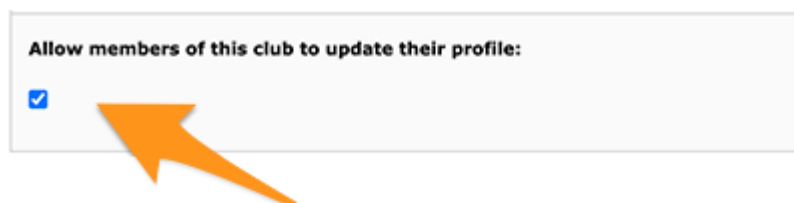

... ou que, pour une raison quelconque, votre club n'est pas disposé à vous laisser mettre à jour votre profil personnel tout-e seul-e. Quoi qu'il en soit, il est probablement judicieux d'en discuter avec lui/elle et votre président-e de club.

Un autre changement appréciable est la mise à jour de votre adresse e-mail principale : comme elle est utilisée comme nom d'utilisateur pour vous authentifier auprès de LionsBase, l'application mettra désormais à jour vos données d'identification enregistrées, de sorte que la prochaine fois que vous ouvrirez l'application, vous serez automatiquement authentifié avec votre nouvelle adresse e-mail et vous n'aurez pas besoin de commencer par la corriger.

De plus, nous avons introduit une petite amélioration de l'expérience utilisateur (UX) en utilisant une couleur de fond verte pour le bouton de confirmation et une couleur de fond rouge pour le bouton d'annulation :

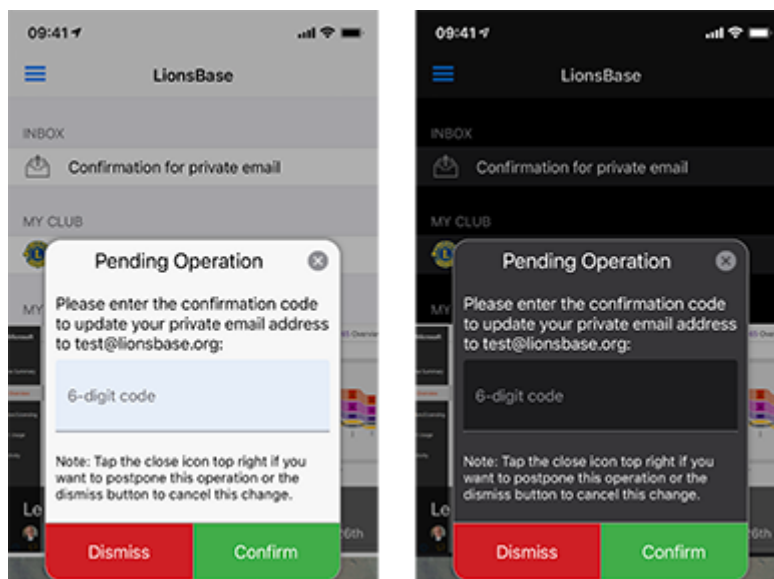

Autres changements

Par ailleurs, quelques bogues ont été corrigés et quelques améliorations mineures intégrées :

- en essayant d'obtenir plus de statistiques sur les actions sociales d'un club avec des catégories erronées ou anciennes et plus supportées, il pouvait se passer un plantage de l'application ; ceci est maintenant corrigé ;
- certains utilisateurs pouvaient parfois avoir un plantage de l'application lorsqu'ils affichaient la liste des clubs ou le formulaire de recherche de membres. Ce problème était lié à certains paramètres incomplets envoyés par l'interface utilisateur et est désormais évité ;
- les actions sociales ayant une catégorie obsolète (qui n'est par conséquent plus supportée) n'apparaissent pas dans la liste ; ce problème est maintenant évité en leur associant la catégorie « Autres » ;
- la boîte de confirmation lors du changement d'adresse e-mail ne supportait pas correctement le mode sombre (iOS 13 et supérieur, *en savoir plus*) ; ceci est maintenant corrigé ;
- le membre ne pouvait pas inviter son/sa partenaire immédiatement après avoir choisi de participer à l'événement ; ceci est maintenant corrigé.
- l'indicateur de chargement est désormais plus accessible pour les malvoyants ;
- les appareils suivants sont désormais correctement reconnus : iPhone SE (2e génération), iPad Pro 12,9 pouces (4e génération), iPad Pro 11 pouces (2e génération) ;
- la bibliothèque principale du framework a été rétrogradée à la version utilisée dans la *Version 7.2.0* car nous avons découvert qu'elle causait malheureusement beaucoup de plantages étranges depuis *Version 7.3.0* ; comme vous pouvez l'imaginer, traquer les bogues jusqu'aux dépendances externes qui sont censées être vraiment stables est toujours décevant mais malheureusement une réalité de nos jours ;
- diverses bibliothèques internes ont été mises à niveau.

27.1.49 Version 7.3.2

Date de sortie 23 août 2020

Compatibilité iOS 12, iOS 13, iOS 14 (beta), iPadOS 13, iPadOS 14 (beta)

Cette version corrige quelques problèmes mineurs que nous avons découverts et (pour les membres Lions et LEO autrichiens) elle apporte quelques changements dans la présentation du profil d'un membre.

Nouveautés

Le conseil des gouverneurs du Multi District 114 - Autriche a demandé que l'âge calculé d'un membre dans son profil ne soit plus visible :

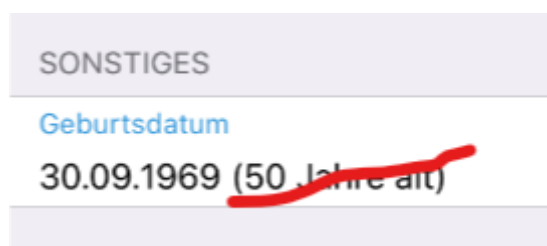

Cette version répond donc à cette exigence en masquant l'âge d'un membre si vous êtes un utilisateur Lions/LEO autrichien.

Note : Pour être clair, cela n'a pas été modifié pour les utilisateurs de Suisse et du Liechtenstein.

Autres changements

Par ailleurs, quelques bogues ont été corrigés et quelques améliorations mineures intégrées :

- lorsqu'on répondait à une question radio avec une longue option, le texte était tronqué; ce problème est désormais résolu en faisant passer le texte des options longues sur plusieurs lignes;
- chaque fois que vous essayiez de donner un commentaire à un événement sans avoir préalablement répondu à l'invitation (et donc en étant dans la liste des invités n'ayant « pas encore répondu »), le commentaire que vous aviez saisi disparaissait après avoir été enregistré, ce qui est logique puisque vous ne pouvez pas donner un commentaire sans d'abord choisir si vous allez participer ou non mais cela pouvait être déroutant. C'est pourquoi nous vous empêchons maintenant de saisir un commentaire tant que vous n'avez pas répondu à l'invitation;
- le Multi District 102 - Suisse/Liechtenstein nous a demandé de prendre en charge un attribut « invité spécial » en plus de VIP. Comme ces personnes VIP sont marquées d'un symbole avec une médaille dans les différentes listes de participants, les « invités spéciaux » sont mis en évidence de la même manière;
- diverses bibliothèques internes ont été mises à niveau.

27.1.50 Version 7.3.3

Date de sortie 15 septembre 2020

Compatibilité iOS 12, iOS 13, iOS 14, iPadOS 13, iPadOS 14

Juste à temps pour iOS 14 et iPadOS 14. Cette version corrige un bogue dans la présentation des questions associées à de grands événements tels qu'une convention nationale.

Nouveautés

Chaque fois que vous créez un événement avec quelques questions « simples », l'application mobile LionsBase crée automatiquement des sections intelligentes pour regrouper les questions.

Un cas courant est que vous commencez par une question de type cases à cocher nommée « Participation » avec quelques « réponses » autorisées (par exemple, « Réunion de préparation », « Visite », « Dîner » et « Débriefing ») :

The screenshot shows the 'Questions' management interface. At the top, there is a 'Create new' button. Below it, a question titled 'Participation' is selected. The interface has three tabs: 'General', 'Prices', and 'Access'. Under the 'General' tab, the 'Type' is set to 'Checkboxes (yes/no answers)'. The 'Question or Text' field contains the word 'Participation'. The 'Allowed Answers/Options' field lists: 'Preparation meeting', 'Visit', 'Dinner', and 'Debriefing'. On the right side of the question header, there are icons for visibility, deletion, information, addition, and a dropdown menu.

et ensuite quelques autres questions de tout type (radio, texte unique, ...) :

This screenshot shows a list of questions in the 'Questions' interface. At the top is the 'Create new' button. Below it, five question entries are listed, each with a dropdown arrow on the left and a set of control icons on the right. The questions are: 'Participation', 'TEST RADIO', 'SINGLE TEXT', 'NUMERIC', and 'REMARK?'. The control icons include visibility, deletion, information, addition, and navigation arrows.

L'application mobile affichera deux sections pour vos questions, la première regroupant les questions OUI/NON (basées sur des cases à cocher) et ensuite toutes les autres questions :

PARTICIPATION	
Preparation meeting	<input checked="" type="checkbox"/>
Visit	<input checked="" type="checkbox"/>
Dinner	<input checked="" type="checkbox"/>
Debriefing	<input type="checkbox"/>
ADDITIONAL QUESTIONS	
TEST RADIO	>
OPTION 1	>
SINGLE TEXT	>
My answer	>
NUMERIC	>
3	>
REMARK?	>
I'll bring some hot 🍷 for the preparation meeting	>

Note : À ce stade, vous vous demandez peut-être encore quelle est la différence exacte entre les questions de type cases à cocher et les questions de type radio. Les captures d'écran ci-dessus devraient vous montrer clairement comment une question de type cases à cocher est présentée : les « réponses » autorisées sont en fait des questions *séparées* qui vous permettent de répondre par « oui » ou par « non » à chacune d'entre elles.

Une question radio, en revanche, utilise les différentes réponses autorisées comme *options à choisir* ; cela signifie qu'un sélecteur d'options vous est présenté et que vous devez choisir *une seule* réponse qui correspond à vos besoins :

Edit Answer

TEST RADIO

OPTION 1

OPTION 2

OPTION 3

Maintenant, pour les événements plus importants comme une convention nationale, il est courant que les questions OUI/NON (basées sur des cases à cocher) soient signalées comme des « méta-événements », ce qui permet de les considérer un peu comme des « sous-événements ». Ces « méta-événements » peuvent être associés à un prix spécifique, éventuellement à une restriction du nombre de participants, ou même cibler certaines fonctions (par exemple, les gouverneurs de district et le premier vice-gouverneur), les membres d'un district donné (par exemple, l'assemblée générale du district Ouest) ou seulement des invités externes (par exemple, une visite de la ville pour les partenaires des membres Lions).

Dans ce contexte, l'organisateur utilise des questions de type « En-tête » pour séparer visuellement les nombreux méta-événements :

Questions

Create new

Freitag, 17. Mai 2019

- Anmeldung GR (T / \$ / D / H)
- Anmeldung Neue Kab. (T / \$ / D / H)
- Anmeldung Stehlunch (T / \$ / D / H)
- Anmeldung Cab D102-E (T / \$ / D / H)
- Anmeldung Cab D102-W (T / \$ / D / H)
- Anmeldung Cab D102-C (T / \$ / D / H)
- Anmeldung Schnee- & Lawinenforschungsinstitut (T / \$ / O / D / H)
- Anmeldung Kirchner Museum Davos (T / \$ / O / D / H)
- Workshop (T / O / D / H)
- 18:00 - 19:00 Apéro und Begrüssung Lions Night / Bündner Abend (T)
- Anmeldung Bündler-Abend (T / \$ / O / D / H)

Samstag 18. Mai 2019

- Anmeldung DV D102-E (T / \$ / D / H)
- Anmeldung DV D102-C (T / \$ / D / H)
- Anmeldung DV D102-W (T / \$ / D / H)
- Anmeldung DV D102-L (T / \$ / D / H)

Le rendu attendu consiste alors à utiliser ces en-têtes pour regrouper les questions OUI/NON au lieu d'utiliser leur partie « Question » comme titre de la section.

C'est justement ce regroupement qui ne fonctionnait pas correctement dans l'application mobile et est maintenant corrigé.

Autres changements

Par ailleurs, quelques bogues ont été corrigés et quelques améliorations mineures intégrées :

- l'animation de la photo et de l'image de fond lorsque vous faites défiler le profil d'une personne (ou d'un club) est beaucoup plus fluide et comporte désormais un effet de parallaxe ;
- nous avons abandonné l'option d'agrandissement de la photo d'un membre car la plupart des photos étaient en fait plus petites que celles affichées par défaut. Si vous souhaitez une résolution plus élevée pour votre carnet d'adresses, alors vous pouvez simplement *exporter la fiche du membre* ;
- les événements dont l'inscription se termine dans les 10 jours sont affichés comme événements à venir dans le cockpit mais disparaissaient le dernier jour de l'inscription ; ceci est maintenant corrigé ;
- les compétences et les intérêts peuvent maintenant être modifiés de la même manière que vos réseaux sociaux à partir de *votre propre page de profil (en savoir plus)* ;
- parfois, le dernier club jumelé était partiellement caché ; nous avons ajouté une marge supplémentaire pour éviter ce cas-là ;
- diverses bibliothèques internes ont été mises à niveau.

27.1.51 Version 7.4.0

Date de sortie 22 octobre 2020

Compatibilité iOS 12, iOS 13, iOS 14, iPadOS 13, iPadOS 14

Cette version apporte une expérience utilisateur améliorée (UX) dans le cockpit et ajoute la possibilité de sélectionner et de copier des éléments d'information importants dans le presse-papiers.

Nouveautés

Cockpit

Nous avons amélioré la façon dont les événements à venir (introduits dans la *version 3.4.0*) sont présentés dans le tableau de bord. En fait, il s'est avéré que de nombreux membres ouvrent l'application LionsBase mobile pour avoir un aperçu des événements à venir. Nous affichons maintenant tous les événements à venir, y compris ceux auxquels vous ne participez pas, ainsi que votre statut :

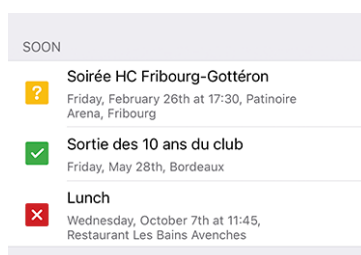

Il se comporte donc exactement comme dans votre *Calendrier personnel*.

Détails d'un événement

Vous pouvez maintenant sélectionner et copier toute ou une partie de la description :

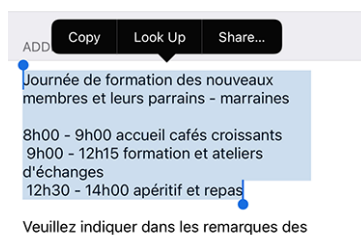

Note : Cela fonctionne également pour les « questions » de description associées à des événements plus importants, tels qu'une convention nationale.

Autres changements

Par ailleurs, quelques bogues ont été corrigés et quelques améliorations mineures intégrées :

- la section des informations complémentaires dans le détail d'un événement était parfois partiellement tronquée, ce qui devrait maintenant être corrigé ;
- reconnaîtra correctement l'iPhone 12 mini, l'iPhone 12, l'iPhone 12 Pro et l'iPhone 12 Pro Max lors de leur mise sur le marché ;
- diverses bibliothèques internes ont été mises à niveau.

27.1.52 Version 7.4.1

Date de sortie 24 novembre 2020

Compatibilité iOS 12, iOS 13, iOS 14, iPadOS 13, iPadOS 14

Il s'agit d'une version de maintenance standard avec un meilleur support pour la Convention nationale 2021. En outre, elle stocke votre mot de passe personnel de manière plus sûre.

Nouveautés

Événements

Le support de la prochaine Convention nationale 2021 a été amélioré et indique désormais l'heure de début et de fin des méta-événements :

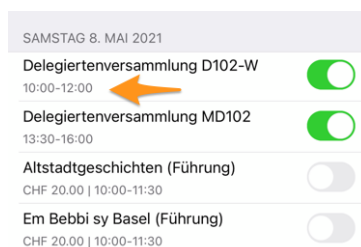

Sécurité

¹ Le mot de passe que vous utilisez pour vous authentifier est maintenant stocké en toute sécurité dans le trousseau de clés [Keychain](#).

Note : Dans certains cas, les données du trousseau de clés Keychain sont synchronisées avec iCloud, et la désinstallation de l'application peut ne pas supprimer les valeurs sécurisées (donc votre mot de passe utilisateur) d'iCloud et d'autres appareils que vous avez reliés à votre compte.

Pour plus d'informations sur la synchronisation du trousseau de clés Keychain, veuillez vous référer à l'article [Sécurité de la plateforme Apple](#).

1. Les informations contenues dans cette section sont adaptées de <https://docs.microsoft.com/en-us/xamarin/essentials/secure-storage?tabs=ios>

Actualités

Depuis que nous avons introduit les actualités dans le cockpit (dans la *Version 2.4.0*), seules les actualités publiques créées dans le site web de votre club étaient incluses dans l'application mobile LionsBase.

Cette restriction a été levée ; cela signifie que votre webmaster peut désormais créer des actualités visibles uniquement par les membres authentifiés. Une autre amélioration est que l'application mobile prend désormais en charge les actualités qui sont configurées comme une redirection vers une page interne ou vers un site web externe.

Autres changements

Par ailleurs, quelques bogues ont été corrigés et quelques améliorations mineures intégrées :

- dans certaines circonstances, essayer d'accéder au site web d'un club en utilisant une authentification silencieuse pouvait entraîner une erreur dans l'application affichant « [http://](#) URI invalide : Le nom d'hôte n'a pas pu être analysé ». Nous avons trouvé un bogue dans l'API de LionsBase Autriche et l'avons corrigé immédiatement (merci à O. Krauss d'avoir signalé le problème). Enfin, nous avons pris une mesure supplémentaire pour être toujours du bon côté et nous assurer que ce bogue ne pourrait plus se produire en cas de problème avec l'API de LionsBase ;
- lors de l'ouverture du site web de votre club, nous affichons maintenant une courte notification vous demandant d'attendre un peu jusqu'au chargement du site. Ceci est utile car la préparation du lien d'authentification silencieux vers votre site web dure quelques secondes et nous avons pensé qu'il valait la peine de vous donner un bref retour d'information ;
- les couleurs de l'interface utilisateur ont été uniformisées ;
- diverses bibliothèques internes ont été mises à niveau.

27.1.53 Version 8.0.0

Date de sortie 11 janvier 2021

Compatibilité iOS 12, iOS 13, iOS 14, iPadOS 13, iPadOS 14

Cette version apporte de nouvelles fonctionnalités :

- montrer l'historique d'une fonction donnée (liste des anciens présidents de club, ...) ;
- partager des articles de news intéressants avec votre propre club provenant de sources que vous suivez ;
- afficher les pages de profil des membres encore plus rapidement ;
- et plus encore.

Nouveautés

Comité

Lorsque vous affichez un club, une zone, une commission de région, un cabinet de district ou le conseil des gouverneurs, vous pouvez maintenant appuyer longuement sur une fonction donnée et accéder à la liste des autres membres ayant occupé le poste correspondant ; par exemple, la liste des anciens présidents de club :

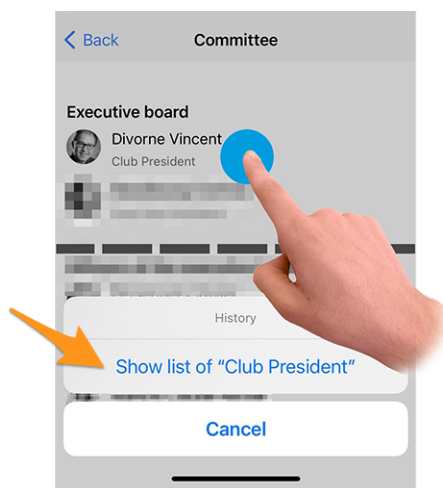

Appuyez sur l'action « Afficher la liste des... » pour découvrir quels membres ont eu cette fonction dans l'histoire du club, de la zone, ...

Indication : Si vous essayez de montrer l'historique des anciens présidents du Conseil des gouverneurs, vous serez en fait redirigés vers la *liste des Conventions Nationales passées*, car cette dernière donne plus d'informations qu'une simple liste de membres.

Note : Lorsque vous accédez au comité (ou au cabinet/conseil des gouverneurs) d'une zone, d'une région, d'un district ou d'un multi district, il se peut que des fonctions supplémentaires dont le niveau est différent vous soient présentées. Par exemple, la commission d'une zone présente à la fois des fonctions liées à la zone, comme le président de zone ou le premier vice-président de zone, mais aussi des fonctions liées aux clubs, avec les différents présidents de club.

Dans ce cas, l'action visant à montrer l'historique d'une fonction donnée est désactivée pour les fonctions d'autres niveaux (les présidents de club dans notre exemple).

Actualités

Tout d'abord, nous avons constaté que la liste des nouvelles n'était pas actualisée régulièrement. Ce problème est désormais résolu, de sorte que vous ne manquerez pas des articles intéressants si vous gardez souvent l'application mobile LionsBase en arrière-plan.

Dans le cockpit, lorsque vous ouvrez un article, l'icône de partage en haut à droite montre désormais une option permettant de partager cet article avec votre propre club :

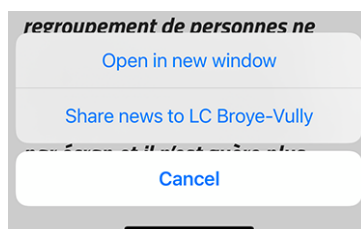

Une fois partagés, les articles de news peuvent être gérés comme d'habitude par le webmaster à partir du *Backend LionsBase*. Il convient de mentionner que pour l'instant, les articles partagés ne sont visibles que dans l'application mobile, mais pas sur le site web de votre club.

Comme il n'est peut-être pas évident pour tout le monde de comprendre l'objectif de partager un article de news avec les autres membres de votre club, voici l'idée.

Par défaut, un utilisateur sera automatiquement abonné aux articles de son club, des clubs de sa zone et aux articles des niveaux supérieurs tels que le district et le multi district. Il est très courant pour certains utilisateurs de *s'abonner à des sources supplémentaires* d'articles d'actualité. Dans ce contexte, vous pouvez avoir accès à des articles que d'autres membres de votre club ne voient pas dans leur propre flux. L'intérêt du partage d'un article est donc double : d'une part, il vous permet d'élargir la vision de vos membres avec d'autres articles intéressants et, d'autre part, il vous permet de créer un réseau plus étroit entre les clubs.

Indication : Afin de vous permettre de partager un article, LionsBase vérifie que vous êtes bien le webmaster du club correspondant.

Si vous êtes webmaster de différents clubs, vous pourrez partager avec n'importe lequel d'entre eux.

Cela peut être étendu à tout moment, par exemple pour que les membres ayant la fonction de « délégué à la communication du club » aient également accès au partage d'articles.

Note : Cette fonctionnalité sera disponible pour les membres autrichiens une fois la migration vers la nouvelle version de TYPO3 terminée ; merci beaucoup pour votre compréhension.

Réactivité

L'application est désormais beaucoup plus réactive lorsque vous touchez un membre pour ouvrir sa page de profil.





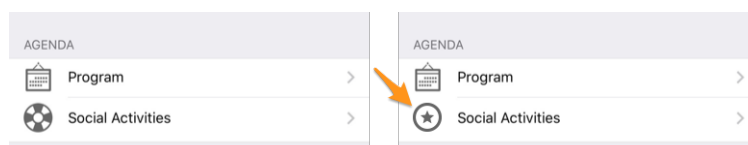

Cela a été rendu possible par la suppression d'un effet visuel introduit dans la *Version 6.2.0*. Cet effet visuel est devenu inutile en raison des mises à jour des bibliothèques de framework sous-jacentes. De plus, dans la plupart des cas, les informations de profil du membre que vous souhaitez afficher sont déjà disponibles localement et il n'est donc pas nécessaire d'attendre.

Actions sociales

L'icône permettant d'accéder à la liste des actions sociales a été modifiée (à gauche, le symbole de bouée de sauvetage utilisé depuis la *version 5.3* et à droite le nouveau symbole d'étoile encerclée) :



S'agit-il seulement d'un changement cosmétique ? En fait, non ! Nous avons profité de l'occasion pour introduire des icônes basées sur le type/la catégorie d'action sociale. Cela permet à la fois de mieux voir d'un coup d'œil la répartition de vos actions sociales et de repérer rapidement une éventuelle catégorisation incorrecte :

2019-2020	
 Ludimaniak	>
05.06.2020 - 07.06.2020	
 Fri-Clown	>
05.02.2020 - 05.02.2020	
 Cartons du Cœur	>
05.02.2020 - 05.02.2020	
 Table couvre-toi	>
01.12.2019 - 29.02.2020	
 Action de Noël	>
15.11.2019 - 11.12.2019	
 Sortie Aquatis	>
17.10.2019 - 17.10.2019	

Aperçu des icônes d'action sociale

-  : Cancer infantile
-  : Diabète
-  : Environnement/Développement durable
-  : Lutte contre la faim
-  : Préserver la vue
-  : Famille/Ville
-  : Enfants/Jeunes
-  : Maladie/Recherche
-  : Culture
-  : Sport
-  : Toutes les autres catégories

Autres changements

Par ailleurs, quelques bogues ont été corrigés et quelques améliorations mineures intégrées :

- de la même manière que pour toute liste montrant les membres des commissions, vous pouvez maintenant appuyer sur le nom d'un président du conseil dans la liste des *conventions* pour ouvrir la page de profil du membre ;
- la liste des clubs est désormais plus accessible pour les malvoyants ;
- nous avons changé la couleur du texte « l'inscription n'est plus possible » dans la liste des événements à venir de rouge à orange foncé ; la raison est que certains membres pensaient à tort qu'ils ne participaient pas à l'événement correspondant en voyant quelque chose de « rouge » ; nous espérons naturellement que cela améliorera leur expérience d'utilisateur tout en ne changeant finalement rien pour les autres utilisateurs ;
- diverses bibliothèques internes ont été mises à niveau.

27.1.54 Version 8.1.0

Date de sortie 25 février 2021

Compatibilité iOS 12, iOS 13, iOS 14, iPadOS 13, iPadOS 14

Cette version vous donne un meilleur aperçu des invitations à des événements qui sont en attente de réponse.

Nouveautés

Pastilles de notification

Une pastille de notification indique désormais le nombre d'événements que vous devez traiter, soit pour annoncer que vous y assisterez (ou non), soit en répondant à des questions supplémentaires.

La pastille de notification est visible sur l'icône de l'application :



ainsi que lorsque vous ouvrez le menu de l'application :

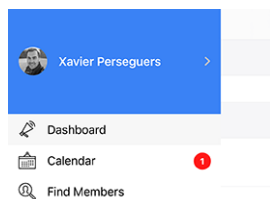

Nous comprenons que nous ne devons pas insister pour répondre à l'invitation d'un événement plus de quelques semaines avant la date limite d'inscription ; c'est la raison pour laquelle, afin d'éviter de montrer cette pastille de notification pendant une période prolongée, nous ne prenons en compte que les événements du mois suivant.

Autres changements

Par ailleurs, quelques bogues ont été corrigés et quelques améliorations mineures intégrées :

- l'application est désormais en mesure de traiter les récompenses arbitraires associées à un membre ;
- un de nos amis lion autrichien a fait remarquer que le texte « Veröffentlichen » lors de la création/mise à jour d'une action sociale était tronqué sur les écrans des smartphones. Cela était dû à la combinaison d'une marge trop importante pour le bouton et, naturellement, du nom très long en allemand ;
- certains problèmes d'expérience utilisateur (UX) et d'accessibilité liés à l'utilisation de l'application par les malvoyants ont été corrigés en remplaçant l'utilisation du framework applicatif que nous utilisons par la dernière version majeure ;
- diverses bibliothèques internes ont été mises à niveau.

27.1.55 Version 8.1.1

Date de sortie 17 mars 2021

Compatibilité iOS 12, iOS 13, iOS 14, iPadOS 13, iPadOS 14

Il s'agit d'une version de maintenance standard qui corrige certains problèmes d'accessibilité.

Nouveautés

Une membre malvoyante a signalé qu'elle ne pouvait pas tirer parti de VoiceOver pour mettre l'accent sur les deux gros boutons permettant de participer à un événement ou de décliner l'invitation :

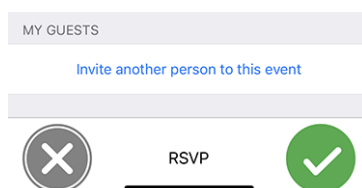

Nous avons réussi à reproduire ce problème et à comprendre que le comportement avait changé à un moment donné pour les boutons ou les liens d'action déguisés en image au lieu de texte.

Avec cette version, ces deux gros boutons sont à nouveau correctement exposés à VoiceOver. Ainsi, la participation à un événement est à nouveau accessible aux personnes malvoyantes.

Autres changements

Par ailleurs, quelques bogues ont été corrigés et quelques améliorations mineures intégrées :

- le détail d'un événement a été légèrement amélioré pour les malvoyants en combinant certains libellés pour VoiceOver et en supprimant le texte « RSVP » de la liste des éléments accessibles car il ne transmet aucune information utile ;
- il arrivait parfois qu'une icône de la barre d'outils (en haut à droite) soit dupliquée après son utilisation, ce problème est désormais totalement évité ;
- diverses bibliothèques internes ont été mises à niveau.

27.1.56 Version 8.2.0

Date de sortie 24 mai 2021

Compatibilité iOS 12, iOS 13, iOS 14, iPadOS 13, iPadOS 14

Cette version apporte une fonctionnalité mineure dans l'historique d'un membre pour découvrir d'un coup d'œil s'il ou elle est un membre fondateur et corrige quelques problèmes pour rendre l'application encore plus stable.

Nouveautés

Lorsque vous ouvrez la page *Historique Lions* d'un membre, la liste indique désormais si le membre est un membre fondateur du club :

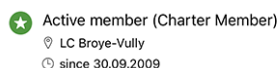

Note : Si l'attribut de membre fondateur est absent pour l'un de vos membres, le *Club LionsBase Master* correspondant peut facilement corriger cet oubli en modifiant *le profil du membre et en adaptant son statut*.

Autres changements

Par ailleurs, quelques bogues ont été corrigés et quelques améliorations mineures intégrées :

- l'application se plantait après avoir invité (avec succès) un autre membre à votre événement ; ce problème est résolu ;
- en tant qu'administrateur d'un événement, l'application se bloquait après avoir mis à jour la réponse d'une personne et après être revenu à la liste des participants ; ceci est également corrigé ;
- toujours en tant qu'administrateur de l'événement, le commentaire du participant est maintenant plus facile à d'accès et de modification, même s'il est initialement vide ;
- les boutons +/- lors de la réponse à une question numérique ne sont plus déformés ;
- diverses bibliothèques internes ont été mises à niveau.

27.1.57 Version 8.3.0

Date de sortie 6 juillet 2021

Compatibilité iOS 12, iOS 13, iOS 14, iOS 15 (beta), iPadOS 13, iPadOS 14, iPadOS 15 (beta)

Nous nous efforçons de vous faire oublier l'annuaire imprimé des membres. Pourquoi ? Parce que couper autant d'arbres pour une information qui est périmée avant même d'être imprimée est un non-sens total à notre avis.

Pour ce faire, cette version vous permet désormais d'accéder à la devise de votre président, gouverneur et président du conseil.

Nouveautés

Devise

LionsBase est maintenant capable de stocker les devises comme vous le voyez pour le cabinet de district du District 102 Ouest :

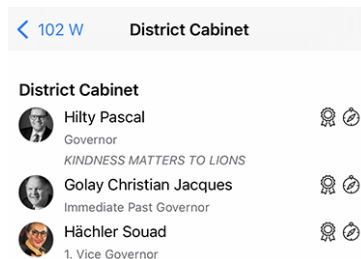

Naturellement, vous pouvez obtenir « l'historique des devises » en profitant de la fonctionnalité introduite dans la version 8.0.0, à savoir en affichant *l'historique d'une fonction donnée* :

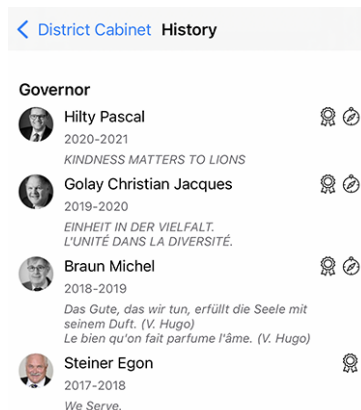

Indication : En tant que CLBM, la devise peut être enregistrée en modifiant la *fonction correspondante du membre*.

Les fonctions suivantes peuvent contenir une devise :

- Président-e de club ;
- Gouverneur-e de district (et président-e de la branche LEO) ;
- Président du conseil des gouverneur-e-s.

Note : Afin de vous permettre de voir l'historique des devises des présidents de conseil, nous avons dû modifier une partie de la logique introduite dans la *Version 8.0.0*, à savoir que vous ne serez plus redirigé-e vers la *liste des anciennes conventions nationales* lorsque vous essayez d'afficher la liste présidents de conseil.

Accessibilité

L'accessibilité de la liste des membres a été améliorée. Au lieu de présenter individuellement chaque ligne d'information, VoiceOver lira désormais le bloc d'informations relatif au membre en une seule fois.



Événements

Certains webmasters nous ont dit qu'ils aimeraient intégrer des liens dans la description d'un événement, par exemple pour ajouter un lien vers un site Web externe.

Comme vous le savez, la description de l'événement est nettoyée lorsqu'elle est récupérée depuis l'application mobile. Cela garantit une meilleure expérience utilisateur (UX) en supprimant tout formatage fantaisiste, les couleurs et autres.

L'intégration de liens dans la description est cependant tout à fait raisonnable et après y avoir réfléchi, nous avons trouvé une bonne approche. Voici un exemple d'événement tel que vu sur le site web d'un club :

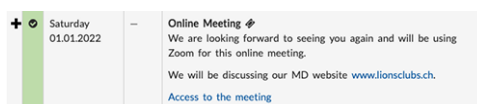

et voici comment ils seront désormais affichés dans l'application mobile :

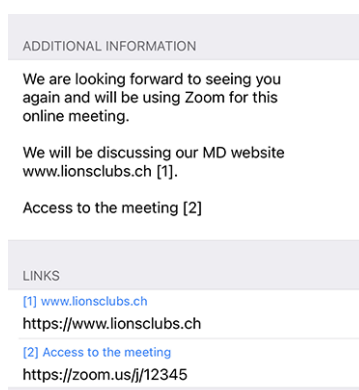

Comme vous pouvez l'imaginer, en extrayant les liens de la description, nous la gardons « propre » et rendons l'accès à un lien très simple et en même temps beaucoup plus accessible pour les malvoyants que si nous les avions gardés au milieu de la description.

Actions sociales

Une autre amélioration discrète est visible dans la liste des actions sociales du club. En effet, l'application affiche désormais le nom du/de la président-e correspondant-e :

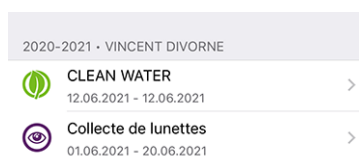

Autres changements

Par ailleurs, quelques bogues ont été corrigés et quelques améliorations mineures intégrées :

- la section « Partenaire » pour un membre est maintenant plus agnostique en termes de genre en allemand ;
- nous nous assurons maintenant que la liste des années de récompenses (en haut de la page *Page de profil d'un membre*) n'affiche que des « années distinctes » (par exemple, lorsqu'un membre a reçu plus d'un CMJ au cours d'une année Lions) ;
- le support pour la récompense du « Lion de l'année » est amélioré ;
- pour quelques clubs, le dernier club sponsor/jumelé était partiellement caché, ceci devrait maintenant être évité ;
- une meilleure stratégie de mise en cache a été mise en place pour les différentes commissions et la liste des anciennes conventions nationales ; dans l'ensemble, ces pages devraient être plus rapides à afficher (en particulier en dehors des périodes de changements fréquents comme c'est le cas de juin à début juillet) ;

— diverses bibliothèques internes ont été mises à niveau.

27.1.58 Version 8.4.0

Date de sortie 27 juillet 2021

Compatibilité iOS 12, iOS 13, iOS 14, iOS 15 (beta), iPadOS 13, iPadOS 14, iPadOS 15 (beta)

De nouvelles capacités d'édition pour LionsBase ! Outre la correction de quelques bogues et le polissage habituels, les événements peuvent désormais être créés à partir de l'application mobile. Les administrateurs de club pourront ainsi mener à bien leur vie de Lions Club.

Nouveautés

Événements

Le CLBM peut désormais créer des événements depuis l'application mobile.

Pour ce faire, ouvrez votre calendrier personnel et utilisez l'icône « + » entourée dans la barre d'outils :

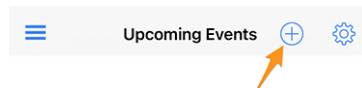

Vous verrez alors apparaître une fenêtre modale dans laquelle les options les plus utiles sont présentées :

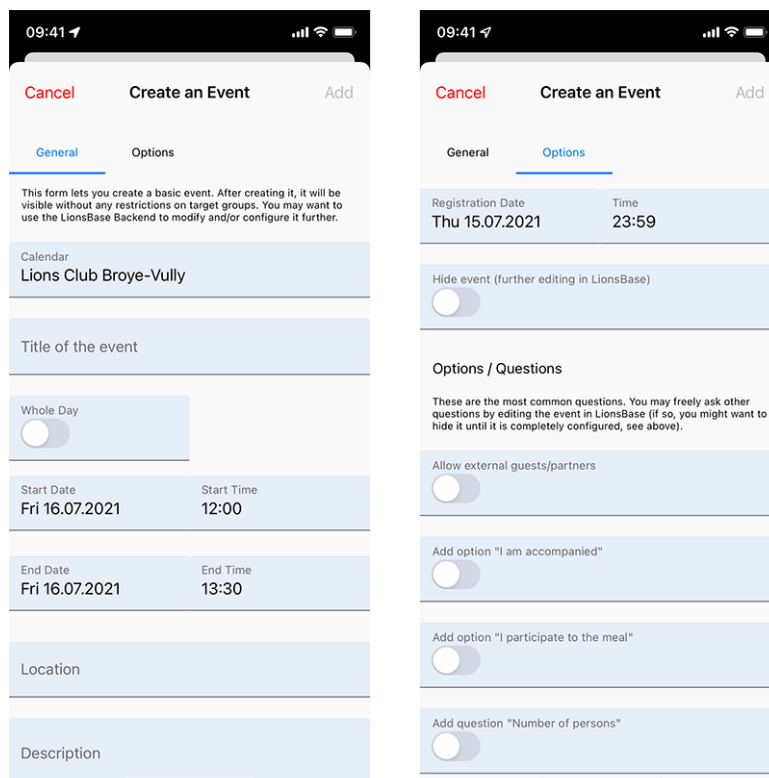

Nous avons choisi les options les plus couramment utilisées et les plus importantes lors de la création d'un événement à partir de l'application mobile. L'objectif est de vous permettre d'ajouter rapidement des événements au calendrier de votre club tout en discutant du programme lors d'une réunion ¹.

1. Bien que le champ de description n'autorise que le texte brut, il convient de mentionner que le formatage (de base) Markdown est pris en charge, ce qui vous permet de formater votre description avec du gras, de l'italique, des listes, et d'ajouter des liens en collant une URL dedans.

Les différents champs de date et d'heure sont par exemple synchronisés de sorte que la durée reste la même si vous changez l'heure de début plus tôt ou plus tard, ou si vous reportez l'événement d'un ou plusieurs jours. Nous sommes convaincus que vous n'y prêterez pas attention, car cela vous semblera tout à fait naturel.

Un deuxième écran (à droite de la capture d'écran précédente) vous permet d'affiner la définition de l'événement avec des options un peu plus avancées, comme l'ajout d'une ou plusieurs des questions les plus couramment utilisées par vos participants.

Indication : Si vous devez configurer autre chose, vous pouvez masquer l'événement lors de sa création (cela empêchera les membres d'y participer immédiatement) et le configurer davantage dans LionsBase (voir *Gestion des informations des événements*).

Note : Afin de faciliter la création de l'agenda complet d'un club, les parties les plus importantes du dernier événement que vous avez créé seront réutilisées comme valeurs par défaut pour le prochain que vous préparerez.

Cela accélère vraiment la préparation puisque le calendrier, les dates et le lieu prédéfini sont présélectionnés, ce qui vous évite logiquement de devoir « scroller de plus en plus longtemps » (pour les champs de date) au fur et à mesure que vous créez des événements de plus en plus éloignés.

Le formulaire de création d'événement revient aux paramètres par défaut, complètement vides, 2 heures après la création du dernier événement.

Actions sociales

Le formulaire de gestion des actions sociales (introduit dans la *version 5.3*) a été amélioré pour refléter l'expérience utilisateur (UX) de la création de nouveaux événements :

- les dates de début et de fin utilisent désormais un format plus long comme « ven. 16.07.2021 » au lieu de « 16.07.21 » ;
- les sélecteurs de date de début et de fin sont synchronisés.

Note : Vous serez bientôt en mesure de créer des événements liés à vos activités sociales (mais dans le backend de LionsBase, pas dans l'application). Ce faisant, vous en tirerez des avantages :

- l'action sociale correspondante ne figurera pas dans le calendrier mais sera remplacée par un événement où vos membres pourront s'inscrire comme d'habitude ;
- une fois l'événement terminé, le *reporting* associé à l'activité sociale (nombre de personnes, heures travaillées) sera calculé automatiquement pour vous, sur la base de la liste réelle des participants.

Pour en savoir plus, consultez le chapitre : *Rapport automatique à l'aide d'événements*.

Autres changements

Par ailleurs, quelques bogues ont été corrigés et quelques améliorations mineures intégrées :

- en analysant certains rapports d'erreurs automatiques (pas de crashes), nous avons découvert que, principalement en Autriche, certains enregistrements de membres récupérés depuis l'API ne pouvaient pas être correctement « instanciés » et n'étaient donc pas disponibles dans l'application. En bref, cela signifie que la recherche de certains membres ne les trouve pas du tout, comme s'ils n'étaient pas des membres Lions ! Et aussi incroyable que cela puisse paraître, ce problème n'a jamais été signalé, bien qu'il y ait de fortes chances que de nombreux utilisateurs se soient rendu compte que certains de leurs amis Lions n'étaient pas présents ;
- le message popup vous indiquant qu'un membre a été correctement invité ne nécessite plus aucune interaction car il a été remplacé par un message de notification temporaire ;
- pour quelques membres, en particulier ceux ayant de nombreuses récompenses, la page de profil pouvait être légèrement tronquée ; cela devrait maintenant être évité ;
- diverses bibliothèques internes ont été mises à niveau.

27.1.59 Version 8.5.0

Date de sortie 20 août 2021

Compatibilité iOS 12, iOS 13, iOS 14, iOS 15 (beta), iPadOS 13, iPadOS 14, iPadOS 15 (beta)

Vous pouvez désormais joindre les membres plus facilement avec Threema et désactiver le lien vers WhatsApp si vous n'en avez pas l'utilité.

Nouveautés

Lien vers WhatsApp

Après que Facebook eut conclu un accord définitif pour acquérir WhatsApp en 2014, ([en savoir plus](#)), les années suivantes n'ont montré aucun changement dans la façon dont les deux services devaient logiquement commencer à tirer parti l'un de l'autre.

Cela a changé il y a quelques mois, lorsque WhatsApp a annoncé dans [un article de blog](#) qu'ils allaient commencer à partager [certaines] informations avec Facebook. Bien que ce ne soit pas aussi « néfaste » que cela puisse paraître, de nombreux utilisateurs ont décidé d'abandonner ou de réduire sérieusement leur utilisation de cette application au profit d'autres applications de chat telles que Threema, Signal et/ou Telegram.

Note : Si vous voulez en savoir encore plus, vous serez peut-être intéressé par cet article de la RTS : [Les utilisateurs suisses face aux nouvelles conditions de WhatsApp](#).

Comme jusqu'alors la plupart des membres avaient WhatsApp sur leur smartphone, nous avons créé un lien spécial vers celle-ci dès [la version 6.1](#) de LionsBase mobile. Vous pouviez (et pouvez toujours) appuyer sur un numéro de téléphone mobile depuis la page de profil d'un membre pour commencer rapidement à chatter avec cette personne :

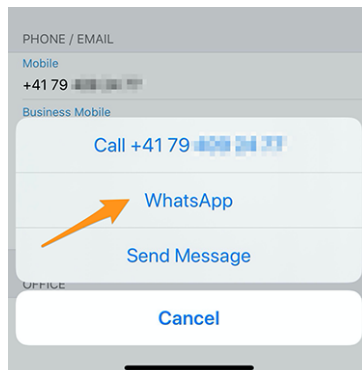

Cependant, si vous n'utilisez pas WhatsApp, ce lien est totalement inutile car cette application de chat ne pourra pas être lancée. C'est la raison pour laquelle vous pouvez maintenant configurer l'application pour cacher cette action. Pour ce faire, vous devez ouvrir les [paramètres de LionsBase](#) et choisir de désactiver cette fonctionnalité :

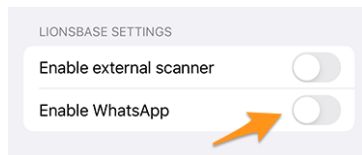

Indication : Puisque WhatsApp est toujours largement utilisée, **par défaut**, cette fonctionnalité reste activée. Cela signifie qu'aucune configuration supplémentaire n'est nécessaire pour que les utilisateurs existants puissent continuer à utiliser ce lien vers WhatsApp ou que les nouveaux utilisateurs puissent en profiter. Seuls les utilisateurs de l'application désireux de masquer cette action potentiellement inutile peuvent désormais choisir de la désactiver.

Support de Threema

De même, une autre application très sécurisée (et suisse) a gagné en popularité auprès de nombreux membres¹ : **Threema**. Contrairement à d'autres applications de chat similaires telles que Signal ou Telegram, Threema n'est pas liée au numéro de téléphone mobile de l'utilisateur et, par conséquent, est considérée comme n'importe quelle autre application de *réseau social* que vous pouvez configurer vous-même :



Comme vous le savez, l'icône de crayon (à droite) vous permet de *gérer vos réseaux sociaux* lorsque vous ouvrez votre *profil personnel*.

Note : Nous ne prévoyons pas d'ajouter des actions rapides pour d'autres applications de messagerie comme nous l'avons fait pour WhatsApp. La raison en est que nous n'avons absolument aucun moyen de savoir si le membre que vous voulez contacter utilise l'application correspondante. L'utilisation de WhatsApp étant très répandue dans le passé, cela était presque acquis.

Vous souhaitez mieux connaître les principales différences entre Threema, Signal, Telegram et WhatsApp ? Voici une comparaison complète de ces applications de messagerie : <https://threema.ch/fr/comparatif-des-messageries>.

Autres changements

Par ailleurs, quelques bogues ont été corrigés et quelques améliorations mineures intégrées :

- l'application plantait lorsque vous essayiez de mettre à jour la date de naissance de votre partenaire sur un appareil en langue française ;
- certains des paramètres de LionsBase, lorsque l'anglais était la langue par défaut, étaient affichés en allemand ; ce problème est désormais résolu ;
- diverses bibliothèques internes ont été mises à niveau.

27.1.60 Version 8.6.0

Date de sortie 23 septembre 2021

Compatibilité

- iOS 12, iOS 13, iOS 14, iOS 15
- iPadOS 13, iPadOS 14, iPadOS 15
- macOS Big Sur, macOS Monterey (nécessite un [processeur Apple silicium](#) alias « M1 »)

Cette version désencombre la page de profil d'un membre et optimise l'expérience utilisateur (UX) d'abord pour les malvoyants et ensuite pour les autres utilisateurs.

1. En gros, 12–13% des membres pour le MD 102 - Suisse/Liechtenstein. Veuillez noter que lors de la préparation de cette version, nous avons essayé de faire correspondre le plus grand nombre possible d'identifiants Threema aux membres Lions et LEO, afin que la plupart d'entre vous puissent voir le lien vers Threema sans avoir à le configurer. Dans quelques cas, plusieurs comptes Threema étaient disponibles (par exemple, des comptes privés et professionnels) et un compte arbitraire a été choisi.

Nouveautés

Pages de profils

La page de profil d'un membre a été optimisée pour éviter d'avoir à faire défiler beaucoup lorsque certains membres ont une longue liste de récompenses.

Comme vous le voyez sur la capture d'écran suivante, nous avons restructuré la page avec de gros « boutons » pour vous permettre d'accéder à l' *Historique Lions*, à la liste des certifications et à la liste des récompenses, toutes présentées sur des pages dédiées de l'application :

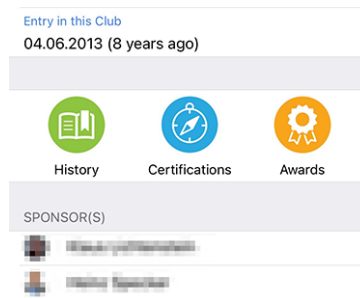

Certifications



Vous pouvez rechercher d'autres membres possédant une certification donnée en appuyant longuement dessus :

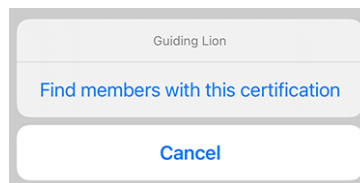

Distinctions



Vous pouvez rechercher d'autres membres ayant reçu une récompense donnée en appuyant longuement dessus :

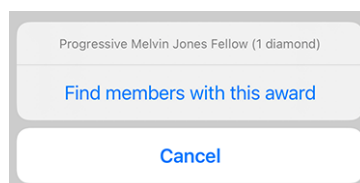

Accessibilité

LionsBase mobile s'efforce de rendre l'expérience utilisateur (UX) des malvoyants aussi fluide que possible. Grâce à un audit externe et à certains retours que nous avons reçus, nous avons identifié quelques points à améliorer.



Nous avons le plaisir d'annoncer que plusieurs problèmes d'accessibilité ont été corrigés :

- la liste déroulante multi-district dans le formulaire d'authentification n'était pas clairement décrite et pouvait donc facilement être laissée vide, ce qui entravait le processus de connexion ;
- plusieurs boutons d'action tels que le bouton « S'authentifier » du formulaire d'authentification ou les boutons utilisés pour enregistrer ou publier des actions sociales n'étaient pas lus par VoiceOver ;
- le nombre d'invitations ou d'événements en attente avec des questions sans réponse (voir *Pastilles de notification*) est maintenant explicite ;
- l'entrée de menu permettant d'accéder à la *Revue LION* et à *SkillBase* (Suisse/Liechtenstein) est mieux décrite ;
- les propriétés « clés » d'un profil de membre (aperçu des certifications et des distinctions et le nombre d'années Lions) ne sont plus lues par VoiceOver car elles empêchaient un accès efficace à des éléments d'information réels et utiles ;
- les icônes de médias sociaux dans le profil du membre n'étaient pas lues par VoiceOver ;
- les compétences dans le profil du membre n'étaient pas été lues par VoiceOver ;
- l'*icône de caméra* permettant de modifier l'image de fond de sa propre page de profil n'était pas lue par VoiceOver ;
- le bouton de regroupement/dégroupement dans la liste des participants n'était pas accessible par VoiceOver ;
- toutes les icônes de la barre d'outils sont maintenant décrites (ci-après, la description sera « Afficher le résumé des réponses pour les participants ») :



Actions sociales

Le formulaire de saisie pour gérer les actions sociales a été mis à jour pour vous permettre de définir le « champ d'application », c'est-à-dire si votre action sociale soutient un bénéficiaire « local » ou un bénéficiaire qui se trouve dans un autre pays :

Beneficiary	
Scope of the activity Local (in your neighborhood or country)	
Amount Collected CHF	Amount Donated CHF
Volunteers 0	Persons Served 0
Hours Worked 0	

Cette information est utile à des fins statistiques.

Mode Sombre

Nous avons ajouté la prise en charge du mode sombre il y a deux ans, dans la *Version 6.1.0* lorsqu'il est devenu disponible avec iOS 13.

De temps en temps, il s'avère que certaines couleurs que nous avons choisies ne sont pas les mieux adaptées au passage en mode sombre. C'est ce qui s'est passé avec les *bulles de compétence* des profils des membres. Ci-dessous, vous voyez la différence avant (à gauche) et après (à droite) :



Autres changements

Par ailleurs, quelques bogues ont été corrigés et quelques améliorations mineures intégrées :

- l'encoche supérieure (zone avec la caméra frontale et le haut-parleur) n'était pas correctement détectée pour les utilisateurs d'un iPhone 12 ;
- Toute la gamme d'iPhones 13, annoncée lors de la conférence Apple du 14 septembre, est maintenant détectée, de même que les nouveaux iPads ; cela garantit la meilleure UX dont vous pouvez rêver ;
- diverses bibliothèques internes ont été mises à niveau.

27.1.61 Version 8.7.0

Date de sortie 13 novembre 2021

Compatibilité

- iOS 12, iOS 13, iOS 14, iOS 15
- iPadOS 13, iPadOS 14, iPadOS 15
- macOS Big Sur, macOS Monterey (nécessite un processeur Apple silicium alias « M1 »)

Il s'agit d'une version de maintenance standard avec quelques corrections de bogues, la gestion du numéro de téléphone de votre partenaire et la prise en charge de certaines récompenses supplémentaires.

Nouveautés

Vous pouvez désormais afficher et gérer le numéro de téléphone de votre partenaire lors *de la modification des données de votre profil personnel*.

Autres changements

Par ailleurs, quelques bogues ont été corrigés et quelques améliorations mineures intégrées :

- l'extraction de l'identifiant de l'appareil est désormais optimisée, ce qui ouvre la voie à une future version tirant parti des notifications ;
- la dénomination des différentes récompenses et certifications est désormais plus cohérente et complète ;
- nous masquons maintenant l'élément de menu contextuel qui vous permet de montrer les réponses d'un participant potentiel à un événement avant qu'il n'ait répondu, car cela ne pouvait pas fonctionner de toute façon ;
- en anglais, le format de la date d'anniversaire abrégée n'affichait que le mois et non le jour ; ceci est maintenant corrigé ;
- diverses bibliothèques internes ont été mises à niveau.

27.1.62 Version 8.8.0

Date de sortie 23 janvier 2022

Compatibilité

- iOS 12, iOS 13, iOS 14, iOS 15
- iPadOS 13, iPadOS 14, iPadOS 15
- macOS Big Sur, macOS Monterey (nécessite un [processeur Apple silicium](#) alias « M1 »)

Cette version prend en charge d'autres langues européennes et utilise la forme singulière/plurielle à divers endroits pour une meilleure expérience utilisateur (UX).

Nouveautés

En ajoutant le support du croate, nous avons pensé que c'était l'occasion parfaite de faire quelques ajustements en utilisant une forme singulière ou plurielle pour les libellés, selon la quantité correspondante. Par exemple, le nombre d'années Lions lorsque vous affichez la page de profil d'un membre :

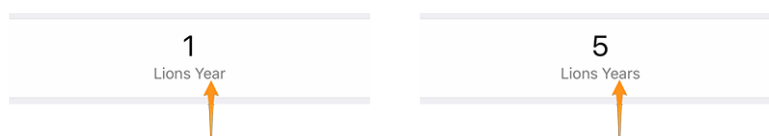

Cela s'applique également à d'autres libellés, comme l'utilisation de « Parrain » ou « Parrains » pour la liste des membres parrains ou l'affichage de « Club invité » si un seul club est associé à un événement.

Indication : Vous ne savez peut-être pas que la plupart des langues européennes considèrent le 0 comme un pluriel (et le 1 comme un singulier naturel). Mais le français, lui, n'utilise le pluriel que pour 2 et plus.

Certaines langues ont même plus d'une forme plurielle. Si vous voulez en savoir plus, veuillez consulter les [Règles du pluriel des langues \(en anglais\)](#) de la norme Unicode.

Autres changements

Par ailleurs, quelques bogues ont été corrigés et quelques améliorations mineures intégrées :

- l'application est maintenant disponible en croate ;
- l'application est maintenant disponible en finnois ;
- l'application est maintenant disponible en suédois ;
- les événements avec un formulaire d'inscription externe ne sont pas comptés à tort comme étant « sans réponse » puisque nous n'avons de toute façon aucun moyen de savoir si vous avez répondu ou non ;
- diverses bibliothèques internes ont été mises à niveau.

27.1.63 Version 9.0.0

Date de sortie *pas encore publiée*

Compatibilité

- iOS 12, iOS 13, iOS 14, iOS 15
- iPadOS 13, iPadOS 14, iPadOS 15
- macOS Big Sur, macOS Monterey (nécessite un [processeur Apple silicium](#) alias « M1 »)

Cette version ouvre, nous l'espérons, la voie à davantage d'échanges avec les autres membres européens.

Nouveautés

Support pour d'autres pays

La *Version 8.8.0* a ajouté la prise en charge de nombreuses autres langues européennes importantes. Il est maintenant temps de faire un pas de plus. Dans une tentative de convaincre d'autres pays européens de nous rejoindre sur LionsBase mobile, nous avons ajouté le support pour plus de pays / multi districts :

- MD 101 : Suède
- MD 104 : Norvège
- MD 106 : Danemark
- MD 107 : Finlande
- MD 108 : Italie
- MD 110 : Pays-Bas
- MD 112 : Belgique
- MD 115 : Portugal
- MD 116 : Espagne
- D 126 : Croatie
- D 129 : Slovénie

C'est ce que montre cette carte (en bleu les pays utilisant l'application mobile depuis de nombreuses années, en jaune les pays disponibles et en vert les pays européens pas encore pris en compte) :

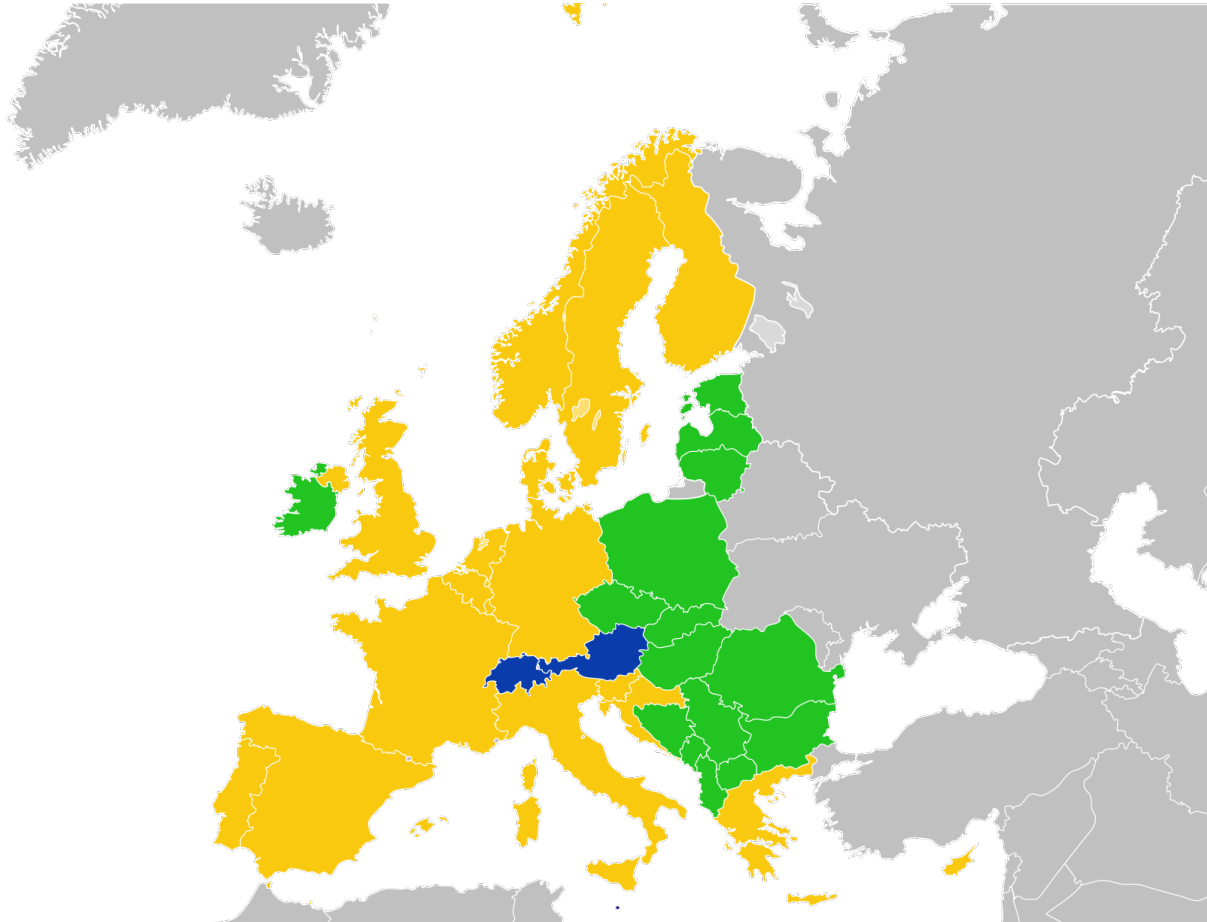

Pour l'instant, ceci est reflété dans le *formulaire d'authentification*. Le fait de les avoir dans l'application nous permet ensuite de les faire adhérer facilement.

Événements

En allant dans le détail du multi district, d'un district, d'une région ou d'une zone, vous pouvez maintenant voir le programme correspondant. Dans la plupart des cas, il s'agira uniquement d'informations, car la plupart des événements sont destinés à certaines fonctions ou membres de la zone correspondante.

Pour plus de détails, veuillez lire le chapitre (mis à jour) *Multi district* dans le manuel d'utilisation complet.

Autres changements

Par ailleurs, quelques bogues ont été corrigés et quelques améliorations mineures intégrées :

- diverses bibliothèques internes ont été mises à niveau.
- Version 1.0.0 | 1.1.0 | 1.2.0 | 1.2.1 | 1.3.0
- Version 2.0.0 | 2.1.0 | 2.1.1 | 2.2.0 | 2.3.0 | 2.4.0 | 2.4.1 | 2.5.0
- Version 3.0.0 | 3.1.0 | 3.2.0 | 3.2.1 | 3.3.0 | 3.3.1 | 3.4.0 | 3.4.1
- Version 4.0.0 | 4.1.0 | 4.2.0 | 4.3.0 | 4.4.0
- Version 5.0.0 | 5.1.0 | 5.1.1 | 5.2.0 | 5.2.1 | 5.3.0 | 5.4.0 | 5.5.0
- Version 6.0.0 | 6.0.1 | 6.1.0 | 6.1.1 | 6.2.0 | 6.3.0 | 6.3.1 | 6.4.0
- Version 7.0.0 | 7.1.0 | 7.1.1 | 7.2.0 | 7.3.0 | 7.3.1 | 7.3.2 | 7.3.3 | 7.4.0 | 7.4.1
- Version 8.0.0 | 8.1.0 | 8.1.1 | 8.2.0 | 8.3.0 | 8.4.0 | 8.5.0 | 8.6.0 | 8.7.0 | 8.8.0
- Version 9.0.0

27.2 Android

Veuillez choisir une version de l'application mobile LionsBase pour avoir plus d'informations sur les changements apportés :

27.2.1 Version 1.0.0

Date de sortie 23 février 2016

Compatibilité Android 4 (Ice Cream Sandwich/Jelly Bean/KitKat), Android 5 (Lollipop)

- Version initiale

27.2.2 Version 1.0.1

Date de sortie 12 mars 2016

Compatibilité Android 4 (Ice Cream Sandwich/Jelly Bean/KitKat), Android 5 (Lollipop)

- Résolution du problème d'authentification.

27.2.3 Version 1.1.0

Date de sortie 13 mars 2016

Compatibilité Android 4 (Ice Cream Sandwich/Jelly Bean/KitKat), Android 5 (Lollipop)

- Calendrier personnel affichant les prochains événements
- Vous permet d'accepter de décliner les invitations aux événement en faisant glisser l'événement vers la gauche
- Maintenant disponible en français, allemand et italien

27.2.4 Version 1.2.0

Date de sortie 24 mars 2016

Compatibilité Android 4 (Ice Cream Sandwich/Jelly Bean/KitKat), Android 5 (Lollipop)

L'interface utilisateur a été retravaillée et est maintenant plus homogène. De plus, cette version propose plein de nouvelles fonctionnalités intéressantes :

Événements

- Vous pouvez maintenant modifier le commentaire simple associé à votre inscription
- Si l'événement a des questions supplémentaires, vous pouvez facilement y répondre
- La pièce jointe (p. ex. PDF avec l'invitation officielle) est affichable
- Affichage de la liste des participants

Répertoire des membres

- Appel rapide en appuyant longtemps sur l'élément de la liste de résultats
- La page de détails montre maintenant les liens vers les réseaux sociaux (Facebook, Twitter, LinkedIn, ...)
- Appuyez sur le nom du club après avoir cherché un membre pour ouvrir la fiche du club
- Les membres avec une distinction MJF ou similaire sont affichés avec un petit badge

Liste des clubs

- Listing de tous les clubs Lions et Leo de votre multi district
- La page de détails montre des informations générales
- Affichage du club sur la carte
- Accès à la liste des membres du comité
- Accès à la liste des membres

27.2.5 Version 1.2.1

Date de sortie 3 avril 2016

Compatibilité Android 4 (Ice Cream Sandwich/Jelly Bean/KitKat), Android 5 (Lollipop)

- Onglets simplifiés avec icônes uniquement. Ceci rend la navigation plus claire et plus simple.

27.2.6 Version 1.2.2

Date de sortie 9 avril 2016

Compatibilité Android 4 (Ice Cream Sandwich/Jelly Bean/KitKat), Android 5 (Lollipop)

- Correction d'un problème qui pouvait faire quitter l'application, sous certaines conditions, en voulant répondre à une question d'événement
- Les fonctions des membres du comité sont maintenant traduites dans votre langue
- Lien vers le site Internet du club dans la page de détails
- Diverses optimisations pour rendre l'application encore plus rapide

27.2.7 Version 1.3.0

Date de sortie 4 mai 2016

Compatibilité Android 4 (Ice Cream Sandwich/Jelly Bean/KitKat), Android 5 (Lollipop)

Nous sommes ravis d'annoncer cette nouvelle version de LionsBase Mobile. Parmi les nombreuses améliorations, nous pouvons nommer :

- Nouveau thème « clair »
- Nouveau tableau de bord
- Réunions pour les clubs
- Parrains et clubs jumelés
- Informations détaillées supplémentaires pour les membres
- Notifications (rappel pour les événements)
- Diverses optimisations pour rendre l'application encore plus rapide

27.2.8 Version 2.0.0

Date de sortie 23 mai 2016

Compatibilité Android 4 (Ice Cream Sandwich/Jelly Bean/KitKat), Android 5 (Lollipop)

Nous avons fait tant de nouvelles fonctionnalités et d'améliorations de l'expérience utilisateur que nous avons pensé que cette version méritait un saut de version majeur !

Nous aurions tant à dire à propos de tout ce que nous avons préparé pour cette version mais nous parions que vous allez adorer cette nouvelle version ! Alors jetez un coup d'œil vous même et... profitez !

Des informations complémentaires peuvent être lues dans les *notes de la version iOS correspondante*.

27.2.9 Version 2.1.0

Date de sortie 16 juin 2016

Compatibilité Android 4 (Ice Cream Sandwich/Jelly Bean/KitKat), Android 5 (Lollipop)

Calendrier des événements

- Nouvelle présentation de la liste des prochains événements avec support de bannières.

Annuaire des membres

- Vous pouvez maintenant exporter les membres vers vos contacts, c'est aussi simple que ça !

Liste des clubs

- La liste peut être triée par nom (par défaut) ou par année de remise de charte.
- Les informations d'un club ont été réorganisées pour être plus accessibles.
- Support pour les réseaux sociaux.

27.2.10 Version 2.1.1

Date de sortie 17 juin 2016

Compatibilité Android 4 (Ice Cream Sandwich/Jelly Bean/KitKat), Android 5 (Lollipop)

- Cette version corrige un problème de mise en page pour les événements dont l'inscription n'est plus possible.

27.2.11 Version 2.1.2

Date de sortie 18 juin 2106

Compatibilité Android 4 (Ice Cream Sandwich/Jelly Bean/KitKat), Android 5 (Lollipop)

- Les événements sur plusieurs jours affichaient uniquement la date de début.

Ces problèmes sont maintenant corrigés !

27.2.12 Version 2.2.0

Date de sortie 4 juillet 2016

Compatibilité Android 4 (Ice Cream Sandwich/Jelly Bean/KitKat), Android 5 (Lollipop), Android 6 (Marshmallow)

Nous sommes très heureux d'accueillir les Lions autrichiens parmi nous. Bienvenue à vous toutes et tous !

27.2.13 Version 2.2.1

Date de sortie 5 septembre 2016

Compatibilité Android 4 (Ice Cream Sandwich/Jelly Bean/KitKat), Android 5 (Lollipop), Android 6 (Marshmallow)

Le plantage au démarrage avec un Samsung Galaxy S7 est partiellement corrigé.

27.2.14 Version 2.2.2

Date de sortie 16 septembre 2016

Compatibilité Android 4 (Ice Cream Sandwich/Jelly Bean/KitKat), Android 5 (Lollipop), Android 6 (Marshmallow)

Le plantage au démarrage avec un Samsung Galaxy S7 est corrigé.

27.2.15 Version 2.3.0

Date de sortie 19 septembre 2016

Compatibilité Android 4 (Ice Cream Sandwich/Jelly Bean/KitKat), Android 5 (Lollipop), Android 6 (Marshmallow)

Général

- Changement mineur dans l'icône de l'application.
- Amélioration des traductions en allemand et italien.

Calendrier des événements

- Support de formulaires d'inscriptions externes (Facebook, Google Forms, ...).

Annuaire des membres

- Liste des membres recherchés récemment
- Affichage du nombre de membres et de membres du comité.

Liste des clubs

- Filtre rapide des clubs appartenant à la zone d'un club donné.

27.2.16 Version 2.4.0

Date de sortie 28 novembre 2016

Compatibilité Android 4 (Ice Cream Sandwich/Jelly Bean/KitKat), Android 5 (Lollipop), Android 6 (Marshmallow)

Nous sommes très heureux de vous présenter cette nouvelle version. LionsBase mobile est maintenant plus qu'un moyen de trouver des membres et d'informer votre censeur de club que vous participez au prochain événement. Cette version apporte une meilleure dimension sociale et nous espérons qu'elle vous aidera à être mieux connecté(e) avec votre club et votre communauté grâce à la présentation des *dernières actualités des clubs* et du district que vous choisissez de suivre.

Cockpit

- Dernières nouvelles des clubs que vous suivez.
- Par défaut votre compte est configuré pour suivre l'actualité des clubs de votre zone et éventuellement du district et du multi district.
- Vous pouvez gérer la liste des sources d'actualités suivies en allant dans Paramètres > Actualités ; la liste sera automatiquement synchronisée sur tous les appareils que vous utilisez.

Calendrier des événements

- Unification des couleurs pour les événements.

Annuaire des membres

- Support de réseaux sociaux supplémentaires (Instagram, Flickr, YouTube et Pinterest).
- Animation avant de fermer la photo d'un membre.

Liste des clubs

- Support de réseaux sociaux supplémentaires (Instagram, Flickr, YouTube et Pinterest).

27.2.17 Version 2.4.1

Date de sortie 16 janvier 2017

Compatibilité Android 4 (Ice Cream Sandwich/Jelly Bean/KitKat), Android 5 (Lollipop), Android 6 (Marshmallow)

Les membres dont l'anniversaire tombe un 29 février alors que l'année actuelle n'est pas bissextile (c'est le cas en 2017) font planter l'application lorsqu'ils apparaissent dans une liste ou que leur page de profil est affichée. Ce problème est désormais corrigé.

27.2.18 Version 2.4.2

Date de sortie 7 février 2017

Compatibilité Android 4 (Ice Cream Sandwich/Jelly Bean/KitKat), Android 5 (Lollipop), Android 6 (Marshmallow)

Amélioration de la couleur des titres pour éviter de les confondre avec des liens.

27.2.19 Version 2.5.0

Date de sortie 10 mars 2017

Compatibilité Android 4 (Ice Cream Sandwich/Jelly Bean/KitKat), Android 5 (Lollipop), Android 6 (Marshmallow)

La liste des prochains événements et la façon dont vous répondez à une invitation ont été complètement repensées. Il est maintenant encore plus facile et plus rapide de répondre ou de vérifier votre statut.

De plus, les clubs d'invités (facultatifs) sont maintenant listés et l'hôte ou l'organisateur (club, zone, ...) est visible chaque fois que l'événement n'est pas organisé par votre propre Lions Club.

Ces changements ouvrent la voie à de futures améliorations.

27.2.20 Version 3.0.0

Date de sortie 25 mai 2017

Compatibilité Android 5 (Lollipop), Android 6 (Marshmallow), Android 7 (Nougat)

Nous sommes très contents de pouvoir proposer la gestuelle de balaiement. Cela vous permet d'appeler un membre ou de supprimer un élément en glissant votre doigt de droite à gauche au lieu d'appuyer longtemps.

Autres changements :

- L'ensemble des icônes a été repensé et est maintenant principalement proposé au format SVG pour un rendu encore plus net.
- La liste des membres montre les membres parrains.
- Lien pour réinitialiser votre mot de passe
- Appuyez 2x pour ouvrir les détails d'une nouvelle depuis le carrousel

27.2.21 Version 3.0.1

Date de sortie 7 juin 2017

Compatibilité Android 5 (Lollipop), Android 6 (Marshmallow), Android 7 (Nougat)

Nous avons remarqué que l'application s'arrêtait de façon inopinée bien plus souvent qu'auparavant. La raison est principalement due à une exception liée à une insuffisance mémoire. Cette version tente de corriger ce problème.

27.2.22 Version 3.1.0

Date de sortie 1er juillet 2017

Compatibilité Android 5 (Lollipop), Android 6 (Marshmallow), Android 7 (Nougat)

De nombreuses nouvelles fonctionnalités comme :

- Infobulles d'aide
- Menu latéral pour naviguer
- Accès rapide à la revue LION (MD 102 seulement)
- Informations sur votre multi district, vos districts, régions et zones

27.2.23 Version 3.1.1

Date de sortie 25 juillet 2017

Compatibilité Android 5 (Lollipop), Android 6 (Marshmallow), Android 7 (Nougat)

Le composant de rotation des nouvelles est maintenant plus lent pour en changer, exactement comme pour iOS.

Si vous rencontrez des plantages avec le cockpit, il est probable que ce soit lié à l'utilisation d'un appareil Android bas de gamme sans trop de mémoire. Vous pouvez essayer de désactiver les info-bulles dans les paramètres.

27.2.24 Version 3.2.0

Date de sortie 29 août 2017

Compatibilité Android 5 (Lollipop), Android 6 (Marshmallow), Android 7 (Nougat)

- Les membres du comité sont maintenant groupés par type de fonction.
- Liste des conventions nationales.
- Le Digimag pointe vers la dernière parution.
- Disponible en espagnol et portugais

27.2.25 Version 3.2.1

Date de sortie 25 septembre 2017

Compatibilité Android 5 (Lollipop), Android 6 (Marshmallow), Android 7 (Nougat)

- Corrige le crash à cause d'un bogue dans le plugin de carrousel des nouvelles.
- Empêche un crash lorsqu'une locale personnalisée et inconnue est utilisée (p. ex. « en_CH »).
- Assure que vous puissiez toujours répondre à une question configurée en tant que champ numérique.

27.2.26 Version 3.2.2

Date de sortie 28 septembre 2017

Compatibilité Android 5 (Lollipop), Android 6 (Marshmallow), Android 7 (Nougat)

Réintroduit le champ de recherche pour trouver des membres. Cette correction contourne un bogue connu avec Android N (7.0).

27.2.27 Version 3.2.3

Date de sortie 6 octobre 2017

Compatibilité Android 5 (Lollipop), Android 6 (Marshmallow), Android 7 (Nougat)

Cette version corrige certains bogues et contient des bibliothèques mises à jour.

27.2.28 Version 3.3.0

Date de sortie 10 octobre 2017

Compatibilité Android 5 (Lollipop), Android 6 (Marshmallow), Android 7 (Nougat)

- Détecte désormais si une nouvelle version est disponible.
- Bibliothèques des frameworks mises à jour.

27.2.29 Version 3.3.1

Date de sortie 25 octobre 2017

Compatibilité Android 5 (Lollipop), Android 6 (Marshmallow), Android 7 (Nougat)

- Le fond rouge pour l'icône de suppression est de retour.
- Vérifie que le commutateur d'activation des infobulles dans les paramètres est disponible pour tout le monde.

27.2.30 Version 3.4.0

Date de sortie 16 décembre 2017

Compatibilité Android 5 (Lollipop), Android 6 (Marshmallow), Android 7 (Nougat)

N'oubliez plus jamais de répondre à l'invitation d'un événement à temps ! Cette version présente les événements et actions à venir dans le cockpit.

Certains utilisateurs ont souffert d'un crash au démarrage. Il était lié à l'utilisation d'une Locale système exotique telle que Anglais (Suisse) et est maintenant correctement géré.

27.2.31 Version 3.4.1

Date de sortie 19 janvier 2018

Compatibilité Android 5 (Lollipop), Android 6 (Marshmallow), Android 7 et 7.1 (Nougat)

- Cette version corrige les commentaires partiellement mélangés des participants et un arrêt inopiné de l'application qui affectait la liste des participants dans le calendrier.
- Cette application est désormais officiellement compatible avec Android 7.1.

27.2.32 Version 3.4.2

Date de sortie 19 janvier 2018

Compatibilité Android 5 (Lollipop), Android 6 (Marshmallow), Android 7 et 7.1 (Nougat)

- Cette version corrige les commentaires partiellement mélangés des participants et un arrêt inopiné de l'application qui affectait la liste des participants dans le calendrier.
- Cette application est désormais officiellement compatible avec Android 7.1.

27.2.33 Version 4.0.0

Date de sortie 21 janvier 2018

Compatibilité Android 5 (Lollipop), Android 6 (Marshmallow), Android 7 et 7.1 (Nougat)

Cette version vous permet de montrer votre QR-code personnel lorsque vous participez à un événement.

Par ailleurs, si vous êtes un vérificateur autorisé, le scanner de QR-code intégré vous permet également de valider ces QR-codes personnels. De plus, vous pouvez inviter d'autres membres Lions à votre événement depuis la liste des participants.

Et pour terminer, les invités externes sont désormais présents dans la liste des participants et peuvent même être invités, de façon similaire aux autres membres Lions.

Pour plus de détails et d'explications, veuillez vous référer à la [version iOS](#).

27.2.34 Version 4.1.0

Date de sortie 9 mai 2018

Compatibilité Android 5 (Lollipop), Android 6 (Marshmallow), Android 7 et 7.1 (Nougat)

Cette version apporte de nouvelles fonctionnalités et quelques corrections.

Nouvelles fonctionnalités

Vous pouvez désormais facilement vous abonner à la liste des événements auxquels vous participez (et seulement ceux-là, pas ceux que vous avez annulés). Pour ce faire, utilisez l'icône de roue dentée depuis la liste des événements à venir. Vous trouverez un bouton qui vous permet de copier l'URI d'abonnement dans le presse-papiers de votre appareil mobile.

Comment ajouter des abonnements de calendrier à votre Android

Une fois que vous avez copié l'URI d'abonnement, vous pouvez créer un nouveau calendrier pour ces événements Lions. Voici les étapes.

Configurer le compte Google associé à votre appareil Android.

1. Authentifiez-vous sur le google.com en utilisant le compte associé à votre appareil Android, puis cliquez sur « Plus > Calendrier » depuis le menu du haut.
2. Suivez les instructions depuis la [page de calendrier Google](#) pour vous abonner au flux du calendrier.
3. Vous verrez apparaître l'abonnement au calendrier sous « Autres calendriers ».
4. Confirmez que l'abonnement fonctionne en vérifiant qu'un événement planifié apparaît bien dans la grille du calendrier.

Configurer votre appareil Android pour se synchroniser à votre calendrier Google.

1. Allez dans l'application Calendrier de votre appareil, dans les paramètres assurez-vous que votre compte Google est actif, puis sélectionnez « Synchroniser maintenant ».

2. Vous devrez peut-être sélectionner l'agenda du compte Google, puis sous « Autres calendriers », cochez les calendriers avec lesquels l'appareil Android doit se synchroniser (par défaut, les « Autres calendriers » peuvent ne pas être cochés).

Note : Une alternative à la méthode « officielle » décrite ci-dessus est d'utiliser une application tierce de Google Play, tout comme ICSdroid.

Changements importants

La façon dont les informations d'identification et les paramètres sont conservés a été rationalisée et utilise désormais une meilleure approche. Au lieu de conserver l'ancien code et puisque l'application ne vous permet pas de configurer beaucoup de paramètres de toute façon, nous n'avons pas mis en œuvre un chemin de migration. Cela signifie qu'après la mise à niveau vers cette version, vous devrez reconfigurer votre multi district, votre nom d'utilisateur, votre mot de passe et éventuellement si vous voulez afficher les info-bulles d'aide.

Les sources de nouvelles qui vous intéressent sont stockées de manière centralisée dans votre profil LionsBase et ne sont donc pas affectées par ce changement.

27.2.35 Version 4.2.0

Date de sortie 31 mai 2018

Compatibilité Android 5 (Lollipop), Android 6 (Marshmallow), Android 7 and 7.1 (Nougat), Android 8.0 (Oreo)

Cette version prend maintenant en charge Android 8.0 (Oreo); elle fournit des améliorations et quelques corrections.

Nouveautés

La page de détail d'un club a été repensée :



De façon similaire, la page de détail d'un membre également :

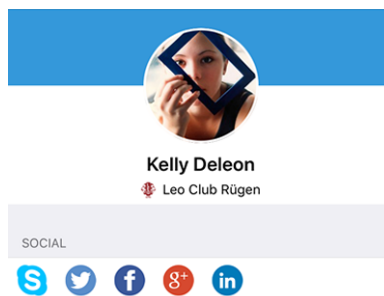

Corrections

Par ailleurs, quelques problèmes ont été corrigés :

- il est maintenant plus évident de comprendre comment choisir votre multi district lorsque vous entrez vos paramètres de connexion ;
- la première en-tête de la liste des membres du comité (en général « Comité ») était masqué ;
- l’affichage (ou pas) des info-bulles d’accessibilité n’est plus réinitialisé lorsque vous vous déconnectez ;
- la stabilité de façon générale a été améliorée lorsque la connexion aux serveurs LionsBase n’est pas suffisamment stable.

27.2.36 Version 4.3.0

Date de sortie 25 juin 2018

Compatibilité Android 5 (Lollipop), Android 6 (Marshmallow), Android 7 and 7.1 (Nougat), Android 8.0 (Oreo)

Cette version apporte de grandes améliorations aux événements :

- Vous pouvez maintenant afficher des graphes qui résument les réponses aux questions
- Les réponses individuelles pour un membre en particulier peuvent être récupérées
- Les censeurs peuvent maintenant mettre à jour le statut d’un membre (participe / ne participe pas)

Nouveautés

Étant donné que les informations de publication pour Android sont essentiellement les mêmes que pour iOS, veuillez vous référer aux *informations de publication pour iOS*.

27.2.37 Version 4.4.0

Date de sortie 17 août 2018

Compatibilité Android 5 (Lollipop), Android 6 (Marshmallow), Android 7 and 7.1 (Nougat), Android 8.0 (Oreo)

Cette version supporte la traduction des événements et des questions associées et permet d’inviter très simplement votre partenaire.

Nouveautés

Le concept d’invités externes a été amélioré dans LionsBase et il est maintenant plus facile d’inviter votre propre partenaire. Cela se reflète dans cette version de l’application mobile qui vous permet :

- inviter votre propre partenaire (pas besoin d’entrer ses nom et prénom ni son adresse email) ;
- mettre à jour son inscription (p. ex. pour répondre aux questions supplémentaires).

De même, les censeurs de l’événement peuvent modifier l’inscription de tout invité externe.

Enfin, si votre partenaire est également un Lions et que LionsBase le sait, vous pourrez accéder à son profil de membre à partir du vôtre.

Indication : Les informations concernant votre partenaire ne sont pas à jour ou n’utilisent pas de relation avec un autre membre Lions ? Veuillez contacter your CLBM et lui dire de lire the *chapitre sur la gestion des partenaires*.

Corrections

Par ailleurs, quelques bogues ont été corrigés et quelques améliorations mineures intégrées :

- amélioration de quelques traductions ;
- les actualités avec une traduction sont désormais prises en compte et affichées, selon leur disponibilité, dans votre langue préférée ;
- le tableau de bord est toujours rafraîchi après une authentification réussie ;
- la stabilité de façon générale a été améliorée lorsque la connexion aux serveurs LionsBase n'est pas suffisamment stable.

27.2.38 Version 5.0.0

Date de sortie 8 octobre 2018

Compatibilité Android 5 (Lollipop), Android 6 (Marshmallow), Android 7 and 7.1 (Nougat), Android 8.0 et 8.1 (Oreo)

Cette version apporte une amélioration majeure du support avec QR-code intégré dans les billets d'événements.

Nouveautés

Scanner de code QR

La prise en charge de la numérisation des codes QR a été améliorée :

- En plus du menu, le scanner est maintenant disponible directement sur la page de détail de l'événement ;
- Vous pouvez maintenant scanner les codes QR en continu ;
- Une superposition personnalisée a été intégrée. Ceci nous permet de vous donner un message de retour direct avec un fond vert (succès) ou rouge (échec) lorsque vous scannez un QR-code ;
- Auparavant, votre appareil vibrait et émettait un son de succès ou d'échec. Le son d'échec (système) était assez perturbant et maintenant votre appareil émettra un son de succès en cas de succès (pas de vibration) et vibrera en cas d'échec lors du balayage d'un QR-code ;
- La prise en charge d'un scanner de code QR externe a été intégrée. Veuillez lire chapter *Lecteur de code barre Bluetooth* pour plus de détails.

Réponses aux questions

Depuis la *version 4.3* vous pouvez voir les réponses des autres participants si vous assistez également à l'événement ; ceci est maintenant disponible même lorsque vous n'y assistez pas vous-même.

Accessibilité

L'accessibilité qui vous permet d'obtenir une taille de police plus grande (ou plus petite) dans les applications est maintenant mieux supportée, vous devriez donc rencontrer beaucoup moins de contenu seulement à moitié visible.

Infobulles d'aide

La prise en charge des infobulles d'aide (introduites avec la *version 3.1*) a été supprimée.

La raison en est qu'il a encombré la mise en page d'informations qui n'ont jamais été destinées à rester longtemps, mais seulement à guider les nouveaux utilisateurs jusqu'à ce qu'ils se sentent suffisamment en confiance pour les désactiver. Malheureusement, il s'est avéré que depuis plus d'un an maintenant, et même pour les membres Lions experts en technologie, pratiquement personne n'avait pensé à désactiver ces infobulles jusqu'à ce que nous leur montrions comment le faire et que ces personnes « vivaient avec ».

Nous pensons que l'application mobile devrait être suffisamment intuitive pour ne plus avoir à se fier à ces infobulles.

Corrections

Par ailleurs, quelques bogues ont été corrigés et quelques améliorations mineures intégrées :

- La liste des membres ou des participants à un événement ne profitait pas de toute la hauteur de votre écran, mais maintenant oui ;
- Un événement d'une journée entière pour le lendemain indiquait « 12 :00 AM » comme heure de départ dans le cockpit, il montre maintenant correctement que l'événement dure toute la journée ;
- L'application détecte si vous utilisez une version bêta au lieu de dire que vous utilisez la dernière version (publique). Puisque vous utilisez une version à bord saignant, c'est sympa de vous remercier d'avoir testé ;
- Diverses bibliothèques internes ont été mises à niveau.

27.2.39 Version 5.1.0

Date de sortie 4 janvier 2019

Compatibilité Android 5 (Lollipop), Android 6 (Marshmallow), Android 7 and 7.1 (Nougat), Android 8.0 et 8.1 (Oreo)

Cette version est livrée avec de nombreuses améliorations UX, principalement pour les pages de profil de club et de membre.

Nouveautés

Icône de l'application

L'icône de l'application a été légèrement retravaillée :



Liste des clubs

La liste des clubs indique maintenant si le club n'accepte que les messieurs, les dames ou les deux :



Pages de profils

Les pages de profil des clubs et des membres qui ont été redessinées dans *Version 4.2.0* ont été à nouveau retravaillées.

Vous voyez l'image d'arrière-plan ? Vous comprenez donc maintenant pourquoi l'icône de l'application a maintenant un fond légèrement arrondi au lieu de deux couleurs délimitées par une ligne droite.

Dans les versions précédentes, la partie supérieure de la page du profil (club ou membre) était fixe et ne faisait pas défiler. Cela aurait été un problème avec cette refonte pour les utilisateurs utilisant des appareils plus petits. Faites-nous confiance, mais c'était plus difficile que prévu. De toute façon ! Essayez de faire défiler et soudain la grande partie deviendra beaucoup plus petite pour que vous puissiez vous concentrer sur les différentes propriétés :

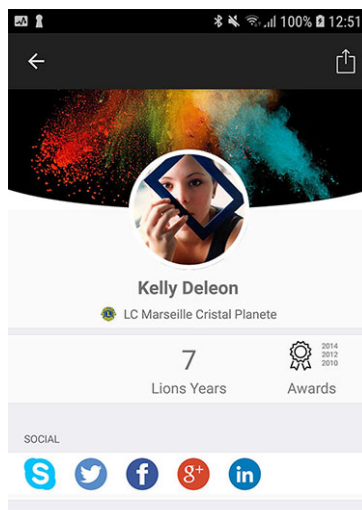

Indication : Les membres peuvent choisir librement une image d'arrière-plan en ouvrant leur propre profil dans l'application et en touchant la petite icône d'appareil photo blanche dans la partie supérieure droite de l'image d'arrière-plan.

Indication : Afin de changer l'image de fond de la page de profil du club, le membre doit se voir accorder la gestion de son club dans le cadre de ses *autorisations associées dans LionsBase*.

Lien rapide vers le profil personnel

Vous pouvez maintenant ouvrir rapidement votre propre page de profil à partir du tableau de bord :

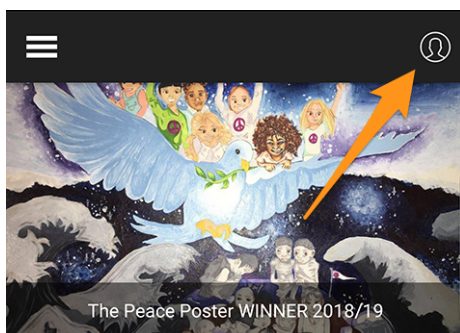

Ouverture d'une session unique avec les sites Web des clubs

Une autre caractéristique est lorsque vous tapez sur pour ouvrir le site Web d'un club. L'application s'assurera que vous êtes automatiquement et silencieusement authentifié. Cela signifie que vous aurez accès à n'importe quel contenu protégé sans avoir à vous authentifier manuellement à nouveau.

Expérience utilisateur améliorée pour la mise à jour des participants

En tant que censeur, vous savez que vous pouvez mettre à jour l'inscription de tout participant (cette fonctionnalité a été introduite dans *Version 4.3.0*). L'interface utilisateur a été améliorée de sorte que l'option pour marquer quelqu'un comme non participant est maintenant affichée en rouge.

Corrections

Par ailleurs, quelques bogues ont été corrigés et quelques améliorations mineures intégrées :

- quelques corrections d'UX ici et là pour que l'application soit plus léchée ;
- les changements intégrés dans la *version 5.1.1.1 pour iOS* font partie de cette version.

27.2.40 Version 5.2.0

Date de sortie 7 février 2019

Compatibilité Android 5 (Lollipop), Android 6 (Marshmallow), Android 7 and 7.1 (Nougat), Android 8.0 et 8.1 (Oreo)

En résumé, cette version s'accompagne de deux changements majeurs :

1. Le tableau de bord a été remanié et les nouvelles sont maintenant affichées verticalement.
2. Vous êtes maintenant connecté à d'autres pays ! *Veillez continuer de lire pour les détails.*

De plus, l'application détectera automatiquement si elle a été mise à jour récemment, et si c'est le cas, vous montrera un article de nouvelles pointant vers ces notes de version. Cela devrait vous aider à mieux comprendre comment profiter de toutes les nouvelles fonctionnalités.

Nouveautés

Actualités

- Les nouvelles sont maintenant présentées verticalement, tout comme dans vos applications de journaux et vos applications sociales préférées.
- La mise en page a également été mise à jour, vous voyez maintenant l'accroche d'une ligne, l'auteur et la date de la publication. De plus, si la nouvelle est correctement liée à un membre Lions (ou LEO), sa photo sera également affichée.



Indication : Le lien vers le membre est créé automatiquement pour les nouvelles (articles de news). Pour les plus anciennes, vous pouvez éditer l'enregistrement de news et créer le lien vers l'auteur manuellement :



General Content elements Media Categories Relations Metadata Language Access

Notes

Editorial

Lions Member: 

Find records

Pasche-Cuagnier, Régine  

Member

Pasche-Cuagnier, Régine [12]

Author Name **Author Email**

Régine Pasche-Cuagnier 

Échange d'information

Honnêtement ? C'est fou !

Comme vous le savez certainement, deux Multi Districts utilisent actuellement LionsBase, à savoir le MD 102 (Suisse/Liechtenstein) et le MD 114 (Autriche). Les membres des deux pays utilisent avec succès cette application mobile. Devinez quoi ? Pendant très longtemps, nous avons naturellement pensé qu'il serait formidable de pouvoir obtenir des informations sur les clubs de l'autre pays et de chercher des contacts comme nous le faisons tous les jours (ok, ou chaque semaine) pour les Lions et les membres des LEO dans notre propre pays.

Clubs

La liste des clubs et les informations associées sont publiques (site web, ...), il n'y a donc rien de spécial à faire pour montrer les clubs étrangers. Tapez sur l'icône du filtre en haut à droite, puis sur l'un des drapeaux de pays :

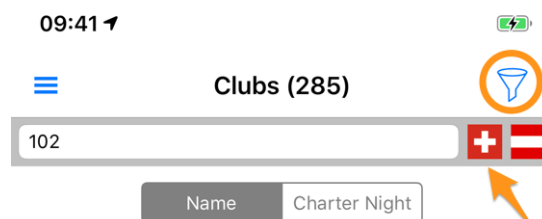

Membres

La principale question était de permettre le partage de l'information au-delà des frontières. Il y a quelque temps, les gouverneurs de Suisse et d'Autriche se sont rencontrés pour discuter de la manière dont les clubs de la partie occidentale de l'Autriche pourraient plus facilement entrer en contact avec leurs amis suisses voisins de la partie orientale de la Suisse. Nous y avons réfléchi, en améliorant ce qui avait déjà été en partie imaginé et nous avons trouvé une très bonne solution.

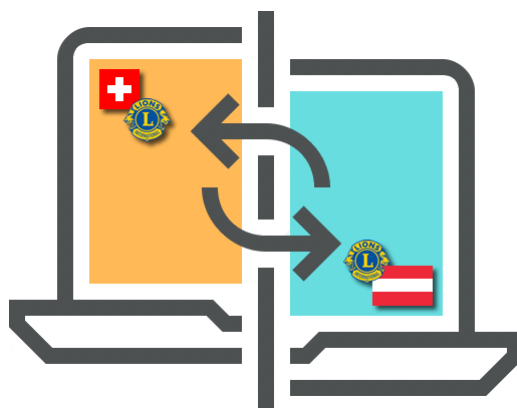

RGPD. Vous savez certainement qu'il signifie *Règlement général sur la protection des données* (GDPR en anglais) et qu'il est déjà en vigueur en Europe, donc en Autriche. Mais en Suisse aussi nous prenons au sérieux la protection de la vie privée et des données. C'est pourquoi nous avons le plaisir de vous annoncer que **l'échange d'informations entre la Suisse/Liechtenstein et l'Autriche n'est pas automatique.**

La règle est simple : si vous voulez avoir accès aux données des membres dans d'autres pays, vous devez partager votre propre profil. Ne vous inquiétez pas ! Nous ne vous demandons pas de partager tout ce qui vous concerne, mais ce qui est considéré comme des « informations de base sur les Lions », comme votre nom, votre photo, votre club et votre histoire Lions.

Indication : IMPORTANT : L'échange d'informations est totalement libre d'être activé et est bloqué par défaut. Nous espérons que vous accepterez volontiers de partager les informations de base vous concernant (après tout, l'organisation du LCI aux États-Unis fournit déjà votre nom et votre adhésion au club à tout membre Lions dans le monde). Mais si vous préférez rester invisible des membres Lions étrangers, il n'y a pas de problème !

Comment cela fonctionne-t-il ? Ouvrez le menu Paramètres (dans le menu-tiroir), tapez sur « Protection et échange de données » et suivez l'étape unique pour accepter de partager les informations de base de votre profil avec les membres Lions étrangers.

Après avoir accepté de partager les informations de base de votre profil, vous pourrez **choisir de manière sélective** d'autres informations que vous autorisez à échanger. Exemples : adresse électronique, numéro de téléphone, renseignements commerciaux, etc.

Réseaux sociaux

Slack <<https://slack.com/>> remplace Google+ pour notre communauté LionsBase. Cela signifie que le support de Slack a été ajouté dans la liste des réseaux sociaux supportés.

Veuillez noter que vous ne devez pas vous occuper de la gestion de ce réseau social supplémentaire. Au lieu de cela, lorsque vous commencerez à l'utiliser, votre profil Lions sera automatiquement étendu avec votre ID Slack.

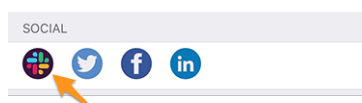





Ce changement conduit naturellement à :

Avertissement : Le support de Google+ dans l'application mobile a été supprimé.

Liste des membres

Les différentes listes de membres comportent maintenant un petit point en guise de superposition de la photo pour montrer l'activité du membre correspondant dans l'application mobile :

-  **Vert** : Haute activité;
-  **Orange** : Activité moyenne;
-  **Rouge** : Faible activité;
-  **Noir** : N'utilise pas du tout l'application mobile.

Accessibilité

Nous avons rationalisé la prise en charge de la taille de police dynamique, c'est-à-dire l'adaptation de la police à la taille de lecture de votre choix.

De plus, certains ajustements font en sorte que cette application est maintenant mieux adaptée pour être utilisée par les personnes ayant une déficience visuelle :

- par défaut, **TalkBack** décrira chaque information (étiquette, images...). Typiquement, certaines images ne transmettent pas de véritable plus-value et devraient être « invisibles » plutôt que d'être décrites. La raison en est que le texte à côté d'elles contient souvent plus d'information. En conséquence, nous avons désactivé certaines de ces images;
- l'accessibilité aux articles d'actualité sur le tableau de bord a été améliorée;
- l'accessibilité pour le détail d'un événement et l'inscription associée a été améliorée;
- l'accessibilité aux réseaux sociaux d'un club ou d'un membre a été améliorée.



Corrections

Par ailleurs, quelques problèmes ont été corrigés :

- La zone de recherche lors de la recherche d'un membre a été ramenée à une version moins léchée dans la [version 3.2.2.2](#). Le problème était en fait lié à un bogue dans Android 7.0 (Nougat) qui est censé être corrigé depuis Android 7.1 mais est connu pour être toujours problématique sur certains appareils. De plus, il est bien connu que les utilisateurs de Samsung n'ont pratiquement aucune mise à jour de leur version Android de toute façon (ou seulement après un très long moment, de l'ordre de 1-2 ans). Nous avons finalement trouvé une explication du bogue actuel et une solution de contournement qui nous a permis de récupérer la barre de recherche moderne, même sur ces appareils. Cela nous empêche d'avoir ce « correctif » particulier à appliquer sur chaque version Android de cette application depuis lors !

27.2.41 Version 5.3.0

Date de sortie 17 février 2019

Compatibilité Android 5 (Lollipop), Android 6 (Marshmallow), Android 7 and 7.1 (Nougat), Android 8.0 et 8.1 (Oreo)

Cette version vous permet de gérer les actions sociales à partir de l'application mobile !

Nouveautés

Actions sociales

Les responsables LionsBase existants pour les actions sociales (depuis le backoffice) ainsi que le président et/ou les membres de la commission des actions sociales peuvent désormais créer, mettre à jour et préparer des rapports pour les actions sociales dans leur club.

Pour accéder à cette fonction, les membres autorisés doivent se rendre sur la page de profil de leur club et appuyer sur le lien « Actions sociales » correspondant :

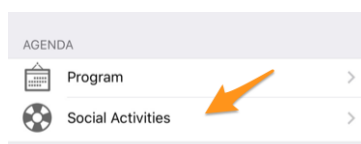

La liste de toutes les actions sociales marquées comme « planifiées » dans LionsBase leur sera présentée (voir [Gestion des informations d'une action sociale](#) pour plus d'informations).

Lorsque vous appuyez sur une action, un formulaire d'édition s'affiche et vous permet de mettre à jour les informations ou de faire le reporting (montant d'argent collecté/donné, nombre de personnes servies, ...).

Il est important de comprendre les différents boutons à la fin du formulaire :

A screenshot of a reporting form. It consists of several input fields arranged in a grid. The first row has 'Amount Collected' with the value 'CHF 20,000' and 'Amount Donated' with the value 'CHF 18,000'. The second row has 'Volunteers' with the value '12' and 'Persons Served' with the value '200'. The third row has 'Hours Worked' with the value '0'. Below the fields are three buttons: a blue 'Save' button, a green 'Publish' button, and a red 'Delete' button.

1. Le bouton « Enregistrer » permet simplement d'enregistrer les modifications.
2. Le bouton « Publier » sera disponible une fois le reporting effectué (au moins un des champs du reporting doit être supérieur à zéro). Une fois qu'une action sociale est « publiée », cela signifie en fait qu'elle passe du statut « planifié » au statut « confirmé/terminé » dans LionsBase, ce qui signifie qu'elle sera synchronisée vers Oak Brook. **Après la publication, l'enregistrement ne peut plus être édité à partir de l'application mobile.**
3. Le bouton « Supprimer » marque évidemment l'enregistrement correspondant comme effacé.

Corrections

Par ailleurs, quelques bogues ont été corrigés et quelques améliorations mineures intégrées :

- Les icônes pour le comité, la liste des membres et le programme dans le profil du club étaient trop petits. Ceci est dû au remaniement incomplet de la page de détail (dans la *version 5.1*).
- Certaines icônes ont été refaites. Par exemple, le comité d'un club, d'une zone, ... utilise une autre icône que celle utilisée pour la liste des membres ou des participants. La raison en est qu'un comité est une liste hiérarchique et organisée de personnes et qu'il n'est pas « plat » comme la liste des membres.
- La liste des conventions pour le multi district est maintenant mieux chargée visuellement de façon asynchrone, ce qui donne l'impression d'une application plus réactive.
- Les articles de presse étaient légèrement tronqués au bas de l'écran lors de l'utilisation d'un appareil Samsung Edge. Nous avons utilisé une solution de contournement pour atténuer ce bogue d'affichage.

27.2.42 Version 5.3.1

Date de sortie 18 février 2019

Compatibilité Android 5 (Lollipop), Android 6 (Marshmallow), Android 7 and 7.1 (Nougat), Android 8.0 et 8.1 (Oreo)

- Les permissions sont mieux gérées : nous avons compris qu'il n'était pas nécessaire de demander un accès en écriture à votre agenda, donc cette permission n'est plus demandée. Cependant, l'accès à l'écriture des contacts n'était plus autorisé depuis Android Marshmallow (6.0) et les utilisateurs devaient aller manuellement dans Paramètres > Applications avant de pouvoir exporter un membre vers leur carnet d'adresses. C'était peut pratique et difficile à comprendre pour beaucoup. Vous obtiendrez maintenant un message clair vous demandant d'autoriser l'application mobile à accéder à votre carnet d'adresses la première fois que vous essayez d'exporter un membre. Après avoir accordé l'accès, l'exportation se déroulera comme prévu.
- L'application vous permet maintenant de le déplacer sur n'importe quelle carte SD au lieu de le forcer à être installé sur le stockage interne. Vous pouvez aller dans Paramètres du périphérique > Applications > Gérer les applications, puis appuyer sur LionsBase pour afficher les détails de l'application. Vous trouverez un bouton « Déplacer vers la carte SD » qui est maintenant disponible.

27.2.43 Version 5.4.0

Date de sortie 1er mars 2019

Compatibilité Android 5 (Lollipop), Android 6 (Marshmallow), Android 7 and 7.1 (Nougat), Android 8.0 et 8.1 (Oreo)

Cette version supprime l'insigne d'activité associé aux membres.

Ceci a été introduit dans la *version 5.2* mais certains membres se sont sentis soudainement considérés comme de « mauvais membres » s'ils n'utilisaient pas l'application mobile autant que d'autres, probablement de « meilleurs membres ». Bien sûr, nous n'avons jamais eu l'intention de mettre un membre au pilori.

Donc, pour faire court, que vous soyez très actif ou un peu moins actif (avec cette application ! cela n'a jamais été lié à l'excellent travail que vous faites en tant que membre LION ni à quel point vous servez bien la communauté) n'est plus disponible. L'insigne de couleur sur les photos a disparu !

Autres changements

Par ailleurs, quelques bogues ont été corrigés et quelques améliorations mineures intégrées :

- Le formulaire de connexion (authentification) a été redessiné et offre maintenant une expérience utilisateur similaire à celle des actions sociales (voir la [version 5.3](#)).
- LionsBase prend désormais en charge la définition d'un élément de temps pour la date limite d'inscription. Cette heure, si elle est définie (donc pas « minuit »), est également affichée.
- Puisque de nouveaux multi districts / pays sont supportés (Allemagne et France), avoir des drapeaux l'un à côté de l'autre lors du filtrage de la liste des clubs (introduit dans la [version 5.2](#)) n'était plus la meilleure idée. Du coup, nous sommes donc passé à un menu popup.
- L'application se figeait lentement si vous essayiez de recharger les coordonnées d'un membre que vous aviez recherché précédemment et que ce membre n'avait pas partagé son anniversaire (c'est un cas possible pour les membres Lions étrangers). Ce problème est maintenant résolu.

27.2.44 Version 5.5.0

Date de sortie 14 mars 2019

Compatibilité Android 5 (Lollipop), Android 6 (Marshmallow), Android 7 and 7.1 (Nougat), Android 8.0 et 8.1 (Oreo)

Cette version fournit quelques nouvelles fonctionnalités :

- Vous pouvez maintenant appuyer sur un club jumelé et naviguer vers sa page de détails si le club (étranger) correspondant utilise également LionsBase.
- Depuis la [version 5.3](#), quelques membres du club peuvent gérer les actions sociales depuis l'application. Pour autant, il s'est avéré que certains membres n'avaient pas compris qu'ils pouvaient simplement utiliser l'icône encadrée « + » en haut à droite pour créer de nouvelles actions sociales. Maintenant, s'il n'y a aucune action sociale disponible (la liste est vide), un message amical les guidera vers cette icône d'action.
- L'application prend désormais en charge la certification de Lion Guide et affiche une icône en forme de boussole pour les membres certifiés, par exemple dans le résultat de la recherche :

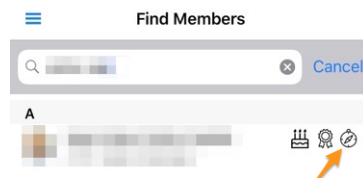

Autres changements

De plus, un très vieux bogue a finalement été corrigé :

- Chaque fois que l'application passait en arrière-plan (par exemple, après avoir appuyé sur le bouton « Accueil »), la remettre au premier plan en tapant à nouveau sur l'icône de l'application, ne la réveillait pas vraiment complètement et l'utilisateur finissait par voir beaucoup de listes vides (calendrier, liste des clubs, etc.) et des erreurs en cherchant des membres (et certainement beaucoup d'autres utilisations). Après beaucoup de recherches, nous avons finalement compris qu'Android avait plusieurs contextes en mémoire et que certains d'entre eux n'avaient pas une connexion appropriée à l'API LionsBase, ce qui explique pourquoi l'application ne se comportait plus correctement et que la seule solution était de quitter complètement l'application et de la relancer. Ce bogue a enfin été corrigé !

27.2.45 Version 6.0.0

Date de sortie 16 avril 2019

Compatibilité Android 5 (Lollipop), Android 6 (Marshmallow), Android 7 and 7.1 (Nougat), Android 8.0 et 8.1 (Oreo)

Cette version regorge de nombreuses nouveautés !

Nouveautés

Événements

Nous avons travaillé dur pour rationaliser et améliorer l'expérience utilisateur (UX) avec les événements :

- il est maintenant plus facile et plus naturel de gérer les événements dont l'inscription est régie par un formulaire d'inscription externe ;
- la liste des participants a été remaniée. Les filtres pour les personnes présentes/absentes/sans réponse sont maintenant accessibles depuis le bas de l'écran, où votre pouce peut facilement y accéder. Vous pouvez filtrer la liste des participants avec la zone de filtrage en haut. Enfin, il est maintenant possible de regrouper les participants par club (icône avec un cercle entourant de plus petits cercles en bas à droite) et le nombre de participants correspondants s'affiche avec le nom du club :

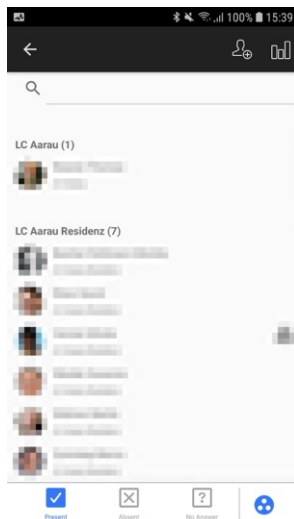

Indication : Les invités sont associés au club du membre qui les a invités.

Scanner de code QR

Le lecteur de code QR affichera une rétroaction sur fond jaune/orange (au lieu de vert) lors de la vérification des participants aux événements marqués comme convention nationale et si le participant doit être considéré comme un « délégué » (recevant ainsi éventuellement du matériel de vote). Naturellement, un texte de rétroaction vous indiquera, en plus du fond de couleur, que le membre est un délégué :

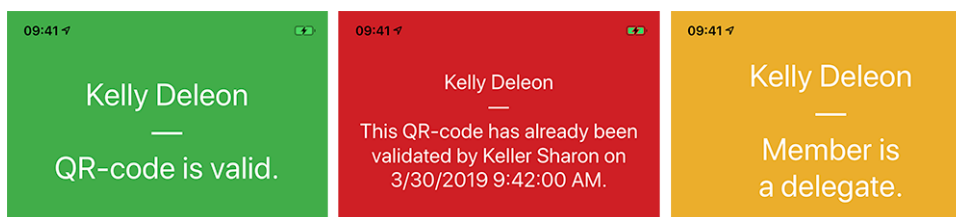

Billet

En plus d'afficher votre QR-code (disponible depuis la *version 4.0*), il vous est maintenant possible de télécharger votre billet personnel :

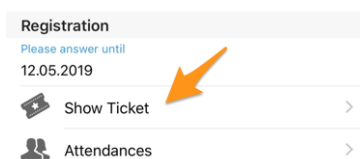

Ceci est particulièrement utile si vous avez une imprimante compatible wifi (ou similaire) à côté de vous et que vous avez oublié de le télécharger depuis votre ordinateur.

Note : Les réviseurs d'un événement peuvent le faire pour n'importe quel participant.

Gestion des participants

Comme vous le savez, depuis la *version 4.3*, vous pouvez facilement changer le statut de présence d'un participant et afficher sa réponse à toute question supplémentaire. Dans la *version 4.4*, nous avons ajouté une option pour inviter facilement des membres supplémentaires ou des invités externes et les réviseurs pouvaient rapidement mettre à jour l'enregistrement complet des invités externes, en utilisant un lien direct vers le formulaire d'inscription. Cependant, il n'en a pas été de même pour les Lions et les membres LEO ; le réviseur n'avait pas la possibilité de répondre facilement aux questions supplémentaires à la place d'un participant, ni dans l'application mobile, pas plus que sur le site Web.

Devinez quoi ? C'est enfin possible ! En tant que réviseur, lorsque vous affichez les réponses d'un participant, un lien de modification vous permet de basculer en mode d'édition et de répondre à la place du participant :

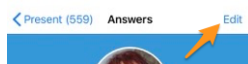

Indication : Le commentaire simple de l'inscription peut également être mis à jour si vous êtes un réviseur.

Cockpit

L'article automatique qui pointe vers les notes de mises à jour (disponible depuis la *version 5.2*) prend désormais en compte votre langue préférée (= la langue de votre smartphone).

Autres changements

Par ailleurs, quelques bogues ont été corrigés et quelques améliorations mineures intégrées :

- l'anniversaire au début du profil, en période d'anniversaire, était étrangement formaté dans certaines langues (par exemple, « 18.Mars » en français ou « 18.März. » en allemand). Ceci est maintenant corrigé ;
- Les dates en anglais dans les listes des événements à venir ont été améliorées et utilisent maintenant un jour ordinal (1st, 2nd, ...);
- le code fonction Lions est affiché dans les différentes listes de membres ;
- le support de l'historique des résultats de recherche ayant été persistés avant la version 5.2 de l'application a été abandonné (la version 5.2 est celle dans laquelle nous avons introduit un moyen *d'échange d'information au-delà des frontières* et où nous avons donc changé en interne l'utilisation d'un identifiant simple pour un identifiant prenant en compte le multi district) ;
- parfois la zone « RSVP » du détail d'un événement était affiché bien qu'aucune inscription ne soit possible ; ce problème a été corrigé.

- l'image de fond pour les clubs et les membres est maintenant mise en cache pour un affichage (très légèrement) plus rapide et un meilleur usage de la bande passante.
- le lien pour vérifier les présences avec le lecteur de codes QR intégré était visible à chaque fois que l'utilisateur était marqué comme réviseur d'un événement. Cela n'avait aucun sens si l'événement correspondant ne comportait pas de « billet ». Ce cas particulier est maintenant pris en compte ;
- parfois des événements passés ou à venir, mais loin dans le futur, étaient affichés comme des événements « prochainement » à venir dans le cockpit. Ceci était dû à un test incorrect avec la date limite d'inscription et a été corrigé ;
- sur certains appareils, le nom de l'auteur d'un article de news, dans le cockpit, était en partie tronqué ; ce problème est en principe corrigé ;
- diverses bibliothèques internes ont été mises à niveau.

27.2.46 Version 6.0.1

Date de sortie 4 septembre 2019

Compatibilité Android 5 (Lollipop), Android 6 (Marshmallow), Android 7 and 7.1 (Nougat), Android 8.0 et 8.1 (Oreo), Android 9.0 (Pie)

Il s'agit d'une version de maintenance standard.

Modifications

Par ailleurs, quelques bogues ont été corrigés et quelques améliorations mineures intégrées :

- le message d'erreur lors de l'authentification avec des informations d'identification invalides vous montre maintenant correctement que le problème est lié aux informations d'identification invalides, au lieu du message cryptique « Value cannot be null. Parameter name : value » ;
- lors de l'invitation d'un invité externe, le message confirmant que l'invité a été invité avec succès indique maintenant qu'un « invité » et non un « membre Lions » a été invité ;
- nous fournissons maintenant une version 64 bits de l'application (ciblant [ABI arm64-v8a](#))
- quelques appels à l'API de LionsBase sont maintenant empêchés si nous détectons qu'ils sont inutiles à cause d'informations manquantes ;
- quelques fautes d'orthographe ont été corrigées ;
- diverses bibliothèques internes ont été mises à niveau.

27.2.47 Version 6.1.0

Date de sortie 19 septembre 2019

Compatibilité Android 5 (Lollipop), Android 6 (Marshmallow), Android 7 and 7.1 (Nougat), Android 8.0 et 8.1 (Oreo), Android 9.0 (Pie)

Cette version regorge de nombreuses nouveautés !

Nouveautés

Menu « Flyout »

Le menu latéral qui a été introduit dans [la version 3.1](#) et le [lien rapide à votre profil personnel](#) ont été regroupés et repensés dans un tout nouveau menu « flyout » :

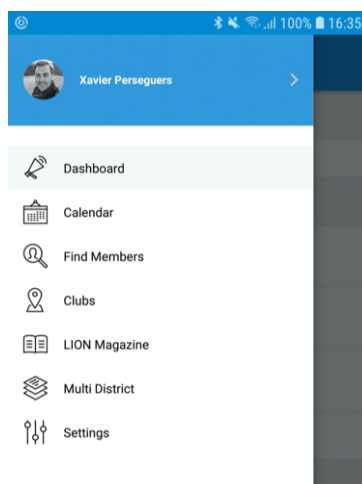

D'un point de vue technique, elle apporte de nombreuses améliorations importantes sous le capot, mais lorsqu'il s'agit de l'expérience utilisateur (UX), cette évolution a deux avantages directs majeurs :

1. Il est beaucoup plus logique de voir votre photo et votre nom dans le menu central et de n'avoir qu'à les toucher pour ouvrir votre profil personnel plutôt que d'utiliser une petite icône d'action dans le tableau de bord.
2. Les écrans des smartphones deviennent de plus en plus grands, ce qui facilite l'accès aux différentes entrées de menu à l'aide du pouce lorsque ces entrées de menu sont déplacées un peu plus vers le bas de l'écran.

Événements

- La présentation d'un événement a été remaniée pour être similaire aux autres vues de détail.
- L'expérience utilisateur pour répondre aux questions personnalisées a été améliorée, et plus particulièrement les questions de type « Radio » :

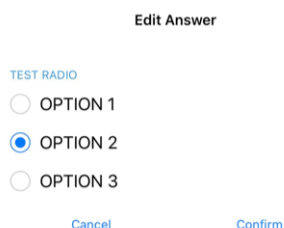

Lien vers WhatsApp

WhatsApp n'est pas la seule application de chat que de nombreux membres utilisent régulièrement à la place des SMS standard mais c'est l'alternative la plus utilisée et elle est utilisée par la plupart des membres.

Lorsque vous appuyez sur un numéro de téléphone mobile depuis la page de profil d'un membre, vous pouvez maintenant démarrer rapidement un chat WhatsApp avec cette personne :

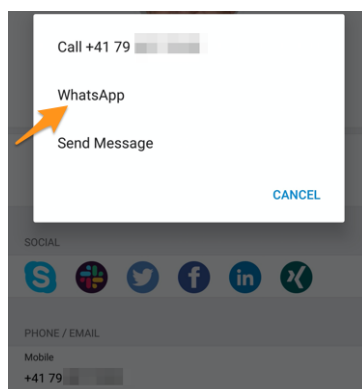

Note : En interne, nous profitons de la fonction « click to chat » de WhatsApp ([en savoir plus](#)). Quelques membres ont indiqué qu'ils aimeraient vraiment pouvoir discuter en groupe avec les membres de leur club ou les participants d'un événement donné. Malheureusement, WhatsApp n'offre aucun moyen de créer dynamiquement un groupe ou de démarrer un chat avec un ensemble prédéfini de numéros de téléphone.

Finalement, il n'est actuellement pas prévu non plus d'intégrer une application de chat intégrée dans LionsBase mobile. La raison en est que les attentes en terme d'utilisabilité sont en fait trop élevées et nous préférons attendre que WhatsApp (ou des applications similaires) active de telles fonctionnalités pour des applications tierces plutôt que d'intégrer une fonctionnalité à moitié fonctionnelle et qui ne sera pas utilisée en fin de compte. *Quelqu'un a essayé le chat intégré de MyLion ? Alors vous comprenez certainement de quoi nous parlons.*

Autres changements

Par ailleurs, quelques bogues ont été corrigés et quelques améliorations mineures intégrées :

- en raison de précédentes limitations techniques, le nombre de participants n'était pas affiché dans le titre de la page contrairement aux utilisateurs d'iOS ; ceci est maintenant corrigé,
- l'authentification à partir de l'écran d'accueil (tableau de bord) est maintenant beaucoup plus facile grâce à un bouton d'action,
- parfois la zone « Mon Club » dans le tableau de bord était présentée après les news, ceci est maintenant corrigé,
- dans le cadre de la prise en charge du mode sombre pour les utilisateurs d'iOS, l'ensemble du thème a été repensé et certaines couleurs ont été ajustées pour mieux se démarquer,
- Les performances ont été légèrement améliorées par l'application d'un design moderne supplémentaire sur les pages des applications,
- plusieurs bibliothèques internes ont été mises à jour, ce qui apporte automatiquement un effet de fondu-enchaîné lors du passage d'une page à l'autre, ce qui est visuellement attrayant.

27.2.48 Version 6.1.1

Date de sortie 27 septembre 2019

Compatibilité Android 5 (Lollipop), Android 6 (Marshmallow), Android 7 and 7.1 (Nougat), Android 8.0 et 8.1 (Oreo), Android 9.0 (Pie)

Il s'agit d'une version de maintenance standard.

Modifications

Quelques problèmes ont été corrigés :

- une technique d'optimisation s'est avérée assez instable sur Android et pouvait conduire à une interface utilisateur totalement inutilisable. Par exemple, lors du défilement de la liste des événements à venir :

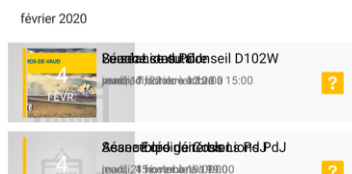

27.2.49 Version 6.2.0

Date de sortie 21 octobre 2019

Compatibilité Android 5 (Lollipop), Android 6 (Marshmallow), Android 7 and 7.1 (Nougat), Android 8 and 8.1 (Oreo), Android 9.0 (Pie), Android 10.0

Cette version permet aux membres de suivre les actions sociales en cours dans leur club. Par ailleurs, divers graphiques et statistiques sur les actions sociales ont été intégrés.

Veillez noter : il vaut vraiment la peine d'investir un peu de temps pour recatégoriser vos activités précédentes, si nécessaire. En effet, cela permettra de recueillir et d'agréger des chiffres à des niveaux plus élevés (zone, région, district et multi district).

Nouveautés

Actions sociales

Depuis la *version 5.3*, quelques membres du club ont pu gérer les actions sociales depuis l'application. Les autres membres du club étaient toujours forcés d'utiliser le site Web du club pour voir un résumé de leurs actions. Ils ont maintenant le même point de vue que les membres en charge des actions sociales, mais naturellement sans leur capacité d'édition.

Pour accéder à cette fonction, les membres doivent se rendre sur la page de profil de leur club et appuyer sur le lien « Actions sociales » correspondant :

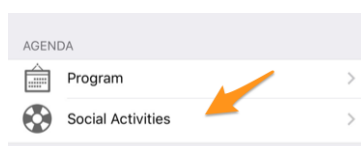

La liste de toutes les actions sociales marquées comme « planifiées » dans LionsBase leur sera présentée (voir *Gestion des informations d'une action sociale* pour plus d'informations).

Vous voyez maintenant les valeurs clés de vos actions sociales et une comparaison avec l'année précédente. Lorsque vous tapez sur une propriété, elle passe en boucle à une autre valeur :

- Montant que vous avez donné ;
- Montant que vous avez collecté ;
- Nombre de personnes servies ;
- Nombre d'heures par membre ;
- Nombre d'actions sociales.

Par ailleurs, lorsque vous appuyez sur « Plus de statistiques », nous montrons une répartition des catégories d'activités dans lesquelles le club a été actif :



Note : La répartition prend en compte **toutes** les actions sociales.

Note : La répartition est légèrement différente de la capture d'écran ci-dessus. Ceci est dû à un bogue sur Android dans une bibliothèque sous-jacente. Nous avons signalé le bogue, qui a été reconnu, et la différence mineure dans le rendu par rapport à iOS est causée par la solution de contournement qu'on nous a suggéré d'utiliser. Ceci sera corrigé discrètement dans une prochaine version.

Vous pouvez ensuite appuyer sur un carré/rectangle particulier pour afficher quelques indicateurs en relation avec la catégorie d'actions sociales correspondante :

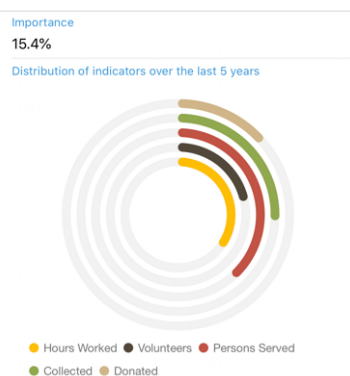

Les anneaux montrent des indicateurs bien connus pour le montant d'argent donné, collecté, ... liés aux actions sociales que vous avez faites au cours des 5 dernières années Lions et vous permettent de voir à quel point ils sont importants par rapport aux autres catégories.

Comités de région et de zone

Les comités de zones et de régions ont été étendus :

- le comité d'une zone contient maintenant les présidents de clubs correspondants ;
- le comité de région contient maintenant les membres ayant une fonction active au sein des zones correspondantes.

Autres changements

Par ailleurs, quelques bogues ont été corrigés et quelques améliorations mineures intégrées :

- la page de profil du membre affiche maintenant la fonction professionnelle en plus du titre professionnel ;
- diverses bibliothèques internes ont été mises à niveau.

27.2.50 Version 6.3.0

Date de sortie 20 décembre 2019

Compatibilité Android 5 (Lollipop), Android 6 (Marshmallow), Android 7 and 7.1 (Nougat), Android 8 and 8.1 (Oreo), Android 9.0 (Pie), Android 10.0

Cette version s'accompagne principalement d'une meilleure accessibilité pour les malvoyants et d'un support amélioré pour les événements avec des questions supplémentaires.

Nouveautés

Nous avons commencé à faire des efforts pour rendre cette application la mieux adaptée aux malvoyants avec la *version 5.2.0*. Néanmoins, en raison du nombre élevé de changements et de nouvelles fonctionnalités depuis (plus de 9 mois), quelques écrans n'étaient plus totalement optimisés. Cette version profite donc de l'occasion pour améliorer l'expérience utilisateur (UX) dans ce contexte.



Note : En ce moment, il est connu que l'application n'est pas entièrement utilisable par les malvoyants car le focus ne passe pas correctement d'un contrôle à un autre lorsque l'écran montre des interrupteurs à bascule (comme les questions OUI/NON, voir ci-dessous, ou lors de la configuration de l'échange des données personnelles). Il s'agit d'un problème connu qui est malheureusement hors de notre contrôle. Nous avons essayé d'atténuer ce problème en fournissant un meilleur feedback vocal sur l'étiquette de description correspondante.

Événements

Depuis la *version 4.3.0*, vous étiez averti si l'événement auquel vous participiez était configuré pour vous poser quelques questions supplémentaires. Malheureusement et comme d'habitude, il s'est avéré que personne ne prenait vraiment la peine de lire les notifications et au fil du temps, il est devenu clair que de nombreux utilisateurs « oubliaient » régulièrement de répondre à ces questions supplémentaires.

De plus, les questions basées sur les cases à cocher – ou OUI/NON – étaient réglées par défaut sur « NON » mais seulement parce que le contrôle que nous utilisions n'avait pas d'état indéterminé (ie, ni « OUI » ni « NON »). Par la suite, il était donc difficile de comprendre si le membre n'avait pas changé la réponse par défaut parce que « NON » était bien sa réponse ou s'il avait vraiment oublié de répondre.

Nous introduisons maintenant un nouveau contrôle d'activation OUI/NON qui prend en charge l'état indéterminé et indique clairement quelles questions n'ont pas encore reçu de réponse.

Votre calendrier personnel a été amélioré pour vous montrer directement si vous assistez à un événement mais avez oublié de répondre à toutes les questions ¹ :

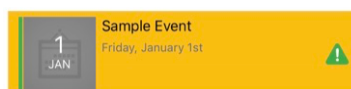

En ce qui concerne l'accessibilité pour les malvoyants, nous avons veillé à ce que l'ensemble du bloc événement soit sélectionné en une seule fois, et non les différentes parties individuellement (image, date, titre, ...). Cela nous permet d'apprendre à TalkBack à donner un feedback clair en fonction de votre statut de participation. Par exemple :

Sample Event... Vendredi, 1er janvier... Vous assistez à cet événement, mais vous avez oublié de répondre à toutes les questions.

1. La détection des questions sans réponse fonctionne aussi bien pour les *questions de type case à cocher* que pour les *boutons radio*.

Note : Si vous êtes un *Club LionsBase Master*, vous pouvez être intéressé à en apprendre plus sur *les questions associées aux événements*.

Enfin, le formulaire utilisé pour inviter des personnes externes a été remanié visuellement comme le reste de l'application. L'accès au carnet d'adresses du smartphone ne fait plus planter l'application sur certains appareils.

Graphes des réponses

Note : Le graphe des réponses n'est naturellement disponible que si vous posez des questions supplémentaires.

Vous connaissez certainement le graphe des réponses que nous avons introduit dans la version 4.3. Si ce n'est pas le cas, voici à nouveau présenté comment vous pouvez y accéder, depuis la liste des participants :

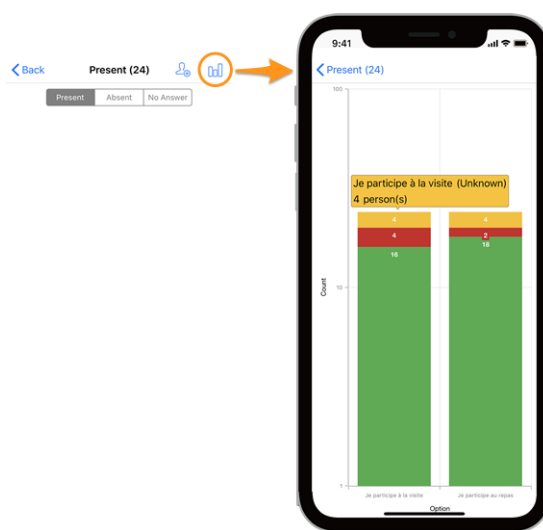

Légende

- En vert, le nombre de réponses positives
- En rouge, le nombre de réponses négatives
- En jaune, le nombre de personnes qui n'ont pas répondu explicitement à la question

Changements

Nous avons effectué quelques ajustements pour rendre les graphes plus lisibles :

- les valeurs vides (= 0) sont supprimées complètement du graphe ;
- *[technique]* les options avec les mêmes valeurs empilées² étaient précédemment regroupées, ce qui conduisait à un manque complet de lisibilité ; ceci est maintenant corrigé.

Indication : Vous pouvez tourner votre smartphone en mode paysage pour obtenir une meilleure vue d'ensemble. Et souvenez-vous qu'en « pinçant » (2 doigts qui se rapprochent ou s'éloignent) et en faisant glisser le graphe, vous pouvez changer sa taille et ainsi mieux lire certaines valeurs.

Comment lire le graphe

Note : Les informations ci-dessous vous expliquent comment lire correctement le graphe lorsqu'il utilise une échelle logarithmique pour « Count » (Y). Cette échelle a toujours été utilisée depuis la version 4.3 mais avec cette version nous avons rajouté un peu de logique métier pour déterminer si nous pouvions garder une échelle linéaire classique (qui est plus facile à lire) ou si nous avons vraiment besoin d'utiliser une échelle logarithmique pour prendre en compte de larges différences dans les valeurs Y.

2. Nous utilisons des histogrammes empilés pour les valeurs de OUI, NON et INCONNU d'une option donnée.

En ce sens, le graphe ci-dessous est une copie d'écran du comportement de l'application avant que nous introduisions cette logique métier et la version que vous utilisez en ce moment vous montrerait dans cet exemple particulier plutôt une échelle linéaire classique pour Y.

Voici un autre exemple de graphe (d'un événement test avec seulement 2 participants) afin de vous expliquer comment le lire correctement, pour le cas où vous ne seriez pas à l'aise avec les histogrammes empilés.

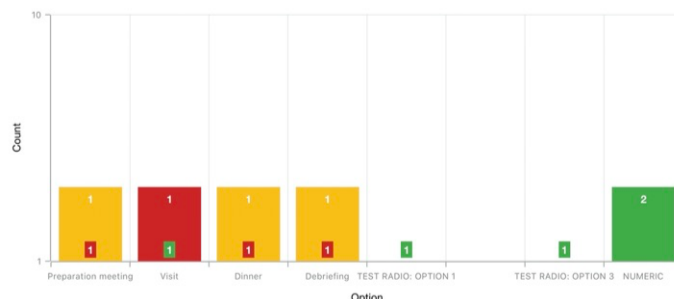

Afin de gérer des graphes avec de grandes disparités dans les valeurs, typiquement lorsque vous devez montrer des statistiques pour une convention nationale avec des centaines de participants et, par exemple avec une visite qui a 30 [participants] comme valeur alors que le choix du repas no 1 est à 500, l'axe Y utilise une échelle logarithmique.

Étant donné que les histogrammes sont empilés, le graphe ci-dessus devrait être lu de la façon suivante :

- pour l'option « Preparation Meeting », 1 personne n'a pas répondu (orange) et 1 personne a répondu NON (rouge) ;
- pour l'option « Visit », 1 personne a répondu NON (rouge) et 1 personne a répondu OUI (vert) ;
- pour l'option radio « TEST RADIO » (où les participants pouvaient choisir l'une des options « OPTION 1 », « OPTION 2 » ou « OPTION 3 »), 1 personne a choisi « OPTION 1 », une autre a choisi « OPTION 3 » et personne n'a choisi « OPTION 2 ». Cela conduit à un total de 2 réponses qui correspond au nombre de participants ;
- pour la question « NUMERIC » qui vous demande un nombre), la **somme de toutes les valeurs** indiquées par les participants est 2.

Autres changements

Par ailleurs, quelques bogues ont été corrigés et quelques améliorations mineures intégrées :

- nous avons un peu soigné l'interface utilisateur pour l'utilisation sur tablettes ;
- le texte de l'espace réservé à la recherche des membres affichait « Nom, téléphone, email » ; on nous a demandé si la recherche par société serait aussi facile à faire et nous nous sommes rendu compte que quelques personnes ont pris cette liste d'*exemples* comme un ensemble fixe d'options de recherche alors que vous pouvez déjà rechercher par de nombreux autres attributs comme bien sûr le nom de société ou le partenaire d'un membre. Pour plus de clarté, nous avons ajouté une ellipse à cette liste ;
- diverses bibliothèques internes ont été mises à niveau.

27.2.51 Version 6.3.1

Date de sortie 13 janvier 2020

Compatibilité Android 5 (Lollipop), Android 6 (Marshmallow), Android 7 and 7.1 (Nougat), Android 8 and 8.1 (Oreo), Android 9.0 (Pie), Android 10.0

C'est une version de maintenance qui corrige un bogue important lors de la mise à jour du commentaire personnel associé à la participation à un événement.

Qu'est-ce qui a été corrigé

Un bogue sérieux a été introduit dans la *version 6.3.0* : à chaque fois que vous mettiez à jour le commentaire associé à votre participation, votre statut de participant était automatiquement mis à jour en « présent ». Vous pouvez naturellement mettre à jour votre statut de participant par la suite pour ne pas être présent si c'est ce que vous voulez.

Le plus gros problème était cependant que votre statut de participant (modifié) n'était pas mis à jour dans l'application mobile jusqu'à ce que la liste des événements ait à nouveau été récupérée depuis LionsBase. Cela a entraîné beaucoup de confusion pour les utilisateurs.

Ce problème est corrigé dans cette version.

Autres changements

Par ailleurs, quelques bogues ont été corrigés et quelques améliorations mineures intégrées :

- la liste des événements est maintenant rafraîchie chaque fois que vous avez répondu à toutes les questions d'un événement donné afin qu'il ne reste pas marqué comme « incomplet » ;
- diverses bibliothèques internes ont été mises à niveau.

27.2.52 Version 6.4.0

Date de sortie 29 janvier 2020

Compatibilité Android 5 (Lollipop), Android 6 (Marshmallow), Android 7 and 7.1 (Nougat), Android 8 and 8.1 (Oreo), Android 9.0 (Pie), Android 10.0

Lorsque vous invitez des personnes externes à une manifestation, cette version facilite considérablement la gestion de l'inscription de ces invités en leur nom.

De plus nous vous montrons maintenant toutes les actions sociales de n'importe quel club de votre multi district.

Nouveautés

Événements

Dans la *version 4.4*, nous avons introduit une façon d'inviter facilement votre partenaire. Et depuis lors, vous pouviez utiliser le menu contextuel en appuyant longtemps sur son nom dans la liste des participants afin d'ouvrir le formulaire d'inscription externe auquel il/elle avait accès :

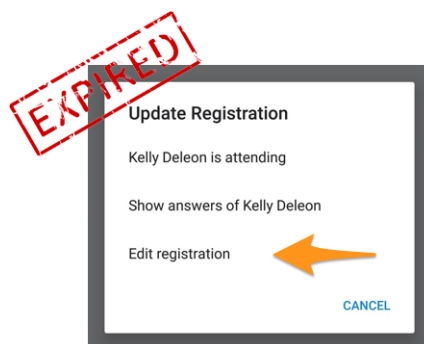

Cette méthode s'est avérée « utilisable » mais pas assez conviviale puisque le membre devait rechercher son partenaire (ou plus généralement son invité) dans la liste des participants pour pouvoir appuyer longtemps sur son nom et accéder au menu contextuel. Par ailleurs, le fait de disposer d'un formulaire externe pour gérer l'inscription de cet invité impliquait une autre expérience utilisateur (UX) et moins d'efficacité que celle apportée par l'application mobile lors de la gestion de sa propre inscription.

Comme cette application mobile est activement utilisée pour de très grands événements tels que la Convention Nationale annuelle (cette année à Neuchâtel pour le Multi District 102 - Suisse/Liechtenstein), nous avons souhaité offrir des améliorations claires pour la gestion des invités.

C'est la raison pour laquelle cette version laisse tomber le lien « Modifier l'inscription » et affiche des liens rapides vers vos propres invités à partir du détail général de l'événement, où vous gérez votre propre inscription :



Vous n'êtes plus qu'à une touche de gérer l'enregistrement de vos invités depuis l'application mobile !

Inviter d'autres personnes

Cette version facilite l'invitation d'autres personnes en affichant un lien direct dans la liste de vos invités (disponible même si vous n'avez pas encore invité qui que ce soit) :

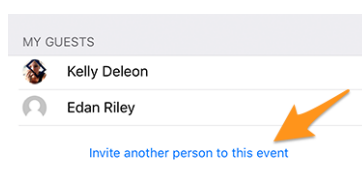

Le comportement est alors exactement le même qu'en utilisant l'icône montrant un membre avec un « + » en haut à droite dans la liste des participants. Il vous montre quelques actions rapides pour inviter soit votre partenaire, soit un autre membre Lions/LEO, soit une personne externe arbitraire qui se trouve dans votre carnet d'adresses.

Après cette étape, la personne est automatiquement ajoutée à la liste de vos invités et vous pouvez gérer son inscription tel que nous l'avons décrit dans la section précédente.

Indication : Nous comprenons que le fait d'inviter votre partenaire doit être aussi simple que possible. C'est pourquoi, afin de vous épargner une étape supplémentaire, nous marquons automatiquement votre partenaire comme participant/e « présent/e » lorsque vous l'invitez. De cette façon, et mis à part s'il y a des questions supplémentaires associées à l'événement auxquelles vous pouvez répondre à sa place, votre partenaire peut être invité/e **en un seul « clic »** !

Note : L'organisateur doit naturellement *activer cette fonctionnalité lors de la préparation de l'événement*.

Note : Attention : Dans cette version, le lien d'invitation n'est disponible que si l'événement est configuré avec des questions supplémentaires. Ceci sera corrigé dans la *prochaine version 7.0*.

Inviter des membres d'un autre pays

Vous souvenez-vous que vous pouvez échanger une partie de vos informations avec des membres étrangers Lions ? Si ce n'est pas le cas, veuillez lire *les notes de mises à jour notes de la version 5.2*. Si vous voulez savoir comment commencer le plus rapidement possible, regardez l'animation ci-dessous qui décrit le processus de partage de certaines de vos informations avec des membres étrangers du Lions Club.

Inviter des membres d'un autre pays est aussi simple que de choisir « Inviter un membre » lorsque vous voulez inviter quelqu'un d'autre et de rechercher ensuite ce membre étranger. C'est tout !¹

1. L'invitation d'autres membres (Lions ou LEO) est une option disponible uniquement pour *les réviseurs* (donc organisateurs) de l'événement.

En raison des limitations actuelles, le membre étranger sera ajouté en tant qu'invité externe mais vous n'aurez pas à chercher son adresse email ni besoin d'écrire un message; ce membre sera simplement invité aussi rapidement que vous invitez un membre de votre propre pays, en quelques secondes !

BONUS 1 : Chaque participant verra son/sa photo dans la liste des participants, de façon similaire aux membres Lions ou LEO.

BONUS 2 : Si vous partagez votre propre profil et que quelqu'un a invité un membre étranger, vous pourrez ouvrir son profil tout comme n'importe quel membre Lions ou LEO de votre pays. Si vous n'avez pas partagé votre propre profil, un message amical vous indiquera que l'accès au profil correspondant est restreint et vous serez invité, si vous le souhaitez, à partager votre propre profil.

Actions sociales

Nous avons introduit l'édition des actions sociales avec la *version 5.3*. Quelque temps après, avec la *version 6.2*, la liste des actions sociales en cours a été rendue visible à tous les membres du club en allant dans la page de profil de son club et en appuyant sur le lien « Actions sociales » :

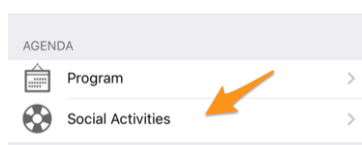

La fonctionnalité étant cependant limitée à la gestion des actions dites « planifiées » (ou en cours); ce qui veut dire qu'une fois publiées, elles disparaissaient de l'application mobile et ne pouvaient être modifiées par la suite que depuis le backoffice de LionsBase.

Quelques membres ont indiqué que le fait d'avoir toutes les actions sociales dans l'application, y compris celles qui ont été terminées et publiées, apporterait beaucoup à la fois aux membres ordinaires du club, pour savoir ce que leur club a fait dans le passé, et aux responsables des actions sociales afin de leur éviter que la même action ne soit saisie deux fois par des responsables distincts.

Ainsi, nous montrons maintenant toutes les anciennes actions sociales de votre club et si vous êtes autorisé à les gérer, vous pourrez mettre à jour toute action sociale, et ce même après sa publication.

En outre, et cela vaut la peine de le réécrire : les actions sociales et les différents services sont au cœur des Lions Clubs. C'est la raison pour laquelle chaque membre a désormais accès à la liste des actions sociales de tout club de son multi district.

Autres changements

Par ailleurs, quelques bogues ont été corrigés et quelques améliorations mineures intégrées :

- l'application ne plante plus après la mise à jour des réponses d'un participant ;
- puisque LionsBase a ajouté le support de niveaux supplémentaires de distinction de type Compagnon de Melvin Jones Progressif, cette application les prend en charge également ;
- certaines images ont été améliorées ;
- diverses bibliothèques internes ont été mises à niveau.

27.2.53 Version 7.0.0

Date de sortie 26 février 2020

Compatibilité Android 5 (Lollipop), Android 6 (Marshmallow), Android 7 and 7.1 (Nougat), Android 8 and 8.1 (Oreo), Android 9.0 (Pie), Android 10.0

Cette version apporte de nouvelles fonctionnalités :

- certaines possibilités d'édition ont été ajoutées à votre profil personnel ;
- nouveau module « Documents » pour partager facilement des fichiers importants au sein de votre club ;
- affichage et recherche des compétences et intérêts des membres (uniquement en Suisse/Liechtenstein).

Nouveautés

Profil personnel

Vous vous souvenez certainement que nous avons ajouté *dans la version 5.1* un moyen de personnaliser votre propre page de profil en vous permettant de télécharger une belle image de fond au lieu de la couleur bleue standard des Lions.

Il est temps de faire un pas de plus. En effet, et depuis très longtemps, le *Club LionsBase Master* peut gérer les liens vers les réseaux sociaux de ses membres, mais c'est bien sûr peu pratique. Nous avons donc créé un plugin pour que les membres puissent gérer ces liens en utilisant leur page de profil après s'être authentifiés sur le site de leur club. Cette page s'est cependant révélée être largement méconnue et surtout inutilisée et nous avons pensé que nous pourrions rendre cette gestion beaucoup plus facile.

Cette version ouvre la voie aux futurs développements en vous permettant de gérer rapidement et facilement vos réseaux sociaux – et donc d'avoir plus de contrôle sur les données de votre propre profil – tout en utilisant votre application Lions préférée :

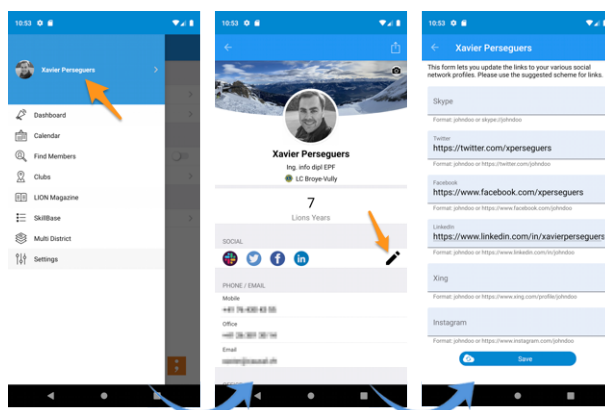

1. Tout commence dans le menu latéral en appuyant sur votre nom.
2. Cette page affiche votre propre profil avec possibilité d'édition.
3. Appuyez sur l'icône d'édition/crayon pour accéder à la page qui vous permet de définir facilement les liens vers vos différents profils sociaux.
4. Enregistrez et c'est fini !

Documents

Le menu latéral a été étendu avec un nouveau module « Documents » :

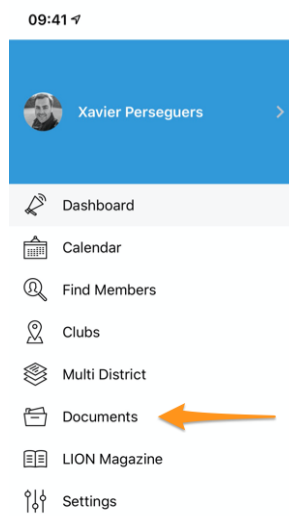

Documents vous permettra d'accéder facilement aux documents importants partagés par votre webmaster et organisés logiquement par type de document (procès-verbaux, ...) et par année de publication afin que vous puissiez toujours y accéder rapidement et facilement.

Note : Pour que les documents apparaissent, le webmaster doit modifier les propriétés d'un fichier dans le répertoire de son club et attribuer une (ou plusieurs) des catégories *Document* : * (1). De plus, sous « Accès » (2), il doit s'assurer que le fichier est « visible » et (si nécessaire), en restreindre l'accès, par exemple, aux seuls membres du comité :



Veuillez lire le chapitre *Gestion des fichiers* pour plus d'information.

Note : Les types de documents suivants sont pris en charge : PDF, Word (doc, docx) et Excel (xls,xlsx).

Note spéciale aux utilisateurs d'Android

Chers utilisateurs d'Android, peut-être avez-vous remarqué que vos amis sur iOS bénéficient d'une meilleure expérience utilisateur (UX) avec du contenu externe ? Dans la *version 3.2* par exemple nous avons mis à disposition un lien vers la version numérique de votre magazine LION (alias « Digimag »), mais contrairement aux utilisateurs d'iOS où le lien s'ouvre et montre le magazine **dans** l'application mobile, vous êtes redirigé vers Chrome et donc vous la « quittez ».

Il en va de même lorsque vous allez chercher votre billet d'entrée à un événement ou, avec cette version, lorsque vous ouvrez un document de club. Les utilisateurs d'iOS récupèrent tout dans l'application mobile et peuvent lire le document immédiatement. Mais si, après tout, l'ouverture d'un navigateur externe n'est pas un gros problème pour le magazine LION, lorsqu'il s'agit de documents (PDF, Word, Excel), nous sommes confrontés à un problème plus important : Chrome ne veut tout simplement pas ouvrir le document et le présenter comme vous en avez l'habitude

lorsque vous utilisez un ordinateur de bureau. Non ! Au lieu de ça, le document est *téléchargé* et doit ensuite être manuellement ouvert avec l'une de vos applications « Fichiers » sur votre appareil.

Si vous êtes un développeur Android et que vous savez comment contourner cette limitation, veuillez nous contacter, nous aimerions vraiment pouvoir utiliser un navigateur intégré et afficher tout contenu externe comme nous le faisons sur iOS.

Note : Il semble que, au moins pour les fichiers PDF, la façon de faire en sorte que Chrome présente le fichier dans le navigateur au lieu de le télécharger est d'utiliser une URL spécialement conçue qui en réalité demande à Google Drive de convertir et de montrer le fichier en un rendu HTML, comme le fait *pdf.js*. Cela n'a pas été mis en œuvre jusqu'à présent car nous ne voulons pas alimenter Google Drive avec des documents éventuellement sensibles derrière votre dos.

Compétences et intérêts

Note : Ceci n'est disponible que pour le MD 102 Suisse / Liechtenstein.

Note : L'accès à cette fonctionnalité se fera étape par étape, alors ne vous inquiétez pas si elle n'est pas encore accessible pour vous.

Les compétences et les intérêts sont visibles dans le profil du membre (appuyez sur un élément pour rechercher d'autres membres similaires) :

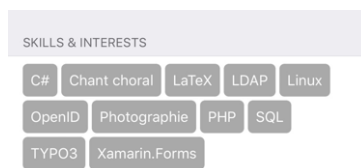

Autres changements

Par ailleurs, quelques bogues ont été corrigés et quelques améliorations mineures intégrées :

- les événements permettant d'inviter des personnes externes ne vous permettaient en fait pas d'en inviter si aucune question supplémentaire n'était configurée ; ce problème est désormais résolu ;
- « Multi District » dans le menu latéral a été déplacé ;
- diverses bibliothèques internes ont été mises à niveau.

27.2.54 Version 7.1.0

Date de sortie 31 mars 2020

Compatibilité Android 5 (Lollipop), Android 6 (Marshmallow), Android 7 and 7.1 (Nougat), Android 8 and 8.1 (Oreo), Android 9.0 (Pie), Android 10.0

Cette version apporte quelques nouvelles fonctionnalités intéressantes :

- vous obtenez désormais une belle URL et un nom de document significatif lorsque vous téléchargez un document de club ;
- les revues LION de quelques pays voisins sont désormais disponibles à la lecture ;
- un *manuel d'utilisation complet* est maintenant disponible.

Nouveautés

Les utilisateurs d'Android bénéficient de plus d'améliorations que leurs amis de sous iOS :

1. Nous avons découvert que le Digimag est désormais compatible avec un affichage dans l'application. Cela signifie que vous pouvez désormais le lire sans quitter l'application mobile LionsBase.
2. Nous avons trouvé une astuce, sans faire appel à une bibliothèque tierce, pour vous permettre de prévisualiser le document PDF directement dans l'application. Cela rend la lecture des documents du club beaucoup plus pratique.

Note : Android est encore très limité à cet égard et cela ne fonctionne que pour les fichiers PDF et malheureusement pas pour d'autres fichiers courants comme MS Word et MS Excel où vous devriez installer une application de Google Play.

En dehors de ces bonnes nouvelles, les autres changements sont les mêmes que pour iOS, à savoir que tout contenu externe que vous affichez dans l'application (Digimag, billet, document de club) peut désormais être ouvert dans un navigateur externe. Cela vous permet de faire ce que vous voulez par la suite, comme télécharger le fichier, le partager ou l'envoyer à d'autres appareils ou à des amis.

Conventions

La liste des anciennes conventions (accessible depuis Multi District > Conventions) a été étendue afin de permettre de référencer le/la président-e du conseil même si le membre n'a jamais été enregistré dans LionsBase. De plus, son club est désormais affiché :

Lions Year	Council Chairperson
2008/09 Solothurn	Rettby Carl Robert LC Neuchâtel
2007/08 Visp	Bachmann Fredy LC Lugano
2006/07 Näfels	Appenzeller Werner LC Wädenswil
2005/06 Luzern	Schwarzenbach Jörg Hans LC Basel

Digimag

Nous avons pensé que vous devriez avoir un accès rapide aux revues LION des quelques pays autour de vous. Ainsi, après avoir affiché la revue LION de votre multi district dans le menu de l'application, utilisez l'icône en forme de roue dentée dans la barre d'outils pour choisir un autre pays :

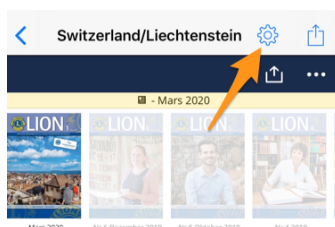

Cela ouvre une popup avec quelques autres revues. Veuillez noter que la liste et l'ordre des autres revues peuvent varier en fonction de votre pays et de votre langue préférée :

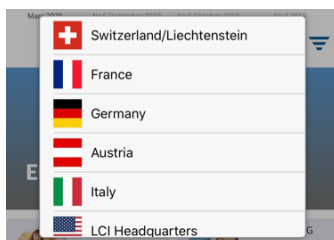

Manuel d'utilisation

Pendant très longtemps, nous avons pensé que l'application mobile LionsBase devait être si facile à utiliser qu'il n'était pas nécessaire de rédiger un manuel d'utilisation. Cependant, au fil du temps, nous avons ajouté tellement de nouvelles fonctionnalités et parfois de petites perles un peu cachées qu'il s'est avéré que même les utilisateurs chevronnés ne connaissaient pas toujours toutes les astuces.

Nous continuerons à décrire les nouvelles fonctionnalités dans ces notes de version afin que vous puissiez facilement apprendre ce qu'il y a de nouveau dans une version donnée de l'application mobile, mais si vous voulez être sûr de savoir absolument tout ce qu'il faut savoir, veuillez consulter le [manuel d'utilisation complet](#).

Autres changements

Par ailleurs, quelques bogues ont été corrigés et quelques améliorations mineures intégrées :

- le lien vers la documentation dans Paramètres > À propos pointe désormais sur le [manuel d'utilisation complet](#) ;
- diverses bibliothèques internes ont été mises à niveau.

27.2.55 Version 7.1.1

Date de sortie 16 avril 2020

Compatibilité Android 5 (Lollipop), Android 6 (Marshmallow), Android 7 and 7.1 (Nougat), Android 8 and 8.1 (Oreo), Android 9.0 (Pie), Android 10.0

Cette version corrige quelques problèmes mineurs qui ont été signalés.

Nouveautés

Lorsque you [accédez aux informations sur votre multi district](#) ou, de manière similaire, sur l'un de ses districts, les liens vers le « Comité » correspondant ont été renommés respectivement en « Conseil des gouverneurs » et « Cabinet de district ». Ceci est donc conforme à la dénomination officielle du Lions Clubs International.

Autres changements

Par ailleurs, quelques bogues ont été corrigés et quelques améliorations mineures intégrées :

- la section « Mon club » du cockpit apparaissait deux fois après avoir fait passer l'application en arrière-plan et l'avoir ouverte à nouveau. Ceci est maintenant corrigé ;
- le menu n'affichait plus certains éléments comme le magazine LION (Digimag) et l'accès aux documents du club après avoir fait passer l'application en arrière-plan et l'avoir ouverte à nouveau. Ceci est maintenant corrigé ;
- diverses bibliothèques internes ont été mises à niveau.

27.2.56 Version 7.2.0

Date de sortie 5 juin 2020

Compatibilité Android 5 (Lollipop), Android 6 (Marshmallow), Android 7 and 7.1 (Nougat), Android 8 and 8.1 (Oreo), Android 9.0 (Pie), Android 10.0

Cette version prévient et corrige un étrange comportement lors de la mise à jour de (certaines) réponses à des questions supplémentaires pour un participant. Par ailleurs, l’affichage des questions supplémentaires a été légèrement amélioré.

Nouveautés

Tout d’abord, la correction lors de la mise à jour des réponses pour un participant. Les examinateurs d’un événement peuvent montrer les réponses aux questions supplémentaires de toute personne figurant sur la liste des participants. Pour ce faire, ils doivent appuyer longuement un nom et choisir d’afficher les réponses de cette personne. Depuis cet écran, ils peuvent basculer le formulaire en mode édition et ensuite mettre librement à jour les réponses.

En raison d’une mauvaise compréhension du cycle de vie des différentes pages de l’application, la deuxième fois que vous mettiez à jour (ou prévoyiez de mettre à jour) la réponse à n’importe quelle question, à l’exception des boutons à bascule OUI/NON, au lieu de revenir au résumé des réponses, vous étiez renvoyé à la liste des participants.

Ce problème est maintenant corrigé.

Autres changements

L’application mobile présentait des questions supplémentaires d’une manière différente de celle du site web en masquant, dans la plupart des cas, la « question » réelle associée aux réponses OUI/NON. En principe cela ne posait aucun problème si les réponses autorisées étaient correctement préparées, car elles devaient permettre d’obtenir un résumé des réponses facile à comprendre et un comptage correct des réponses. Mais dans certains cas particuliers, le fait de cacher la question empêchait de répondre aisément à ces questions supplémentaires.

Un tel cas était par exemple deux « questions » de type OUI/NON ayant toutes deux des « réponses » autorisées similaires :

1. (Question) Logement pour le vendredi
 - (Réponse autorisée) J’ai besoin d’une chambre simple
 - (Réponse autorisée) J’ai besoin d’une chambre double
2. (Question) Logement pour le samedi
 - (Réponse autorisée) J’ai besoin d’une chambre simple
 - (Réponse autorisée) J’ai besoin d’une chambre double

Bien que ces questions auraient pu être reformulées ou transformées en questions à choix multiples, nous avons reconnu que la formulation et les attentes d’affichage étaient légitimes et nous avons modifié dans ce contexte le titre générique « Questions supplémentaires » qui était utilisé pour chaque groupe de réponses afin de montrer simplement le texte réel de la question.

Par ailleurs, quelques bogues ont été corrigés et quelques améliorations mineures intégrées :

- les champs de description et de bénéficiaire lors de la création ou de la modification d’une action sociale s’élargissent désormais automatiquement ;
- le bouton de publication réagit maintenant visuellement correctement lors du changement d’état de « désactivé » à « activé » ;
- diverses bibliothèques internes ont été mises à niveau.

27.2.57 Version 7.3.0

Date de sortie 15 juillet 2020

Compatibilité Android 5 (Lollipop), Android 6 (Marshmallow), Android 7 and 7.1 (Nougat), Android 8 and 8.1 (Oreo), Android 9.0 (Pie), Android 10.0

La nouvelle année des Lions commence en force ! Nous apportons des capacités d'édition à votre propre profil et un peu plus de finition à l'interface utilisateur.

Nouveautés

Lorsque vous visitez votre propre profil et que vous vous rendez à la fin de la page, un bouton est désormais disponible pour vous permettre de modifier (certaines) des données de votre profil personnel :

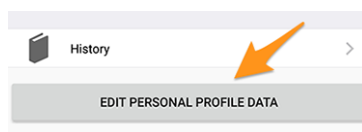

Appuyez dessus et votre page de profil changera légèrement pour vous montrer un grand nombre de vos données personnelles. Il vous suffit de toucher l'une des informations pour la modifier :



Lorsque vous avez terminé, appuyez sur le bouton « Fermer » (en haut à droite) pour revenir à votre page de profil non modifiable.

Propriétés que vous pouvez mettre à jour

Les informations personnelles suivantes peuvent être modifiées :

- Général
 - Adresse e-mail principale
 - Titre académique
 - Titre académique (suffixe)
- Bureau
 - Nom de la société
 - Titre
 - Fonction
 - Numéro de téléphone
 - Numéro de téléphone mobile

- Adresse e-mail
- Adresse postale
- Site Web
- Privé
 - Numéro de téléphone
 - Numéro de téléphone mobile
 - Adresse e-mail
 - Adresse postale
 - Site Web
 - Prénom de votre partenaire
 - Nom de famille de votre partenaire
 - Adresse e-mail de votre partenaire
 - Date de naissance de votre partenaire (l'année peut être omise)

Le changement d'une adresse e-mail est soumis à un contrôle de qualité supplémentaire. En effet, pour changer une adresse e-mail, le système s'assurera que la nouvelle adresse e-mail est la vôtre en vous envoyant un code de vérification. Une fois le message reçu, vous pouvez retourner dans le cockpit de l'application mobile et vous verrez apparaître les opérations en attente :

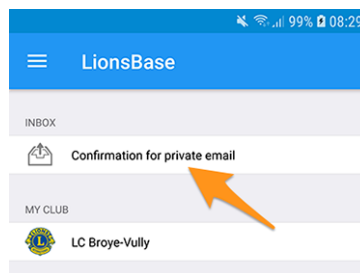

Appuyez sur une opération en attente et confirmez le changement en fournissant le code de vérification que vous avez reçu :

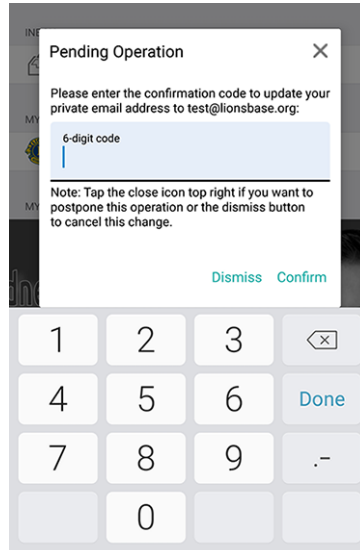

Note : Quelques membres ont demandé un moyen de mettre à jour leur photo. Nous avons réfléchi et en avons discuté. Il s'avère que le conseil des gouverneurs n'est pas encore prêt à vous laisser changer votre photo. De fait, la photo est utilisée à différents endroits et nous faisons de notre mieux pour nous assurer que sa qualité est suffisante, par exemple pour l'impression dans le magazine LION.

Et malheureusement, nous savons aussi par expérience (!) que quelques membres abuseraient du système et mettraient un logo Lions, un joli chat ou d'autres animaux mignons à la place de leur photo. Donc, au final, vous devrez quand même continuer d'envoyer votre photo à votre CLBM et ainsi nous permettre d'assurer la meilleure qualité possible de données dans LionsBase ! Merci de votre compréhension.

Indication : Pour que les membres puissent modifier leur profil, leur CLBM doit d'abord activer cette fonction en modifiant l'enregistrement du club et en cochant la case correspondante :

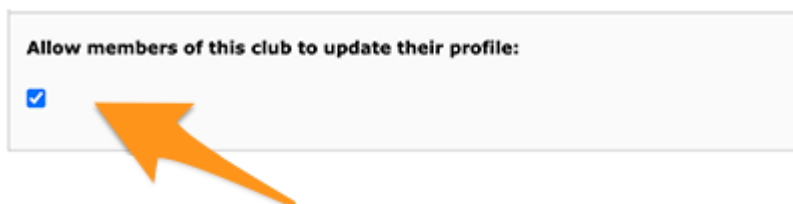

Autres changements

Par ailleurs, quelques bogues ont été corrigés et quelques améliorations mineures intégrées :

- l'indicateur de chargement est désormais plus accessible pour les malvoyants ;
- la photo d'un membre est désormais retirée de ce qu'on appelle « l'arborescence d'accessibilité », ce qui signifie que les malvoyants n'auront pas de focus sur cet élément de l'interface (car il est totalement inutile dans ce contexte) ;
- deux écrans d'édition, à savoir celui qui sert à mettre à jour les réseaux sociaux et celui qui sert à modifier la réponse à une question de l'événement ont été légèrement repensés pour offrir une expérience utilisateur améliorée (UX) avec des boutons Annuler et Enregistrer dans la zone supérieure, à l'instar de nombreuses autres applications ;
- l'organisateur de l'événement est désormais directement visible dans la liste des événements à venir ;
- diverses bibliothèques internes ont été mises à niveau.

27.2.58 Version 7.3.1

Date de sortie 5 août 2020

Compatibilité Android 5 (Lollipop), Android 6 (Marshmallow), Android 7 and 7.1 (Nougat), Android 8 and 8.1 (Oreo), Android 9.0 (Pie), Android 10.0

Cette version corrige quelques problèmes et empêche certains crashes signalés.

Nouveautés

Comme vous le savez, depuis la dernière version (*Version 7.3.0*), vous pouvez mettre à jour certaines des données de votre profil personnel. Lorsqu'il s'agit de modifier une adresse électronique, nous vous envoyons un code de confirmation. Le message que vous recevez est maintenant correctement traduit dans la langue de votre choix (lorsqu'elle est disponible : en Suisse/au Liechtenstein, en allemand, anglais, français ou italien ; en Autriche, en allemand ou anglais).

Note : Si vous ne voyez pas le lien pour modifier et mettre à jour votre profil personnel, cela signifie que votre CLBM a soit oublié d'activer cette fonction en modifiant l'enregistrement du club et en cochant la case correspondante :

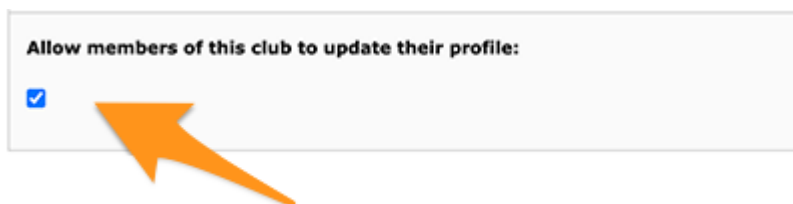

... ou que, pour une raison quelconque, votre club n'est pas disposé à vous laisser mettre à jour votre profil personnel tout-e seul-e. Quoi qu'il en soit, il est probablement judicieux d'en discuter avec lui/elle et votre président-e de club.

Un autre changement appréciable est la mise à jour de votre adresse e-mail principale : comme elle est utilisée comme nom d'utilisateur pour vous authentifier auprès de LionsBase, l'application mettra désormais à jour vos données d'identification enregistrées, de sorte que la prochaine fois que vous ouvrirez l'application, vous serez automatiquement authentifié avec votre nouvelle adresse e-mail et vous n'aurez pas besoin de commencer par la corriger.

De plus, nous avons introduit une petite amélioration de l'expérience utilisateur (UX) en utilisant une couleur de fond verte pour le bouton de confirmation et une couleur de fond rouge pour le bouton d'annulation.

Autres changements

Par ailleurs, quelques bogues ont été corrigés et quelques améliorations mineures intégrées :

- en essayant d'obtenir plus de statistiques sur les actions sociales d'un club avec des catégories erronées ou anciennes et plus supportées, il pouvait se passer un plantage de l'application ; ceci est maintenant corrigé ;
- certains utilisateurs pouvaient parfois avoir un plantage de l'application lorsqu'ils affichaient la liste des clubs ou le formulaire de recherche de membres. Ce problème était lié à certains paramètres incomplets envoyés par l'interface utilisateur et est désormais évité ;
- les actions sociales ayant une catégorie obsolète (qui n'est par conséquent plus supportée) n'apparaissaient pas dans la liste ; ce problème est maintenant évité en leur associant la catégorie « Autres » ;
- le membre ne pouvait pas inviter son/sa partenaire immédiatement après avoir choisi de participer à l'événement ; ceci est maintenant corrigé.
- l'indicateur de chargement est désormais plus accessible pour les malvoyants ;
- la bibliothèque principale du framework a été rétrogradée à la version utilisée dans la *Version 7.2.0* car nous avons découvert qu'elle causait malheureusement beaucoup de plantages étranges depuis la *Version 7.3.0* ; comme vous pouvez l'imaginer, traquer les bogues jusqu'aux dépendances externes qui sont censées être vraiment stables est toujours décevant mais malheureusement une réalité de nos jours ;
- diverses bibliothèques internes ont été mises à niveau.

27.2.59 Version 7.3.2

Date de sortie 22 août 2020

Compatibilité Android 5 (Lollipop), Android 6 (Marshmallow), Android 7 and 7.1 (Nougat), Android 8 and 8.1 (Oreo), Android 9.0 (Pie), Android 10.0

Cette version corrige quelques problèmes mineurs que nous avons découverts et (pour les membres Lions et LEO autrichiens) elle apporte quelques changements dans la présentation du profil d'un membre.

En outre, nous avons testé avec succès l'application mobile avec Android 11.0 (bêta) et, à ce titre, ce prochain OS est marqué comme étant pris en charge.

Nouveautés

Le conseil des gouverneurs du Multi District 114 - Autriche a demandé que l'âge calculé d'un membre dans son profil ne soit plus visible :

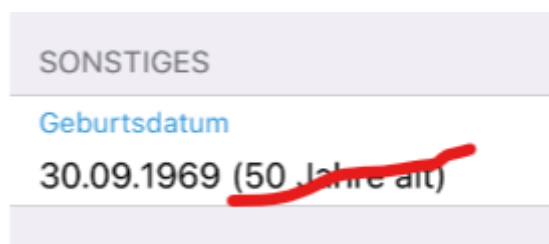

Cette version répond donc à cette exigence en masquant l'âge d'un membre si vous êtes un utilisateur Lions/LEO autrichien.

Note : Pour être clair, cela n'a pas été modifié pour les utilisateurs de Suisse et du Liechtenstein.

Autres changements

Par ailleurs, quelques bogues ont été corrigés et quelques améliorations mineures intégrées :

- lorsqu'on répondait à une question radio avec une longue option, le texte était tronqué ; ce problème est désormais résolu en faisant passer le texte des options longues sur plusieurs lignes ;
- chaque fois que vous essayiez de donner un commentaire à un événement sans avoir préalablement répondu à l'invitation (et donc en étant dans la liste des invités n'ayant « pas encore répondu »), le commentaire que vous aviez saisi disparaissait après avoir été enregistré, ce qui est logique puisque vous ne pouvez pas donner un commentaire sans d'abord choisir si vous allez participer ou non mais cela pouvait être déroutant. C'est pourquoi nous vous empêchons maintenant de saisir un commentaire tant que vous n'avez pas répondu à l'invitation ;
- le Multi District 102 - Suisse/Liechtenstein nous a demandé de prendre en charge un attribut « invité spécial » en plus de VIP. Comme ces personnes VIP sont marquées d'un symbole avec une médaille dans les différentes listes de participants, les « invités spéciaux » sont mis en évidence de la même manière ;
- diverses bibliothèques internes ont été mises à niveau.

27.2.60 Version 7.3.3

Date de sortie 13 septembre 2020

Compatibilité Android 5 (Lollipop), Android 6 (Marshmallow), Android 7 and 7.1 (Nougat), Android 8 and 8.1 (Oreo), Android 9.0 (Pie), Android 10.0

Cette version corrige un bogue dans la présentation des questions associées aux grands événements tels qu'une convention nationale.







Nouveautés

Chaque fois que vous créez un événement avec quelques questions « simples », l'application mobile LionsBase crée automatiquement des sections intelligentes pour regrouper les questions.

Un cas courant est que vous commencez par une question de type cases à cocher nommée « Participation » avec quelques « réponses » autorisées (par exemple, « Réunion de préparation », « Visite », « Dîner » et « Débriefing ») :

Questions

 Create new

▼ Participation      

General Prices Access

Type:

Checkboxes (yes/no answers) ▼

Question or Text:

Participation







Allowed Answers/Options:







Preparation meeting
Visit
Dinner
Debriefing







et ensuite quelques autres questions de tout type (radio, texte unique, ...) :







Questions







 Create new

▶ Participation      

▶ TEST RADIO       

▶ SINGLE TEXT       

▶ NUMERIC       

▶ REMARK?      

L'application mobile affichera deux sections pour vos questions, la première regroupant les questions OUI/NON (basées sur des cases à cocher) et ensuite toutes les autres questions :

The screenshot shows two sections of a form. The first section, titled 'PARTICIPATION', contains four items, each with a toggle switch: 'Preparation meeting' (on), 'Visit' (on), 'Dinner' (on), and 'Debriefing' (off). The second section, titled 'ADDITIONAL QUESTIONS', contains four items, each with a right-pointing chevron: 'TEST RADIO' (with 'OPTION 1' below it), 'SINGLE TEXT' (with 'My answer' below it), 'NUMERIC' (with '3' below it), and 'REMARK?' (with 'I'll bring some hot 🌶️ for the preparation meeting' below it).

Note : À ce stade, vous vous demandez peut-être encore quelle est la différence exacte entre les questions de type cases à cocher et les questions de type radio. Les captures d'écran ci-dessus devraient vous montrer clairement comment une question de type cases à cocher est présentée : les « réponses » autorisées sont en fait des questions *séparées* qui vous permettent de répondre par « oui » ou par « non » à chacune d'entre elles.

Une question radio, en revanche, utilise les différentes réponses autorisées comme *options à choisir* ; cela signifie qu'un sélecteur d'options vous est présenté et que vous devez choisir *une seule* réponse qui correspond à vos besoins :

The screenshot shows a dialog box titled 'Edit Answer'. It contains a section labeled 'TEST RADIO' with three radio button options: 'OPTION 1', 'OPTION 2' (which is selected), and 'OPTION 3'. At the bottom of the dialog are two buttons: 'Cancel' and 'Confirm'.

Maintenant, pour les événements plus importants comme une convention nationale, il est courant que les questions OUI/NON (basées sur des cases à cocher) soient signalées comme des « méta-événements », ce qui permet de les considérer un peu comme des « sous-événements ». Ces « méta-événements » peuvent être associés à un prix spécifique, éventuellement à une restriction du nombre de participants, ou même cibler certaines fonctions (par exemple, les gouverneurs de district et le premier vice-gouverneur), les membres d'un district donné (par exemple, l'assemblée générale du district Ouest) ou seulement des invités externes (par exemple, une visite de la ville pour les partenaires des membres Lions).

Dans ce contexte, l'organisateur utilise des questions de type « En-tête » pour séparer visuellement les nombreux méta-événements :

Questions

Create new

Freitag, 17. Mai 2019

- Anmeldung GR (T / \$ / Q / H)
- Anmeldung Neue Kab. (T / \$ / Q / H)
- Anmeldung Stehlunch (T / \$ / Q / H)
- Anmeldung Cab D102-E (T / \$ / Q / H)
- Anmeldung Cab D102-W (T / \$ / Q / H)
- Anmeldung Cab D102-C (T / \$ / Q / H)
- Anmeldung Schnee- & Lawinenforschungsinstitut (T / \$ / O / Q / H)
- Anmeldung Kirchner Museum Davos (T / \$ / O / Q / H)
- Workshop (T / O / Q / H)
- 18:00 - 19:00 Apéro und Begrüssung Lions Night / Bündner Abend (T)
- Anmeldung Bündner-Abend (T / \$ / O / Q / H)

Samstag 18. Mai 2019

- Anmeldung DV D102-E (T / \$ / Q / H)
- Anmeldung DV D102-C (T / \$ / Q / H)
- Anmeldung DV D102-W (T / \$ / Q / H)
- Anmeldung DV D102-L (T / \$ / Q / H)

Le rendu attendu consiste alors à utiliser ces en-têtes pour regrouper les questions OUI/NON au lieu d'utiliser leur partie « Question » comme titre de la section.

C'est justement ce regroupement qui ne fonctionnait pas correctement dans l'application mobile et est maintenant corrigé.

Autres changements

Par ailleurs, quelques bogues ont été corrigés et quelques améliorations mineures intégrées :

- l'animation de la photo et de l'image de fond lorsque vous faites défiler le profil d'une personne (ou d'un club) est beaucoup plus fluide et comporte désormais un effet de parallaxe ;
- nous avons abandonné l'option d'agrandissement de la photo d'un membre car la plupart des photos étaient en fait plus petites que celles affichées par défaut. Si vous souhaitez une résolution plus élevée pour votre carnet d'adresses, alors vous pouvez simplement *exporter la fiche du membre* ;
- les événements dont l'inscription se termine dans les 10 jours sont affichés comme événements à venir dans le cockpit mais disparaissaient le dernier jour de l'inscription ; ceci est maintenant corrigé ;
- les compétences et les intérêts peuvent maintenant être modifiés de la même manière que vos réseaux sociaux à partir de *votre propre page de profil (en savoir plus)* ;
- parfois, le dernier club jumelé était partiellement caché ; nous avons ajouté une marge supplémentaire pour éviter ce cas-là ;
- diverses bibliothèques internes ont été mises à niveau.

27.2.61 Version 7.4.0

Date de sortie 21 octobre 2020

Compatibilité Android 5 (Lollipop), Android 6 (Marshmallow), Android 7 and 7.1 (Nougat), Android 8 and 8.1 (Oreo), Android 9.0 (Pie), Android 10.0

Cette version apporte une expérience utilisateur améliorée (UX) dans le cockpit.

Nouveautés

Cockpit

Nous avons amélioré la façon dont les événements à venir (introduits dans la *version 3.4.0*) sont présentés dans le tableau de bord. En fait, il s'est avéré que de nombreux membres ouvrent l'application LionsBase mobile pour avoir un aperçu des événements à venir. Nous affichons maintenant tous les événements à venir, y compris ceux auxquels vous ne participez pas, ainsi que votre statut :

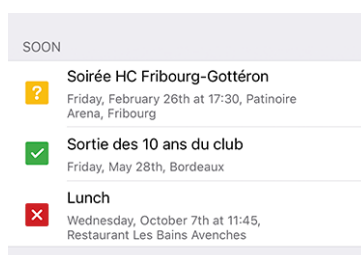

Il se comporte donc exactement comme dans votre *Calendrier personnel*.

Nous avons découvert que pour les utilisateurs d'une tablette, les articles d'actualité étaient souvent présentés avec seulement l'image et soit aucune information superposée, soit une information superposée largement masquée. Ce problème devrait maintenant être résolu :

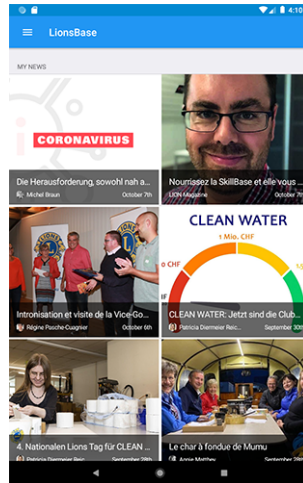

Autres changements

Par ailleurs, quelques bogues ont été corrigés et quelques améliorations mineures intégrées :

- la section des informations complémentaires dans le détail d'un événement était parfois partiellement tronquée, ce qui devrait maintenant être corrigé ;
- diverses bibliothèques internes ont été mises à niveau.

27.2.62 Version 7.4.1

Date de sortie 23 novembre 2020

Compatibilité Android 5 (Lollipop), Android 6 (Marshmallow), Android 7 and 7.1 (Nougat), Android 8 and 8.1 (Oreo), Android 9.0 (Pie), Android 10.0

Il s'agit d'une version de maintenance standard avec un meilleur support pour la Convention nationale 2021. En outre, elle stocke votre mot de passe personnel de manière plus sûre.

Nouveautés

Événements

Le support de la prochaine Convention nationale 2021 a été amélioré et indique désormais l'heure de début et de fin des méta-événements :

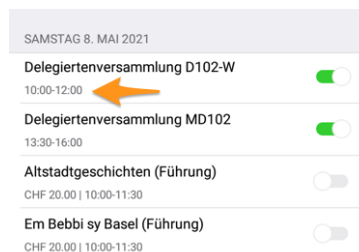

Sécurité

¹ Le mot de passe que vous utilisez pour vous authentifier est maintenant chiffré avec une clé de chiffrement stockée dans le [KeyStore Android](#).

Sur Android 6 (Marshmallow) et plus récent, une clé AES est obtenue à partir du KeyStore Android et utilisée avec un chiffrement AES/GCM/NoPadding pour chiffrer le mot de passe avant qu'il ne soit stocké dans un fichier de préférences partagé.

Sur Android 5 (Lollipop), le KeyStore Android ne prend en charge que le stockage de clés RSA, qui est utilisé avec un chiffrement RSA/ECB/PKCS1Padding pour chiffrer une clé AES (générée de manière aléatoire à l'exécution) et stockée dans les fichiers de préférences partagées sous la clé *SecureStorageKey*, si elle n'a pas déjà été générée.

Note : Si un appareil passe d'Android 5 (Lollipop) à une version plus récente du système d'exploitation, le type de chiffrement continuera d'être utilisé à moins que l'application ne soit désinstallée. Mais il est important de mentionner que la plupart des utilisateurs de LionsBase utilisent déjà des versions beaucoup plus récentes d'Android.

Quelques mots sur **Auto Backup pour les Apps**. Auto Backup pour les Apps est une fonctionnalité d'Android 6.0 et plus qui permet de sauvegarder les données de l'application de l'utilisateur (préférences partagées, fichiers dans le stockage interne de l'application et autres fichiers spécifiques). Les données sont restaurées lorsqu'une application est réinstallée ou installée sur un nouvel appareil. Cela peut avoir un impact sur le stockage sécurisé de votre mot de passe utilisateur qui utilise les préférences partagées qui sont sauvegardées et ne peuvent pas être déchiffrées lorsque la restauration a lieu. Mais nous avons pris une mesure supplémentaire pour configurer une exception dans la stratégie de sauvegarde afin que cette sauvegarde automatique n'inclue jamais votre mot de passe.

Actualités

Depuis que nous avons introduit les actualités dans le cockpit (dans la *Version 2.4.0*), seules les actualités publiques créées dans le site web de votre club étaient incluses dans l'application mobile LionsBase.

Cette restriction a été levée ; cela signifie que votre webmaster peut désormais créer des actualités visibles uniquement par les membres authentifiés. Une autre amélioration est que l'application mobile prend désormais en charge les actualités qui sont configurées comme une redirection vers une page interne ou vers un site web externe.

Autres changements

Par ailleurs, quelques bogues ont été corrigés et quelques améliorations mineures intégrées :

- dans certaines circonstances, essayer d'accéder au site web d'un club en utilisant une authentification silencieuse pouvait entraîner une erreur dans l'application affichant « [http://](#) URI invalide : Le nom d'hôte n'a pas pu être analysé ». Nous avons trouvé un bogue dans l'API de LionsBase Autriche et l'avons corrigé immédiatement (merci à O. Krauss d'avoir signalé le problème). Enfin, nous avons pris une mesure supplémentaire pour être toujours du bon côté et nous assurer que ce bogue ne pourrait plus se produire en cas de problème avec l'API de LionsBase ;
- lors de l'ouverture du site web de votre club, nous affichons maintenant une courte notification vous demandant d'attendre un peu jusqu'au chargement du site. Ceci est utile car la préparation du lien d'authentification silencieux vers votre site web dure quelques secondes et nous avons pensé qu'il valait la peine de vous donner un bref retour d'information ;
- les couleurs de l'interface utilisateur ont été uniformisées ;
- diverses bibliothèques internes ont été mises à niveau.

1. Les informations contenues dans cette section sont adaptées de <https://docs.microsoft.com/en-us/xamarin/essentials/secure-storage?tabs=android>

27.2.63 Version 8.0.0

Date de sortie 10 janvier 2021

Compatibilité Android 5.1 (Lollipop), Android 6 (Marshmallow), Android 7 and 7.1 (Nougat), Android 8 and 8.1 (Oreo), Android 9.0 (Pie), Android 10.0, Android 11.0

Cette version apporte de nouvelles fonctionnalités :

- montrer l'historique d'une fonction donnée (liste des anciens présidents de club, ...);
- partager des articles de news intéressants avec votre propre club provenant de sources que vous suivez;
- afficher les pages de profil des membres encore plus rapidement;
- et plus encore.

Nouveautés

Comité

Lorsque vous affichez un club, une zone, une commission de région, un cabinet de district ou le conseil des gouverneurs, vous pouvez maintenant appuyer longuement sur une fonction donnée et accéder à la liste des autres membres ayant occupé le poste correspondant; par exemple, la liste des anciens présidents de club :

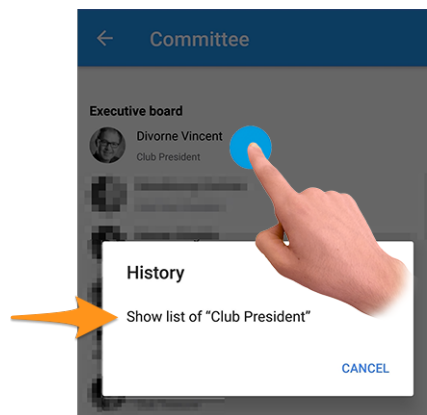

Appuyez sur l'action « Afficher la liste des... » pour découvrir quels membres ont eu cette fonction dans l'histoire du club, de la zone, ...

Indication : Si vous essayez de montrer l'historique des anciens présidents du Conseil des gouverneurs, vous serez en fait redirigés vers la *liste des Conventions Nationales passées*, car cette dernière donne plus d'informations qu'une simple liste de membres.

Note : Lorsque vous accédez au comité (ou au cabinet/conseil des gouverneurs) d'une zone, d'une région, d'un district ou d'un multi district, il se peut que des fonctions supplémentaires dont le niveau est différent vous soient présentées. Par exemple, la commission d'une zone présente à la fois des fonctions liées à la zone, comme le président de zone ou le premier vice-président de zone, mais aussi des fonctions liées aux clubs, avec les différents présidents de club.

Dans ce cas, l'action visant à montrer l'historique d'une fonction donnée est désactivée pour les fonctions d'autres niveaux (les présidents de club dans notre exemple).

Actualités

Tout d'abord, nous avons constaté que la liste des nouvelles n'était pas actualisée régulièrement. Ce problème est désormais résolu, de sorte que vous ne manquerez pas des articles intéressants si vous gardez souvent l'application mobile LionsBase en arrière-plan.

Dans le cockpit, lorsque vous ouvrez un article, l'icône de partage en haut à droite montre désormais une option permettant de partager cet article avec votre propre club :



Une fois partagés, les articles de news peuvent être gérés comme d'habitude par le webmaster à partir du *Backend LionsBase*. Il convient de mentionner que pour l'instant, les articles partagés ne sont visibles que dans l'application mobile, mais pas sur le site web de votre club.

Comme il n'est peut-être pas évident pour tout le monde de comprendre l'objectif de partager un article de news avec les autres membres de votre club, voici l'idée.

Par défaut, un utilisateur sera automatiquement abonné aux articles de son club, des clubs de sa zone et aux articles des niveaux supérieurs tels que le district et le multi district. Il est très courant pour certains utilisateurs de *s'abonner à des sources supplémentaires* d'articles d'actualité. Dans ce contexte, vous pouvez avoir accès à des articles que d'autres membres de votre club ne voient pas dans leur propre flux. L'intérêt du partage d'un article est donc double : d'une part, il vous permet d'élargir la vision de vos membres avec d'autres articles intéressants et, d'autre part, il vous permet de créer un réseau plus étroit entre les clubs.

Indication : Afin de vous permettre de partager un article, LionsBase vérifie que vous êtes bien le webmaster du club correspondant.

Si vous êtes webmaster de différents clubs, vous pourrez partager avec n'importe lequel d'entre eux.

Cela peut être étendu à tout moment, par exemple pour que les membres ayant la fonction de « délégué à la communication du club » aient également accès au partage d'articles.

Note : Cette fonctionnalité sera disponible pour les membres autrichiens une fois la migration vers la nouvelle version de TYPO3 terminée ; merci beaucoup pour votre compréhension.

Réactivité

L'application est désormais beaucoup plus réactive lorsque vous touchez un membre pour ouvrir sa page de profil.





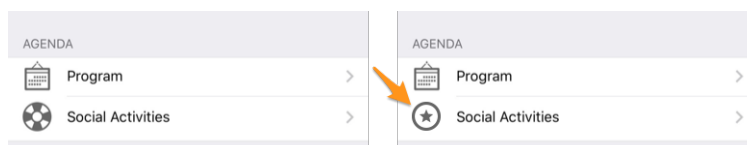

Cela a été rendu possible par la suppression d'un effet visuel introduit dans la *Version 6.2.0*. Cet effet visuel est devenu inutile en raison des mises à jour des bibliothèques de framework sous-jacentes. De plus, dans la plupart des cas, les informations de profil du membre que vous souhaitez afficher sont déjà disponibles localement et il n'est donc pas nécessaire d'attendre.

Actions sociales

L'icône permettant d'accéder à la liste des actions sociales a été modifiée (à gauche, le symbole de bouée de sauvetage utilisé depuis la *version 5.3* et à droite le nouveau symbole d'étoile encerclée) :



S'agit-il seulement d'un changement cosmétique ? En fait, non ! Nous avons profité de l'occasion pour introduire des icônes basées sur le type/la catégorie d'action sociale. Cela permet à la fois de mieux voir d'un coup d'œil la répartition de vos actions sociales et de repérer rapidement une éventuelle catégorisation incorrecte :

2019-2020	
	Ludimaniak 05.06.2020 - 07.06.2020 >
	Fri-Clown 05.02.2020 - 05.02.2020 >
	Cartons du Cœur 05.02.2020 - 05.02.2020 >
	Table couvre-toi 01.12.2019 - 29.02.2020 >
	Action de Noël 15.11.2019 - 11.12.2019 >
	Sortie Aquatis 17.10.2019 - 17.10.2019 >

Aperçu des icônes d'action sociale

-  : Cancer infantile
-  : Diabète
-  : Environnement/Développement durable
-  : Lutte contre la faim
-  : Préserver la vue
-  : Famille/Ville
-  : Enfants/Jeunes
-  : Maladie/Recherche
-  : Culture
-  : Sport
-  : Toutes les autres catégories

Autres changements

Par ailleurs, quelques bogues ont été corrigés et quelques améliorations mineures intégrées :

- de la même manière que pour toute liste montrant les membres des commissions, vous pouvez maintenant appuyer sur le nom d'un président du conseil dans la liste des *conventions* pour ouvrir la page de profil du membre ;
- la liste des clubs est désormais plus accessible pour les malvoyants ;
- nous avons changé la couleur du texte « l'inscription n'est plus possible » dans la liste des événements à venir de rouge à orange foncé ; la raison est que certains membres pensaient à tort qu'ils ne participaient pas à l'événement correspondant en voyant quelque chose de « rouge » ; nous espérons naturellement que cela améliorera leur expérience d'utilisateur tout en ne changeant finalement rien pour les autres utilisateurs ;
- nous avons testé avec succès cette application sur Android 11.0 (API niveau 30) et avons ainsi augmenté la compatibilité ;
- nous ne pouvions pas continuer à supporter Android 5.0 Lollipop (API niveau 21) tout en rajoutant le support pour Android 11.0, donc la version minimale ciblée est maintenant Android 5.1 (API niveau 22).
- diverses bibliothèques internes ont été mises à niveau.

27.2.64 Version 8.1.0

Date de sortie 25 février 2021

Compatibilité Android 5.1 (Lollipop), Android 6 (Marshmallow), Android 7 and 7.1 (Nougat), Android 8 and 8.1 (Oreo), Android 9.0 (Pie), Android 10.0, Android 11.0

Cette version vous donne un meilleur aperçu des invitations à des événements qui sont en attente de réponse.

Nouveautés

Pastilles de notification

Une pastille de notification indique désormais le nombre d'événements que vous devez traiter, soit pour annoncer que vous y assisterez (ou non), soit en répondant à des questions supplémentaires.

La pastille de notification est visible lorsque vous ouvrez le menu de l'application :

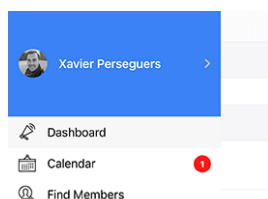

Nous comprenons que nous ne devons pas insister pour répondre à l'invitation d'un événement plus de quelques semaines avant la date limite d'inscription ; c'est la raison pour laquelle, afin d'éviter de montrer cette pastille de notification pendant une période prolongée, nous ne prenons en compte que les événements du mois suivant.

Autres changements

Par ailleurs, quelques bogues ont été corrigés et quelques améliorations mineures intégrées :

- l'application est désormais en mesure de traiter les récompenses arbitraires associées à un membre ;
- un de nos amis lion autrichien a fait remarquer que le texte « Veröffentlichen » lors de la création/mise à jour d'une action sociale était tronqué sur les écrans des smartphones. Cela était dû à la combinaison d'une marge trop importante pour le bouton et, naturellement, du nom très long en allemand ;
- certains problèmes d'expérience utilisateur (UX) et d'accessibilité liés à l'utilisation de l'application par les malvoyants ont été corrigés en remplaçant l'utilisation du framework applicatif que nous utilisons par la dernière version majeure ;
- diverses bibliothèques internes ont été mises à niveau.

27.2.65 Version 8.2.0

Date de sortie 23 mai 2021

Compatibilité Android 5.1 (Lollipop), Android 6 (Marshmallow), Android 7 and 7.1 (Nougat), Android 8 and 8.1 (Oreo), Android 9.0 (Pie), Android 10.0, Android 11.0

Cette version apporte une fonctionnalité mineure dans l'historique d'un membre pour découvrir d'un coup d'œil s'il ou elle est un membre fondateur et corrige quelques problèmes pour rendre l'application encore plus stable.

Nouveautés

Lorsque vous ouvrez la page *Historique Lions* d'un membre, la liste indique désormais si le membre est un membre fondateur du club :



Note : Si l'attribut de membre fondateur est absent pour l'un de vos membres, le *Club LionsBase Master* correspondant peut facilement corriger cet oubli en modifiant *le profil du membre et en adaptant son statut*.

Autres changements

Par ailleurs, quelques bogues ont été corrigés et quelques améliorations mineures intégrées :

- l'application se plantait après avoir invité (avec succès) un autre membre à votre événement ; ce problème est résolu ;
- en tant qu'administrateur d'un événement, l'application se bloquait après avoir mis à jour la réponse d'une personne et après être revenu à la liste des participants ; ceci est également corrigé ;
- toujours en tant qu'administrateur de l'événement, le commentaire du participant est maintenant plus facile à d'accès et de modification, même s'il est initialement vide ;
- les boutons +/- lors de la réponse à une question numérique ne sont plus déformés ;
- diverses bibliothèques internes ont été mises à niveau.

27.2.66 Version 8.3.0

Date de sortie 6 juillet 2021

Compatibilité Android 5.1 (Lollipop), Android 6 (Marshmallow), Android 7 and 7.1 (Nougat), Android 8 and 8.1 (Oreo), Android 9.0 (Pie), Android 10.0, Android 11.0

Nous nous efforçons de vous faire oublier l'annuaire imprimé des membres. Pourquoi ? Parce que couper autant d'arbres pour une information qui est périmée avant même d'être imprimée est un non-sens total à notre avis.

Pour ce faire, cette version vous permet désormais d'accéder à la devise de votre président, gouverneur et président du conseil.

Nouveautés

Devise

LionsBase est maintenant capable de stocker les devises comme vous le voyez pour le cabinet de district du District 102 Ouest :

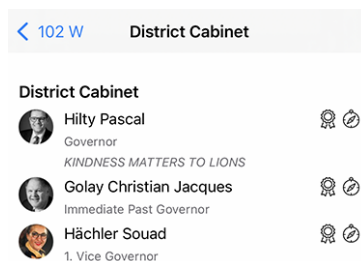

Naturellement, vous pouvez obtenir « l'historique des devises » en profitant de la fonctionnalité introduite dans la version 8.0.0, à savoir en affichant *l'historique d'une fonction donnée* :

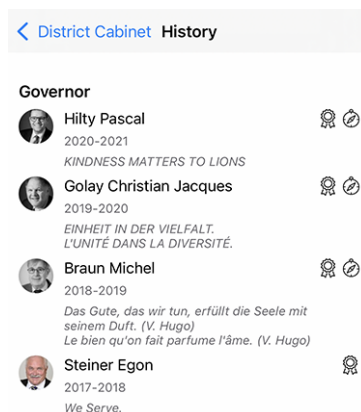

Indication : En tant que CLBM, la devise peut être enregistrée en modifiant la *fonction correspondante du membre*.

Les fonctions suivantes peuvent contenir une devise :

- Président-e de club;
 - Gouverneur-e de district (et président-e de la branche LEO);
 - Président du conseil des gouverneur-e-s.
-

Note : Afin de vous permettre de voir l'historique des devises des présidents de conseil, nous avons dû modifier une partie de la logique introduite dans la *Version 8.0.0*, à savoir que vous ne serez plus redirigé-e vers la *liste des anciennes conventions nationales* lorsque vous essayez d'afficher la liste présidents de conseil.

Accessibilité

L'accessibilité de la liste des membres a été améliorée. Au lieu de présenter individuellement chaque ligne d'information, TalkBack lira désormais le bloc d'informations relatif au membre en une seule fois.



Événements

Certains webmasters nous ont dit qu'ils aimeraient intégrer des liens dans la description d'un événement, par exemple pour ajouter un lien vers un site Web externe.

Comme vous le savez, la description de l'événement est nettoyée lorsqu'elle est récupérée depuis l'application mobile. Cela garantit une meilleure expérience utilisateur (UX) en supprimant tout formatage fantaisiste, les couleurs et autres.

L'intégration de liens dans la description est cependant tout à fait raisonnable et après y avoir réfléchi, nous avons trouvé une bonne approche. Voici un exemple d'événement tel que vu sur le site web d'un club :

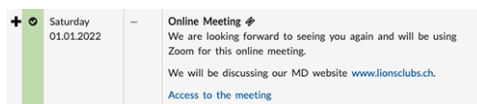

et voici comment ils seront désormais affichés dans l'application mobile :

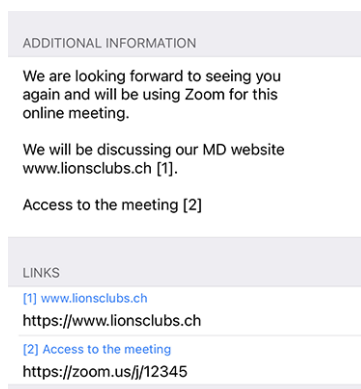

Comme vous pouvez l'imaginer, en extrayant les liens de la description, nous la gardons « propre » et rendons l'accès à un lien très simple et en même temps beaucoup plus accessible pour les malvoyants que si nous les avions gardés au milieu de la description.

Actions sociales

Une autre amélioration discrète est visible dans la liste des actions sociales du club. En effet, l'application affiche désormais le nom du/de la président-e correspondant-e :

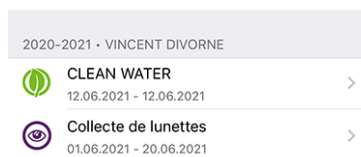

Autres changements

Par ailleurs, quelques bogues ont été corrigés et quelques améliorations mineures intégrées :

- la section « Partenaire » pour un membre est maintenant plus agnostique en termes de genre en allemand ;
- nous nous assurons maintenant que la liste des années de récompenses (en haut de la page *Page de profil d'un membre*) n'affiche que des « années distinctes » (par exemple, lorsqu'un membre a reçu plus d'un CMJ au cours d'une année Lions) ;
- le support pour la récompense du « Lion de l'année » est amélioré ;
- pour quelques clubs, le dernier club sponsor/jumelé était partiellement caché, ceci devrait maintenant être évité ;
- une meilleure stratégie de mise en cache a été mise en place pour les différentes commissions et la liste des anciennes conventions nationales ; dans l'ensemble, ces pages devraient être plus rapides à afficher (en particulier en dehors des périodes de changements fréquents comme c'est le cas de juin à début juillet) ;

— diverses bibliothèques internes ont été mises à niveau.

27.2.67 Version 8.4.0

Date de sortie 26 juillet 2021

Compatibilité Android 5.1 (Lollipop), Android 6 (Marshmallow), Android 7 and 7.1 (Nougat), Android 8 and 8.1 (Oreo), Android 9.0 (Pie), Android 10.0, Android 11.0

De nouvelles capacités d'édition pour LionsBase ! Outre la correction de quelques bogues et le polissage habituels, les événements peuvent désormais être créés à partir de l'application mobile. Les administrateurs de club pourront ainsi mener à bien leur vie de Lions Club.

Nouveautés

Événements

Le CLBM peut désormais créer des événements depuis l'application mobile.

Pour ce faire, ouvrez votre calendrier personnel et utilisez l'icône « + » entourée dans la barre d'outils :

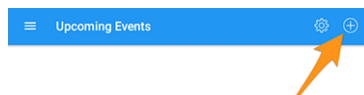

Vous verrez alors apparaître une fenêtre modale dans laquelle les options les plus utiles sont présentées :

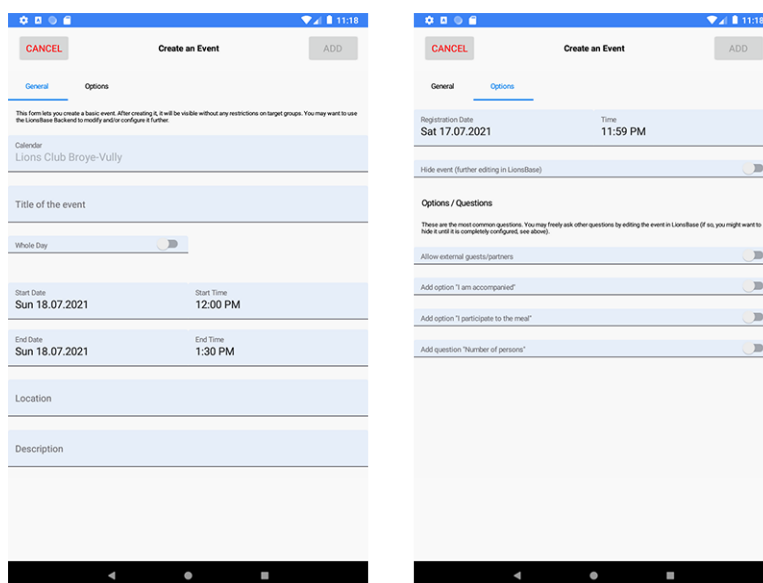

Nous avons choisi les options les plus couramment utilisées et les plus importantes lors de la création d'un événement à partir de l'application mobile. L'objectif est de vous permettre d'ajouter rapidement des événements au calendrier de votre club tout en discutant du programme lors d'une réunion¹.

Les différents champs de date et d'heure sont par exemple synchronisés de sorte que la durée reste la même si vous changez l'heure de début plus tôt ou plus tard, ou si vous reportez l'événement d'un ou plusieurs jours. Nous sommes convaincus que vous n'y prêterez pas attention, car cela vous semblera tout à fait naturel.

Un deuxième écran (à droite de la capture d'écran précédente) vous permet d'affiner la définition de l'événement avec des options un peu plus avancées, comme l'ajout d'une ou plusieurs des questions les plus couramment utilisées par vos participants.

1. Bien que le champ de description n'autorise que le texte brut, il convient de mentionner que le formatage (de base) [Markdown](#) est pris en charge, ce qui vous permet de formater votre description avec du gras, de l'italique, des listes, et d'ajouter des liens en collant une URL dedans.

Indication : Si vous devez configurer autre chose, vous pouvez masquer l'événement lors de sa création (cela empêchera les membres d'y participer immédiatement) et le configurer davantage dans LionsBase (voir *Gestion des informations des événements*).

Note : Afin de faciliter la création de l'agenda complet d'un club, les parties les plus importantes du dernier événement que vous avez créé seront réutilisées comme valeurs par défaut pour le prochain que vous préparerez.

Cela accélère vraiment la préparation puisque le calendrier, les dates et le lieu prédéfini sont présélectionnés, ce qui vous évite logiquement de devoir « sauter de plus en plus de dates » à mesure que vous créez des événements de plus en plus éloignés.

Le formulaire de création d'événement revient aux paramètres par défaut, complètement vides, 2 heures après la création du dernier événement.

Actions sociales

Le formulaire de gestion des actions sociales (introduit dans la *version 5.3*) a été amélioré pour refléter l'expérience utilisateur (UX) de la création de nouveaux événements :

- les dates de début et de fin utilisent désormais un format plus long comme « ven. 16.07.2021 » au lieu de « 16.07.21 » ;
 - les sélecteurs de date de début et de fin sont synchronisés.
-

Note : Vous serez bientôt en mesure de créer des événements liés à vos activités sociales (mais dans le backend de LionsBase, pas dans l'application). Ce faisant, vous en tirerez des avantages :

- l'action sociale correspondante ne figurera pas dans le calendrier mais sera remplacée par un événement où vos membres pourront s'inscrire comme d'habitude ;
- une fois l'événement terminé, le *reporting* associé à l'activité sociale (nombre de personnes, heures travaillées) sera calculé automatiquement pour vous, sur la base de la liste réelle des participants.

Pour en savoir plus, consultez le chapitre : *Rapport automatique à l'aide d'événements*.

Autres changements

Par ailleurs, quelques bogues ont été corrigés et quelques améliorations mineures intégrées :

- en analysant certains rapports d'erreurs automatiques (pas de crashes), nous avons découvert que, principalement en Autriche, certains enregistrements de membres récupérés depuis l'API ne pouvaient pas être correctement « instanciés » et n'étaient donc pas disponibles dans l'application. En bref, cela signifie que la recherche de certains membres ne les trouve pas du tout, comme s'ils n'étaient pas des membres Lions ! Et aussi incroyable que cela puisse paraître, ce problème n'a jamais été signalé, bien qu'il y ait de fortes chances que de nombreux utilisateurs se soient rendu compte que certains de leurs amis Lions n'étaient pas présents ;
- le message popup vous indiquant qu'un membre a été correctement invité ne nécessite plus aucune interaction car il a été remplacé par un message de notification temporaire ;
- pour quelques membres, en particulier ceux ayant de nombreuses récompenses, la page de profil pouvait être légèrement tronquée ; cela devrait maintenant être évité ;
- diverses bibliothèques internes ont été mises à niveau.

27.2.68 Version 8.5.0

Date de sortie 20 août 2021

Compatibilité Android 5.1 (Lollipop), Android 6 (Marshmallow), Android 7 and 7.1 (Nougat), Android 8 and 8.1 (Oreo), Android 9.0 (Pie), Android 10.0, Android 11.0

Vous pouvez désormais joindre les membres plus facilement avec Threema et désactiver le lien vers WhatsApp si vous n'en avez pas l'utilité.

Nouveautés

Lien vers WhatsApp

Après que Facebook eut conclu un accord définitif pour acquérir WhatsApp en 2014, ([en savoir plus](#)), les années suivantes n'ont montré aucun changement dans la façon dont les deux services devaient logiquement commencer à tirer parti l'un de l'autre.

Cela a changé il y a quelques mois, lorsque WhatsApp a annoncé dans [un article de blog](#) qu'ils allaient commencer à partager [certaines] informations avec Facebook. Bien que ce ne soit pas aussi « néfaste » que cela puisse paraître, de nombreux utilisateurs ont décidé d'abandonner ou de réduire sérieusement leur utilisation de cette application au profit d'autres applications de chat telles que Threema, Signal et/ou Telegram.

Note : Si vous voulez en savoir encore plus, vous serez peut-être intéressé par cet article de la RTS : [Les utilisateurs suisses face aux nouvelles conditions de WhatsApp](#).

Comme jusqu'alors la plupart des membres avaient WhatsApp sur leur smartphone, nous avons créé un lien spécial vers celle-ci dès [la version 6.1](#) de LionsBase mobile. Vous pouviez (et pouvez toujours) appuyer sur un numéro de téléphone mobile depuis la page de profil d'un membre pour commencer rapidement à chatter avec cette personne :

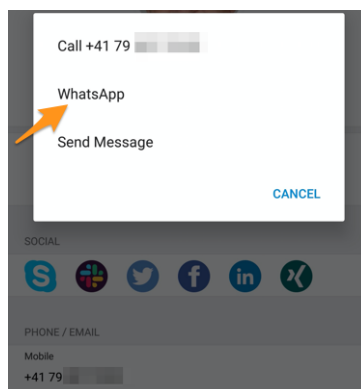

Cependant, si vous n'utilisez pas WhatsApp, ce lien est totalement inutile car cette application de chat ne pourra pas être lancée. C'est la raison pour laquelle vous pouvez maintenant configurer l'application pour cacher cette action. Pour ce faire, vous devez ouvrir les [paramètres de LionsBase](#) et choisir de désactiver cette fonctionnalité :



Indication : Puisque WhatsApp est toujours largement utilisée, **par défaut**, cette fonctionnalité reste activée. Cela signifie qu'aucune configuration supplémentaire n'est nécessaire pour que les utilisateurs existants puissent continuer à utiliser ce lien vers WhatsApp ou que les nouveaux utilisateurs puissent en profiter. Seuls les utilisateurs de l'application désireux de masquer cette action potentiellement inutile peuvent désormais choisir de la désactiver.

Support de Threema

De même, une autre application très sécurisée (et suisse) a gagné en popularité auprès de nombreux membres¹ : **Threema**. Contrairement à d'autres applications de chat similaires telles que Signal ou Telegram, Threema n'est pas liée au numéro de téléphone mobile de l'utilisateur et, par conséquent, est considérée comme n'importe quelle autre application de *réseau social* que vous pouvez configurer vous-même :



Comme vous le savez, l'icône de crayon (à droite) vous permet de *gérer vos réseaux sociaux* lorsque vous ouvrez votre *profil personnel*.

Note : Nous ne prévoyons pas d'ajouter des actions rapides pour d'autres applications de messagerie comme nous l'avons fait pour WhatsApp. La raison en est que nous n'avons absolument aucun moyen de savoir si le membre que vous voulez contacter utilise l'application correspondante. L'utilisation de WhatsApp étant très répandue dans le passé, cela était presque acquis.

Vous souhaitez mieux connaître les principales différences entre Threema, Signal, Telegram et WhatsApp ? Voici une comparaison complète de ces applications de messagerie : <https://threema.ch/fr/comparatif-des-messageries>.

Autres changements

Par ailleurs, quelques bogues ont été corrigés et quelques améliorations mineures intégrées :

- l'application plantait lorsque vous essayiez de mettre à jour la date de naissance de votre partenaire sur un appareil en langue française ;
- diverses bibliothèques internes ont été mises à niveau.

27.2.69 Version 8.6.0

Date de sortie 23 septembre 2021

Compatibilité Android 5.1 (Lollipop), Android 6 (Marshmallow), Android 7 and 7.1 (Nougat), Android 8 and 8.1 (Oreo), Android 9.0 (Pie), Android 10.0, Android 11.0

Cette version désencombre la page de profil d'un membre et optimise l'expérience utilisateur (UX) des malvoyants.

Nouveautés

Pages de profils

La page de profil d'un membre a été optimisée pour éviter d'avoir à faire défiler beaucoup lorsque certains membres ont une longue liste de récompenses.

Comme vous le voyez sur la capture d'écran suivante, nous avons restructuré la page avec de gros « boutons » pour vous permettre d'accéder à l'*Historique Lions*, à la liste des certifications et à la liste des récompenses, toutes présentées sur des pages dédiées de l'application :

1. En gros, 12–13% des membres pour le MD 102 - Suisse/Liechtenstein. Veuillez noter que lors de la préparation de cette version, nous avons essayé de faire correspondre le plus grand nombre possible d'identifiants Threema aux membres Lions et LEO, afin que la plupart d'entre vous puissent voir le lien vers Threema sans avoir à le configurer. Dans quelques cas, plusieurs comptes Threema étaient disponibles (par exemple, des comptes privés et professionnels) et un compte arbitraire a été choisi.

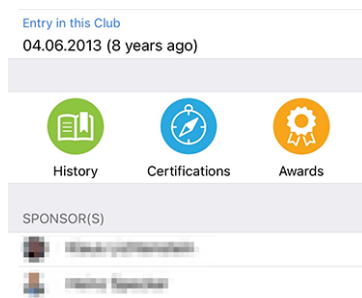

Certifications



Vous pouvez rechercher d'autres membres possédant une certification donnée en appuyant longuement dessus :

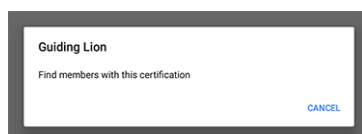

Distinctions



Vous pouvez rechercher d'autres membres ayant reçu une récompense donnée en appuyant longuement dessus :

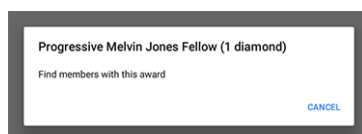

Accessibilité

LionsBase mobile s'efforce de rendre l'expérience utilisateur (UX) des malvoyants aussi fluide que possible. Grâce à un audit externe et à certains retours que nous avons reçus, nous avons identifié quelques points à améliorer.



Nous avons le plaisir d'annoncer que plusieurs problèmes d'accessibilité ont été corrigés :

- la liste déroulante multi-district dans le formulaire d'authentification n'était pas clairement décrite et pouvait donc facilement être laissée vide, ce qui entravait le processus de connexion ;

- plusieurs boutons d'action tels que le bouton « S'authentifier » du formulaire d'authentification ou les boutons utilisés pour enregistrer ou publier des actions sociales n'étaient pas lus par TalkBack ;
- le nombre d'invitations ou d'événements en attente avec des questions sans réponse (voir *Pastilles de notification*) est maintenant explicite ;
- les propriétés « clés » d'un profil de membre (aperçu des certifications et des distinctions et le nombre d'années Lions) ne sont plus lues par TalkBack car elles empêchaient un accès efficace à des éléments d'information réels et utiles ;
- les icônes de médias sociaux dans le profil du membre n'étaient pas lues par TalkBack ;
- les compétences dans le profil du membre n'étaient pas lues par TalkBack ;
- l'icône de caméra permettant de modifier l'image de fond de sa propre page de profil n'était pas lue par TalkBack ;
- le bouton de regroupement/dégroupement dans la liste des participants n'était pas accessible par TalkBack ;
- toutes les icônes de la barre d'outils sont maintenant décrites (ci-après, la description sera « Afficher le résumé des réponses pour les participants ») :



Actions sociales

Le formulaire de saisie pour gérer les actions sociales a été mis à jour pour vous permettre de définir le « champ d'application », c'est-à-dire si votre action sociale soutient un bénéficiaire « local » ou un bénéficiaire qui se trouve dans un autre pays :

Beneficiary	
Scope of the activity Local (in your neighborhood or country)	
Amount Collected CHF	Amount Donated CHF
Volunteers 0	Persons Served 0
Hours Worked 0	

Cette information est utile à des fins statistiques.

Autres changements

Par ailleurs, quelques bogues ont été corrigés et quelques améliorations mineures intégrées :

- diverses bibliothèques internes ont été mises à niveau.

27.2.70 Version 8.7.0

Date de sortie 13 novembre 2021

Compatibilité Android 5.1 (Lollipop), Android 6 (Marshmallow), Android 7 and 7.1 (Nougat), Android 8 and 8.1 (Oreo), Android 9.0 (Pie), Android 10.0, Android 11.0

Il s'agit d'une version de maintenance standard avec quelques corrections de bogues, la gestion du numéro de téléphone de votre partenaire et la prise en charge de certaines récompenses supplémentaires.

Nouveautés

Vous pouvez désormais afficher et gérer le numéro de téléphone de votre partenaire lors *de la modification des données de votre profil personnel*.

Autres changements

Par ailleurs, quelques bogues ont été corrigés et quelques améliorations mineures intégrées :

- la dénomination des différentes récompenses et certifications est désormais plus cohérente et complète ;
- nous masquons maintenant l'élément de menu contextuel qui vous permet de montrer les réponses d'un participant potentiel à un événement avant qu'il n'ait répondu, car cela ne pouvait pas fonctionner de toute façon ;
- en anglais, le format de la date d'anniversaire abrégée n'affichait que le mois et non le jour ; ceci est maintenant corrigé ;
- diverses bibliothèques internes ont été mises à niveau.

27.2.71 Version 8.8.0

Date de sortie 23 janvier 2022

Compatibilité Android 5.1 (Lollipop), Android 6 (Marshmallow), Android 7 and 7.1 (Nougat), Android 8 and 8.1 (Oreo), Android 9.0 (Pie), Android 10.0, Android 11.0, Android 12.0

Cette version prend en charge d'autres langues européennes et utilise la forme singulière/plurielle à divers endroits pour une meilleure expérience utilisateur (UX).

Nouveautés

En ajoutant le support du croate, nous avons pensé que c'était l'occasion parfaite de faire quelques ajustements en utilisant une forme singulière ou plurielle pour les libellés, selon la quantité correspondante. Par exemple, le nombre d'années Lions lorsque vous affichez la page de profil d'un membre :

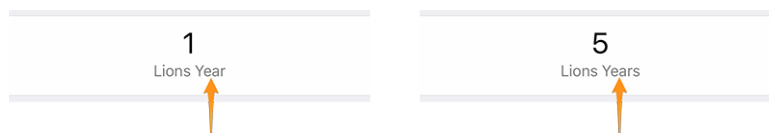

Cela s'applique également à d'autres libellés, comme l'utilisation de « Parrain » ou « Parrains » pour la liste des membres parrains ou l'affichage de « Club invité » si un seul club est associé à un événement.

Indication : Vous ne saviez peut-être pas que la plupart des langues européennes considèrent le 0 comme un pluriel (et le 1 comme un singulier naturel). Mais le français, lui, n'utilise le pluriel que pour 2 et plus.

Certaines langues ont même plus d'une forme plurielle. Si vous voulez en savoir plus, veuillez consulter les [Règles du pluriel des langues \(en anglais\)](#) de la norme Unicode.

Autres changements

Par ailleurs, quelques bogues ont été corrigés et quelques améliorations mineures intégrées :

- l'application est maintenant disponible en croate ;
- l'application est maintenant disponible en finnois ;
- l'application est maintenant disponible en suédois ;
- les événements avec un formulaire d'inscription externe ne sont pas comptés à tort comme étant « sans réponse » puisque nous n'avons de toute façon aucun moyen de savoir si vous avez répondu ou non ;
- diverses bibliothèques internes ont été mises à niveau.

27.2.72 Version 9.0.0

Date de sortie *pas encore publiée*

Compatibilité Android 5.1 (Lollipop), Android 6 (Marshmallow), Android 7 and 7.1 (Nougat), Android 8 and 8.1 (Oreo), Android 9.0 (Pie), Android 10.0, Android 11.0, Android 12.0

Cette version ouvre, nous l'espérons, la voie à davantage d'échanges avec les autres membres européens.

Nouveautés

Support pour d'autres pays

La *Version 8.8.0* a ajouté la prise en charge de nombreuses autres langues européennes importantes. Il est maintenant temps de faire un pas de plus. Dans une tentative de convaincre d'autres pays européens de nous rejoindre sur LionsBase mobile, nous avons ajouté le support pour plus de pays / multi districts :

- MD 101 : Suède
- MD 104 : Norvège
- MD 106 : Danemark
- MD 107 : Finlande
- MD 108 : Italie
- MD 110 : Pays-Bas
- MD 112 : Belgique
- MD 115 : Portugal
- MD 116 : Espagne
- D 126 : Croatie
- D 129 : Slovénie

C'est ce que montre cette carte (en bleu les pays utilisant l'application mobile depuis de nombreuses années, en jaune les pays disponibles et en vert les pays européens pas encore pris en compte) :

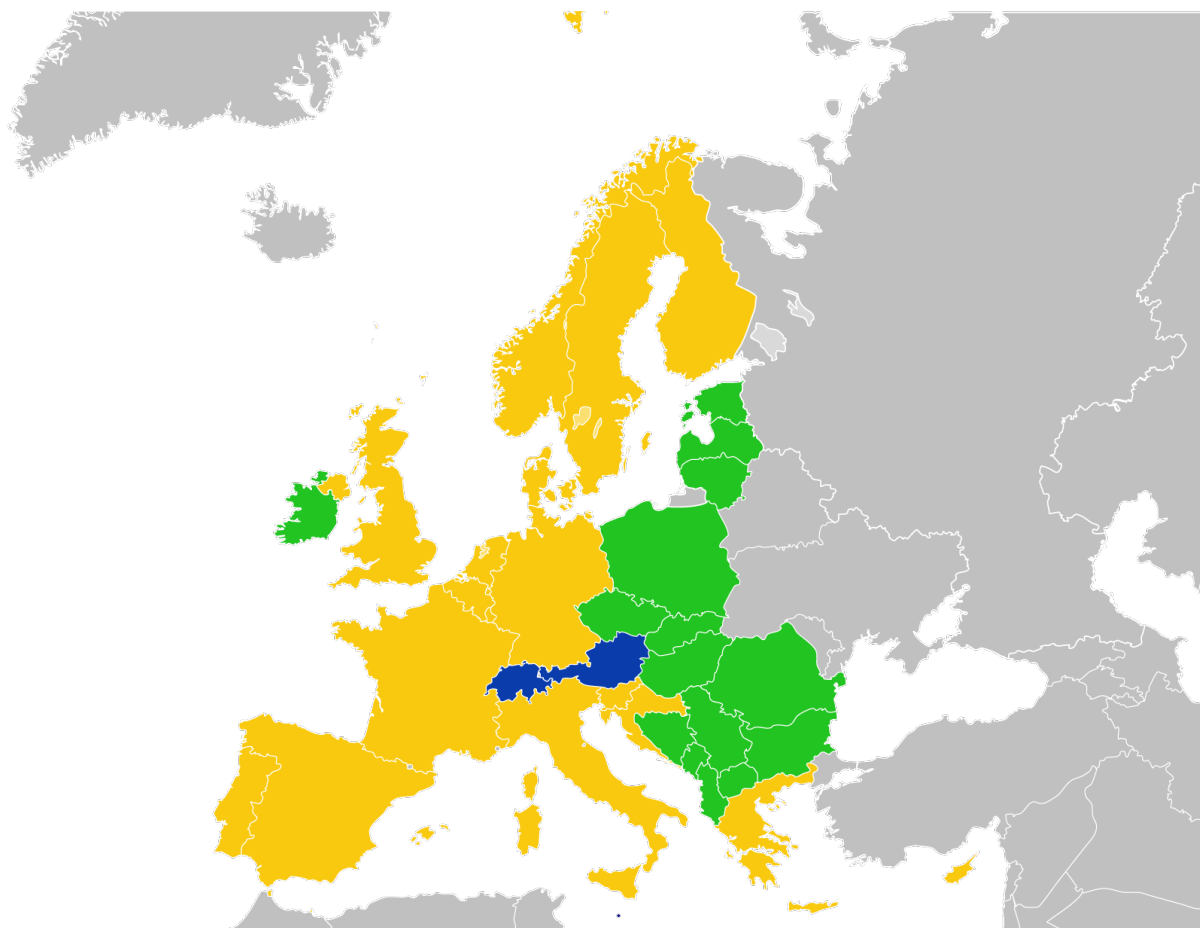

Pour l'instant, ceci est reflété dans le *formulaire d'authentification*. Le fait de les avoir dans l'application nous permet ensuite de les faire adhérer facilement.

Événements

En allant dans le détail du multi district, d'un district, d'une région ou d'une zone, vous pouvez maintenant voir le programme correspondant. Dans la plupart des cas, il s'agira uniquement d'informations, car la plupart des événements sont destinés à certaines fonctions ou membres de la zone correspondante.

Pour plus de détails, veuillez lire le chapitre (mis à jour) *Multi district* dans le manuel d'utilisation complet.

Autres changements

Par ailleurs, quelques bogues ont été corrigés et quelques améliorations mineures intégrées :

- diverses bibliothèques internes ont été mises à niveau.
- Version 1.0.0 | 1.0.1 | 1.1.0 | 1.2.0 | 1.2.1 | 1.2.2 | 1.3.0
- Version 2.0.0 | 2.1.0 | 2.1.1 | 2.1.2 | 2.2.0 | 2.2.1 | 2.2.2 | 2.3.0 | 2.4.0 | 2.4.1 | 2.4.2 | 2.5.0
- Version 3.0.0 | 3.0.1 | 3.1.0 | 3.1.1 | 3.2.0 | 3.2.1 | 3.2.2 | 3.2.3 | 3.3.0 | 3.3.1 | 3.4.0 | 3.4.1 | 3.4.2
- Version 4.0.0 | 4.1.0 | 4.2.0 | 4.3.0 | 4.4.0
- Version 5.0.0 | 5.1.0 | 5.2.0 | 5.3.0 | 5.3.1 | 5.4.0 | 5.5.0
- Version 6.0.0 | 6.0.1 | 6.1.0 | 6.1.1 | 6.2.0 | 6.3.0 | 6.3.1 | 6.4.0
- Version 7.0.0 | 7.1.0 | 7.1.1 | 7.2.0 | 7.3.0 | 7.3.1 | 7.3.2 | 7.3.3 | 7.4.0 | 7.4.1
- Version 8.0.0 | 8.1.0 | 8.2.0 | 8.3.0 | 8.4.0 | 8.5.0 | 8.6.0 | 8.7.0 | 8.8.0
- Version 9.0.0

CHAPITRE 28

Liens d'installation



Huitième partie

Extensions

CHAPITRE 29

Images

Les sites LionsBase utilisent deux extensions pour travailler avec les images :

- 1) [EXT:image_autosize](#) pour redimensionner automatiquement les photos trop lourdes
- 2) [EXT:file_list](#) pour créer des listes de fichiers et des galeries d'images (grâce à un gabarit personnalisé)

Exportation de données

Au lieu de fournir des centaines de plugins et de rapports statistiques très spécialisés, LionsBase se base sur une extension externe ([EXT:simple_io](#)) pour exporter les données. Il est ensuite de la responsabilité de l'utilisateur de préparer les statistiques ou les autres analyses souhaitées.

L'extension permet de définir des enregistrements de type « Configuration d'exportation » (« Export Configuration » en anglais) :

Title:	[Ref.]
Austritte im laufenden Lions Jahr	1
Dates of foundation/dissolution of clubs	
Members of current district	
New members since beginning of Lions Year	

Ces enregistrements consistent en :

- Un titre (qui ne peut pas pour l'heure être traduit)
- Une clef privée facultative
- Le format de sortie (**CSV** pour LionsBase parce que ce format est compatible avec Microsoft Excel et d'autres tableurs similaires)
- La requête **SQL** elle-même :

General | **Advanced**

Hide:

Title:
New members since beginning of Lions Year

Private Key:
 generate

Format:
CSV (Comma-Separated Value)

SQL Query:

```
SELECT DISTINCT ms.member, c.name AS club_name, c.club_type, d.name AS district_name, ms.start_date
AS date_start_date,
CASE m.hidden
  WHEN 1 THEN 'RESIGNED'
  WHEN 2 THEN 'DECEASED'
  ELSE 'ACTIVE'
END AS current_status
FROM tx_lionsbase_domain_model_memberstatus ms
INNER JOIN tx_lionsbase_domain_model_member m ON m.uid=ms.member
INNER JOIN tx_lionsbase_domain_model_club c ON c.uid=ms.club
INNER JOIN tx_lionsbase_domain_model_district d ON d.uid=c.district
WHERE ms.start_date >= ##CURRENT_LIONSYEAR_BEGIN##
AND ms.status=1 AND ms.hidden=0 AND ms.deleted=0
ORDER BY m.hidden, ms.start_date DESC
```

Vous avez peut-être constaté que la requête ci-dessus contient des marqueurs. En effet, l'extension utilisée nous

permet de préparer la requête avant son exécution. LionsBase supporte quelques marqueurs en relation avec le Lions Club :

- **CURRENT_CLUB** : UID du club courant
- **CURRENT_ZONE** : UID de la zone courante
- **CURRENT_REGION** : UID de la région courante
- **CURRENT_DISTRICT** : UID du district courant
- **CURRENT_LIONSYEAR_BEGIN** : horodatage du début de l'année Lions courante
- **CURRENT_LIONSYEAR_END** : horodatage de la fin de l'année Lions courante
- **PREVIOUS_LIONSYEAR_BEGIN** : horodatage du début de l'année Lions écoulée
- **PREVIOUS_LIONSYEAR_END** : horodatage de la fin de l'année Lions écoulée
- **CURRENT_FISCALYEAR_BEGIN** : horodatage du début de l'année fiscale courante
- **CURRENT_FISCALYEAR_END** : horodatage de la fin de l'année fiscale courante
- **PREVIOUS_FISCALYEAR_BEGIN** : horodatage du début de l'année fiscale écoulée
- **PREVIOUS_FISCALYEAR_END** : horodatage de la fin de l'année courante écoulée
- **ACTIVE_STATUSES** : liste (séparateur virgule) de codes de statuts « actifs »
- **INACTIVE_STATUSES** : liste (séparateur virgule) de codes de statuts « inactifs »
- **VALID_CLUBS** : liste (séparateur virgule) de types de clubs valides

et quelques marqueurs *dynamiques* :

- **LIONSYEAR_BEGIN({annéeDébut}-{annéeFin})** : horodatage du 01.07.{annéeDébut}
- **LIONSYEAR_END({annéeDébut}-{annéeFin})** : horodatage du 30.06.{annéeFin}
- **FISCALYEAR_BEGIN({année})** : horodatage du 01.01.{année}
- **FISCALYEAR_END({année})** : horodatage du 31.12.{année}

Bon à savoir : Les enregistrements de configuration d'exportation sont gérés par les développeurs LionsBase de Causal Sàrl et ne peuvent donc pas être modifiés par les *Multi-District LionsBase Masters*.

30.1 Manuel de l'administrateur

Les *Multi-District LionsBase Masters* peuvent placer un plugin sur leurs pages (typiquement quelque part dans l'*intranet*). Pour l'utiliser, créez un nouvel élément de contenu sur votre page et choisissez le plugin « Liste des configuration d'exportation » :

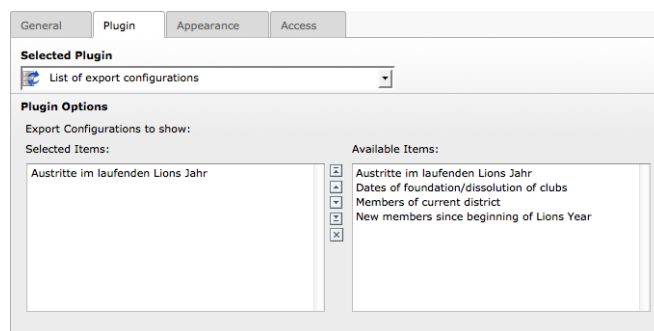

Le plugin montre la liste des configuration d'exportation existantes (sur la droite) et vous permet de sélectionner lesquelles doivent être montrées (sur la gauche). L'idée sous-jacente de cette sélection est de vous permettre de restreindre l'accès aux listes contenant des données sensibles aux seuls membres qui ont besoin de ces listes (p. ex. la liste de tous les membres d'un district pourrait n'être affichée qu'aux membres du conseil des gouverneurs).

Pour restreindre l'accès à certains éléments des configurations d'exportation, vous devriez mettre le plugin sur une page dont l'accès est restreint ou restreindre l'accès du plugin lui-même. Veuillez lire le chapitre *Restreindre l'accès à un groupe d'utilisateurs* pour plus d'informations.

30.2 Considérations sur la sécurité

Le plugin génère une liste à puces de liens pointant vers des fichiers générés dynamiquement qui contiennent l'information demandée. La visibilité de ces liens est configurée par les restrictions d'accès pour le plugin lui-même ou la page contenant le plugin. Chaque enregistrement de configuration d'exportation est créé avec une *clef privée* (voir les *copies d'écran de configuration du plugin* ci-dessus).

Cependant, une fois visible, le lien lui-même n'est pas protégé et peut être utilisé *même sans être authentifié* pour récupérer l'information. C'est la raison pour laquelle vous ne devez jamais partager le lien vers le fichier d'exportation avec qui que ce soit. Au lieu de ça, vous devriez indiquer où trouver la liste avec les liens de téléchargement (ou télécharger le fichier vous-même et l'envoyer à qui de droit).

Neuvième partie

Administrator

LionsBase is using many database relations between tables such as a member and her associated functions but some fields are not relations but simple constants. The rationale is that they are part of the core domain model of LionsBase and cannot be manually updated by a *Multi-District LionsBase Master* without adapting the code itself to keep the semantic of the application.

31.1 Clubs

31.1.1 Types of clubs

Constant	Value
CLUB_TYPE_LIONS	1
CLUB_TYPE_LEO_ALPHA	3
CLUB_TYPE_LEO_OMEGA	4
CLUB_TYPE_SPECIAL	254

31.1.2 Accepted Genders

Constant	Value
GENDER_TYPE_UNKNOWN	0
GENDER_TYPE_MEN	1
GENDER_TYPE_WOMEN	2
GENDER_TYPE_MIXED	3

31.1.3 Relation to a Member

Constant	Value
RELATION_GUIDING_LION	1
RELATION_ADVISOR	2

31.2 Members

31.2.1 Statuses

Constant	Value	Type
STATUS_ACTIVE	1	valid
STATUS_PASSIVE	2	valid
STATUS_HONOURING	3	valid
STATUS_PRIVILEGED	4	valid
STATUS_LIFETIME	5	valid
STATUS_ASSOCIATED	6	valid
STATUS_AFFILIATED	7	valid
STATUS_RESIGNED	8	terminated
STATUS_TRANSFERED	9	terminated
STATUS_DECEASED	10	terminated
STATUS_SERVICE	70	<i>service</i>
STATUS_FUNCTIONAL	80	<i>functional</i>
STATUS_DUPLICATE	99	<i>duplicate</i>

31.2.2 Types of Functions

Constant	Value	Description
FUNCTION_BOARD	1	Executive board
FUNCTION_OFFICER	2	Officer of the executive board
FUNCTION_AUDITOR	3	Auditor of the executive board

31.2.3 Natures of Functions

Constant	Value
FUNCTION_NATURE_LEADERSHIP	0
FUNCTION_NATURE_OTHER	1
FUNCTION_NATURE_INTERNAL	2

31.3 Social Activities

Constant	Value
ACTIVITY_PLANNED	0
ACTIVITY_CONFIRMED	1

31.4 Events

31.4.1 Types of Events

Constant	Value	Description
EVENT_SIMPLE	0	Simple event
EVENT_REGISTRATION	1	Event with registration
EVENT_QUESTIONS	2	Event with registration and questions

31.4.2 Natures of Events

Constant	Value	Description
NATURE_DEFAULT	0	Default
NATURE_CLOSED	1	Closed event (invitation only)
NATURE_NATIONAL_CONVENTION	2	National Convention
NATURE_FORMATION	3	Formation

31.4.3 Types of Questions

Constant	Value	Description
QUESTION_TYPE_HEADER	1	Title
QUESTION_TYPE_RADIO	2	Radio buttons (single choice)
QUESTION_TYPE_CHECKBOX	3	Checkboxes (yes/no answers)
QUESTION_TYPE_TEXT	4	Single line of text
QUESTION_TYPE_NUMERIC	5	Numeric field
QUESTION_TYPE_TEXTAREA	6	Remark text area
QUESTION_TYPE_DESCRIPTION	7	Description

Symboles

- [CE] prefix
 - User group, 9
- [C] prefix
 - User group, 9

A

- Access
 - Inheritance, 34
 - Restrict, 33
- Activity classification
 - Company NOGA (*Switzerland*), 92
 - Company ONACE (*Austria*), 92
- Address
 - Club, 84, 86
 - Event, 122
- Attachment
 - Event, 118
- Authorizations
 - Member, 131

B

- Backend, 10
- Bank Account
 - IBAN, Club, 85
- Banner
 - Event, 118
 - Size, 32

C

- Calendar, 115
 - Personal, 21, 116
- Campaign
 - Social activity, 113
- CLBM
 - Role, 10
- Club
 - Address, 84, 84, 86
 - Bank Account IBAN, 85
 - Dashboard, 78
 - District, 82
 - Email, 81
 - Geo-localize, 86

- Google Map, 86
- GPS, 86
- Identification number, 85
- Leo Club, 83
- Lions Club, 83
- Name, 82
- Social activity, 110
- Sorting name, 82
- Type, 83
- Website, 81
- Zone, 82
- ZVR, 85

- Company
 - NOGA (*Switzerland*) Activity classification, 92
 - ONACE (*Austria*) Activity classification, 92
- Content
 - Copy and move, 35
 - Restrict access, 33, 41
 - Translation, 36

D

- Dimensions
 - Banner, 32
- Distribution List
 - Newsletter, 66
- District
 - Social activity, 110
- DLBM
 - Role, 10
- Documents, 248, 315
- Duplicate Member, 100

E

- Email
 - Club, 81
 - Member, 89
- Event
 - Address, 122
 - Attachment, 118
 - Banner, 118
 - Extended information, 118
 - Geo-localize, 122
 - Google Map, 122

- GPS, 122
- Guest clubs, 119
- Guests, 117
- iCal (*.ics), 23
- Location, 117, 122
- Nature, 117
- Personal calendar, 21, 116
- Promote in hierarchy, 118
- QR-code, 117
- Questions, 120
- Registration, 119
- Reviewer, 119
- Target groups, 119
- Ticket, 117
- webcal://, 23
- Extended information
 - Event, 118

F

- Files
 - Restrict access, 33
- Frontend, 9

G

- Google Map
 - Club, 86
 - Event, 122
- GPS
 - Club, 86
 - Event, 122

- Group
 - [CE] prefix, 9
 - [C] prefix, 9

- Guests
 - Event, 117

I

- IBAN
 - Club Bank Account, 85
- iCal (*.ics)
 - Event, 23
- Identification number
 - Club, 85
- Intranet, 9
 - Sign-in, 17

L

- Lifetime membership, 95
- Location
 - Event, 117, 122

M

- MDLBM
 - Role, 10
- Member
 - Authorizations, 131
 - Delete, 100
 - Duplicate record, 100

- Lions Function Code, 93
- Member on Lifetime, 95
- Multiple clubs, 95
- New member, 97
- Password, 18
- Profile, 19
- Remove, 100
- Reset password, 97
- Role, 9, 10
- Roles (*Granting*), 132
- Transfer from another club, 98, 151
- Transfer to another club, 98, 151

- Member group
 - [CE] prefix, 9
 - [C] prefix, 9

- MS Word
 - Importing text, 31

- Multi-District
 - Social activity, 110

N

- Nature
 - Event, 117
- Newsletter
 - Create, 65
 - Distribution List, 66
 - Recipients List, 66
 - Scheduling, 69
 - Send, 69
 - Statistics, 65
- NOGA (*Switzerland*)
 - Activity classification, Company, 92

O

- Officer, 156
- ONACE (*Austria*)
 - Activity classification, Company, 92

P

- Page
 - Restrict access, 33, 41
- Password
 - Change, 19
 - Complexity, 18, 19
 - Member, 18
 - Password forgotten, 18
 - Reset, 18
- Profile
 - Member, 19
- Protection
 - Content, 33
 - Files, 5, 33
 - Inheritance, 34

Q

- QR-code
 - Event, 117
- Questions

Event, 120

R

Recipients List

Newsletter, 66

Region

Social activity, 110

Registration

Event, 119

Remove formatting, 31

Restrict access, 33

Reviewer

Event, 119

Role

CLBM, 10

Club information, 10

DLBM, 10

Events, 10

MDLBM, 10

Member, 9, 10

Member data, 10

Social activities, 10

Website editor, 10

S

Scheduling

Newsletter, 69

Size

Banner, 32

Social Activity

Amount collected, 112

Amount donated, 112

Hours worked, 112

Persons served, 112

Volunteers, 112

Social activity

Action campaign, 113

Club, 110

District, 110

Multi-District, 110

Oak Brook (*eMMR synchronization*), 112

Region, 110

Zone, 110

Statistics

Newsletter, 65

Status

Functional member, 95

Service member, 95

T

Ticket

Event, 117

Translation

Content, 36

TYPO3, 10

U

User

Password, 18, 19

User group

[CE] prefix, 9

[C] prefix, 9

V

vCard, 44

W

webcal://

Event, 23

Webmaster

Advanced, 134

Level 1, 134

Level 2, 134

Standard, 134

Website

Club, 81

Word

Importing text, 31

Z

Zone

Social activity, 110

ZVR

Club, 85